

МАТЕРІАЛИ II МІЖНАРОДНОЇ
СТУДЕНТСЬКОЇ НАУКОВОЇ
КОНФЕРЕНЦІЇ

ФОРМУВАННЯ СУЧАСНОЇ
НАУКИ: МЕТОДИКА
ТА ПРАКТИКА



М. ВІННИЦЯ, УКРАЇНА

**4 ЛИСТОПАДА
2022 РІК**

МАТЕРІАЛИ II МІЖНАРОДНОЇ
СТУДЕНТСЬКОЇ НАУКОВОЇ
КОНФЕРЕНЦІ

**ФОРМУВАННЯ СУЧАСНОЇ
НАУКИ: МЕТОДИКА ТА
ПРАКТИКА**

м. Вінниця, Україна
4 листопада 2022 рік

Вінниця, Україна
«Європейська наукова платформа»
2022

УДК 001(08)
Ф 79



Голова оргкомітету: Коренюк І.О.

Верстка: Білоус Т.В.

Дизайн: Бондаренко І.В.



Конференцію зареєстровано Державною науковою установою «УкрІНТЕІ» в базі даних науково-технічних заходів України та бюлетені «План проведення наукових, науково-технічних заходів в Україні» (Посвідчення №354 від 26.08.2022)

Матеріали конференції знаходяться у відкритому доступі на умовах ліцензії Creative Commons Attribution-ShareAlike 4.0 International License (CC BY-SA 4.0).

Ф 79 **Формування сучасної науки: методика та практика:** матеріали II Міжнародної студентської наукової конференції, м. Вінниця, 4 листопада, 2022 рік / ГО «Молодіжна наукова ліга». — Вінниця: ГО «Європейська наукова платформа», 2022. — 410 с.

ISBN 978-617-8037-95-6

DOI 10.36074/liga-inter-04.11.2022

Викладено матеріали учасників II Міжнародної мультидисциплінарної студентської наукової конференції «Формування сучасної науки: методика та практика», яка відбулася 4 листопада 2022 року у місті Вінниця, Україна.

УДК 001 (08)

© Колектив учасників конференції, 2022

© ГО «Молодіжна наукова ліга», 2022

ISBN 978-617-8037-95-6

© ГО «Європейська наукова платформа», 2022

ЗМІСТ

СЕКЦІЯ 1.

ЕКОНОМІЧНА ТЕОРІЯ, МАКРО- ТА РЕГІОНАЛЬНА ЕКОНОМІКА

- АНАЛІЗ ЕКОНОМІЧНОЇ СТАБІЛЬНОСТІ ПІДПРИЄМСТВА: СТРАТЕГІЧНИЙ КОНТЕКСТ
Малецька Ю.Д., *Науковий керівник: Євдокимова Н.М.* 16
- ВПЛИВ УКРАЇНИ НА ДИНАМІКУ ЦІН СПОЖИВЧИХ ТОВАРІВ У СВІТІ
Нікіфорова А.Г., *Науковий керівник: Меркулова Т.В.* 19
- ТЕОРЕТИКО-ОРГАНІЗАЦІЙНІ АСПЕКТИ УПРАВЛІННЯ ЛОГІСТИЧНОЮ ДІЯЛЬНІСТЮ ПІДПРИЄМСТВ
Прийдун І., *Науковий керівник: Лютиш О.* 22

СЕКЦІЯ 2.

ПІДПРИЄМНИЦТВО, ТОРГІВЛЯ ТА СФЕРА ОБСЛУГОВУВАННЯ

- ДОСЛІДЖЕННЯ СТАНУ ЕКОСИСТЕМИ СТАРТАП-ПІДПРИЄМНИЦТВА КИТАЮ
Гавецька В.М., *Науковий керівник: Чернобай Л.І.* 24
- ЕКОНОМІЧНИЙ ПРОГНОЗ ДЛЯ ПІДПРИЄМНИЦЬКОЇ ДІЯЛЬНОСТІ В УМОВАХ ВІЙНИ
Панчук Ю.С., *Науковий керівник: Богацька Н.М.* 28
- РЕНТАБЕЛЬНІСТЬ ВИРОБНИЦТВА ЯК ФАКТОР ЯКОСТІ УПРАВЛІННЯ ПІДПРИЄМСТВОМ
Торлопов А.І., *Науковий керівник: Данік Н.В.* 30
- РОЛЬ МЕНЕДЖЕРА В РЕСТОРАННОМУ БІЗНЕСІ
Дегтяренко А.О., *Науковий керівник: Серьогіна І.Ю.* 32
- СТАН РОЗВИТКУ СУЧАСНОГО ГОТЕЛЬНО-РЕСТОРАННОГО БІЗНЕСУ В УКРАЇНІ
Величко К.О., *Науковий керівник: Серьогіна І.Ю.* 33
- СТРАХУВАННЯ В УКРАЇНІ: ПРОБЛЕМИ ТА ПЕРСПЕКТИВИ
Вовк Г.І., *Войчук А.С., Науковий керівник: Брода А.Ю.* 35

СЕКЦІЯ 3.

ФІНАНСИ ТА БАНКІВСЬКА СПРАВА; ОПОДАТКУВАННЯ, ОБЛІК І АУДИТ

- АНАЛІЗ СУТНОСТІ ФІНАНСОВИХ РЕСУРСІВ БАНКУ
Смельянов А.Г., *Науковий керівник: Данік Н.В.* 37

ДЕРЖАВНЕ ТА ПРОФЕСІЙНЕ РЕГУЛЮВАННЯ АУДИТОРСЬКОЇ ДІЯЛЬНОСТІ В УКРАЇНІ Адаменко М.А., <i>Науковий керівник: Чук О.В.</i>	39
ДО ПИТАННЯ ОПЛАТИ ПРАЦІ В УМОВАХ ВІЙНИ Герасимчук Б.В., <i>Науковий керівник: Дружинська Н.С.</i>	41
ОСОБЛИВОСТІ ОПЛАТИ ПРАЦІ В ПЕРІОД ДІЇ ВОЄННОГО СТАНУ Ярошенко М.С., <i>Науковий керівник: Дружинська Н.С.</i>	44
ОСОБЛИВОСТІ ОПОДАТКУВАННЯ В УМОВАХ ВОЄННОГО СТАНУ Гоменюк А.М., <i>Науковий керівник: Дружинська Н.С.</i>	47
ПРОБЛЕМИ ЗАЛУЧЕННЯ ІНВЕСТИЦІЙ В УКРАЇНУ Адамовська А.І., <i>Науковий керівник: Дружинська Н.С.</i>	50
УДОСКОНАЛЕННЯ СИСТЕМИ УПРАВЛІННЯ КРЕДИТНИМИ РИЗИКАМИ БАНКУ Татко А.І., <i>Науковий керівник: Данік Н.В.</i>	53
УПРАВЛІНСЬКИЙ ОБЛІК ЯК СИСТЕМА ПІДТРИМКИ ПРИЙНЯТТЯ УПРАВЛІНСЬКИХ РІШЕНЬ Паращенко К.М., <i>Науковий керівник: Дружинська Н.С.</i>	55

СЕКЦІЯ 4.

МЕНЕДЖМЕНТ, ПУБЛІЧНЕ УПРАВЛІННЯ ТА АДМІНІСТРУВАННЯ

CONFLICT MANAGEMENT IN ORGANIZATIONS Shkurateniuk N., <i>Scientific supervisor: Borshch V., Language consultant: Karavayeva T.</i> ..	58
HR ТРЕНДИ Шинкаренко В.О.	60
ВПЛИВ ВІЙСЬКОВОГО СТАНУ НА ІНДУСТРІЮ КРАСИ В УКРАЇНІ Петренко К.О., <i>Науковий керівник: Церковна А.В.</i>	62
ВПРОВАДЖЕННЯ ІНСТРУМЕНТАРІЮ Е-УРЯДУВАННЯ НА ШЛЯХУ РОЗБУДОВИ ДЕМОКРАТИЧНОГО СУСПІЛЬСТВА Хтомінська В.О., <i>Науковий керівник: Тешева Л.В.</i>	65
ЗАРУБІЖНИЙ ДОСВІД УПРАВЛІННЯ РОЗВИТКОМ ПЕРСОНАЛУ Завадська К.А., <i>Науковий керівник: Жадан О.В.</i>	67
РОЛЬ КОРПОРАТИВНОЇ КУЛЬТУРИ В СИСТЕМІ УПРАВЛІННЯ ОРГАНОМ ДЕРЖАВНОЇ ВЛАДИ Тішаков П.Ю.	70
ФОРМУВАННЯ ЕФЕКТИВНОЇ СИСТЕМИ УПРАВЛІННЯ ПЕРСОНАЛОМ НА ПІДПРИЄМСТВІ Дудка А.А., Арсоєва З.Т.	73

СЕКЦІЯ 5. МІЖНАРОДНІ ВІДНОСИНИ

ВАЖЛИВІСТЬ ПОСАДИ ТА РОЛЬ НОВОПРИЗНАЧЕНОГО ПОСЛА США В
УКРАЇНІ В ПЕРІОД РОСІЙСЬКО-УКРАЇНСЬКОЇ ВІЙНИ
Кіх Ю.Р., *Науковий керівник: Шевель І.П.* 75

СЕКЦІЯ 6. ПРАВО ТА МІЖНАРОДНЕ ПРАВО

АГРАРНИЙ СЕКТОР ЕКОНОМІКИ УКРАЇНИ: ВИКЛИКИ ВІЙНИ ТА ПОТОЧНИЙ
СТАН ГАЛУЗІ
Черкасов Д.Ю., *Науковий керівник: Бакай Ю.Ю.* 78

ДОГОВІР ДАРУВАННЯ
Слабких З.А., *Науковий керівник: Логінова М.В.* 81

ДОГОВІР УПРАВЛІННЯ МАЙНОМ: ОСОБЛИВОСТІ ЗМІСТУ І ПОРЯДОК
УКЛАДЕННЯ
Войтюк Н., *Науковий керівник: Фрончко В.В.* 83

ЕКОЛОГІЧНІ ПРАВА ТА ОБОВ'ЯЗКИ ГРОМАДЯН УКРАЇНИ
Статкевич О.Б., *Науковий керівник: Зигрій О.В.* 86

ЕЛЕКТРОННІ ГОСПОДАРСЬКІ ДОГОВОРИ: НОРМАТИВНО-ПРАВОВЕ
РЕГУЛЮВАННЯ ТА ОСОБЛИВОСТІ УКЛАДЕННЯ
Самойленко М.С., *Науковий керівник: Панченко С.В.* 89

ЗЛОЧИННОСТЬ СЕРЕД НЕПОВНОЛІТНІХ В УКРАЇНІ ТА ЗАХОДИ ДЛЯ ЇЇ
ЗАПОБІГАННЯ
Вікторов А.В., *Науковий керівник: Ковальова С.С.* 92

КРИМІНАЛІСТИЧНІ ЗНАННЯ В УМОВАХ СЬОГОДЕННЯ
Гриценко А.О., *Науковий керівник: Яремчук В.О.* 94

КРИМІНАЛЬНО-ПРАВОВА ХАРАКТЕРИСТИКА ДОВЕДЕННЯ ДО
САМОГУБСТВА
Короп І.Ю., *Науковий керівник: Ковальова С.С.* 96

КРИМІНАЛЬНО-ПРАВОВА ХАРАКТЕРИСТИКА НЕЗАКОННОГО
ВИГОТОВЛЕННЯ, ЗБЕРІГАННЯ, ЗБУТУ АБО ТРАНСПОРТУВАННЯ З МЕТОЮ
ЗБУТУ ПІДАКЦИЗНИХ ТОВАРІВ
Осипенко А.С., *Науковий керівник: Ковальова С.С.* 98

КРИМІНАЛЬНО-ПРАВОВА ХАРАКТЕРИСТИКА СЛУЖБОВОЇ НЕДБАЛОСТІ
Глива В.О., *Науковий керівник: Ковальова С.С.* 100

КРИМІНАЛЬНО - ПРАВОВА ХАРАКТЕРИСТИКА ШАХРАЙСТВА.
ВІДМЕЖУВАННЯ ВІД ШАХРАЙСТВА З ФІНАНСОВИМИ РЕСУРСАМИ
Косянчук В.І., *Науковий керівник: Ковальова С.С.* 102

МІНІМАЛЬНИЙ ВІК КРИМІНАЛЬНОЇ ВІДПОВІДАЛЬНОСТІ У ЗАКОНОДАВСТВІ
ЗАРУБІЖНИХ КРАЇН
Шкода В., *Науковий керівник: Ковальова С.С.* 104

ОПОДАТКУВАННЯ ДОХОДІВ ВІД ЗДІЙСНЕННЯ ІНДИВІДУАЛЬНОЇ АДВОКАТСЬКОЇ ДІЯЛЬНОСТІ Шадура М.Ю., <i>Науковий керівник: Чайка В.В.</i>	106
ОСОБЛИВОСТІ КРИМІНАЛЬНО-ПРАВОВОЇ ХАРАКТЕРИСТИКИ ВИПУСКУ В ЕКСПЛУАТАЦІЮ ТЕХНІЧНО НЕСПРАВНИХ ТРАНСПОРТНИХ ЗАСОБІВ АБО ІНШОГО ПОРУШЕННЯ ЇХ ЕКСПЛУАТАЦІЇ Корчак А.Р., <i>Науковий керівник: Ковальова С.С.</i>	109
ОСОБЛИВОСТІ ПРАВОВОГО РЕГУЛЮВАННЯ ЗЕМЕЛЬ С/Г ПРИЗНАЧЕННЯ: ВІД ПОЧАТКУ ЗЕМЕЛЬНОЇ РЕФОРМИ ДО СТАНОВЛЕННЯ РИНКУ ЗЕМЛІ Бунт Р., <i>Науковий керівник: Зигрій О.</i>	112
ПЕРЕХІД НА СПРОЩЕНУ СИСТЕМУ ОПОДАТКУВАННЯ: ЗАКОНОДАВЧІ НОВАЦІЇ ПЕРІОДУ ВОЄННОГО СТАНУ Сендецька І.В., <i>Науковий керівник: Шевчук О.Р.</i>	115
ПИТАННЯ НАСИЛЬНИЦЬКОГО ДОНОРСТВА КРОВІ В УКРАЇНІ Гайдук В.С., <i>Науковий керівник: Ковальова С.С.</i>	119
ПОРУШЕННЯ ПРАВИЛ БЕЗПЕКИ РУХУ АБО ЕКСПЛУАТАЦІЇ ЗАЛІЗНИЧНОГО, ВОДНОГО ЧИ ПОВІТРЯНОГО ТРАНСПОРТУ Калініченко К.В., <i>Науковий керівник: Ковальова С.С.</i>	121
ПОРУШЕННЯ РОЗУМНИХ СТРОКІВ РОЗГЛЯДУ СПРАВИ СУДОМ Слончак А.О.	123
ПРАВОВЕ ЗАБЕЗПЕЧЕННЯ ЕКОЛОГІЧНОЇ БЕЗПЕКИ УКРАЇНИ: ОСНОВНІ ПОНЯТТЯ Яценко Х.М., <i>Науковий керівник: Зигрій О.В.</i>	126
ПРАВОВЕ РЕГУЛЮВАННЯ СУДОВИХ ПРЕЦЕДЕНТІВ Васюта В.Р.	129
ПРАВОВІ АСПЕКТИ КРИМІНАЛЬНОЇ ВІДПОВІДАЛЬНОСТІ ЗА ШПИГУНСТВО ЗА ЗАКОНОДАВСТВОМ ЗАРУБІЖНИХ ДЕРЖАВ Шрамович К.О., <i>Науковий керівник: Ковальова С.С.</i>	132
ПРОБЛЕМА ЯДЕРНОГО ТЕРОРИЗМУ У МІЖНАРОДНОМУ ПРАВІ Полішко О.Д., <i>Науковий керівник: Коршун А.О.</i>	134
ПРОБЛЕМИ РЕАЛІЗАЦІЇ РЕФОРМИ ДЕЦЕНТРАЛІЗАЦІЇ В УКРАЇНІ Кимак А.Б., <i>Науковий керівник: Баскакова О.І.</i>	137
ПСИХОЛОГІЧНА ПІДГОТОВКА У ЗАСТОСУВАННІ ВОГНЕПАЛЬНОЇ ЗБРОЇ Приходько А.Ю., <i>Науковий керівник: Бойко О.І.</i>	140
РЕЛІГІЙНО-ОБЩИННА ПРАВОВА ГРУПА: МУСУЛЬМАНСЬКЕ ПРАВО Косенко Є.Є., <i>Науковий керівник: Чепік-Трегубенко О.С.</i>	142
РОЗМЕЖУВАННЯ АДМІНІСТРАТИВНОЇ ЮРИСДИКЦІЇ З ІНШИМИ ВИДАМИ ЮРИСДИКЦІЇ У СФЕРІ СУДОВОЇ КОМПЕТЕНЦІЇ Шакало Л.С., <i>Науковий керівник: Задаля Д.К.</i>	145
СУЧАСНІ ПРОБЛЕМИ УКРАЇНСЬКОЇ КОНСТИТУЦІОНАЛІСТИКИ ТА ШЛЯХИ ЇХ ВИРІШЕННЯ Мірошниченко А.С., <i>Науковий керівник: Наливайко О.І.</i>	148

ТЕРОРЕСТИЧНІ ДІЇ РОСІЇ НА ТЕРИТОРІЇ УКРАЇНИ ЯК ГЕНОЦИД
УКРАЇНСЬКОГО НАРОДУ
Когут А.В., *Науковий керівник: Ногас Н.І.* 150

СЕКЦІЯ 7. ІНСТИТУТ ПРАВООХОРОННОЇ ДІЯЛЬНОСТІ, СУДОВА СИСТЕМА ТА НОТАРІАТ

КРИМІНАЛЬНА ВІДПОВІДАЛЬНІСТЬ ЗА НАСИЛЬНИЦЬКЕ ДОНОРСТВО
Конопольський Б.В., *Науковий керівник: Ковальова С.С.* 153

ПРАВО НА СПАДЩИНУ
Слабких З.А., *Науковий керівник: Логінова М.В.* 155

ПРОТИДІЯ НЕЛЕГАЛЬНІЙ МІГРАЦІЇ ЯК ВИД АДМІНІСТРАТИВНОЇ
ДІЯЛЬНОСТІ ОРГАНІВ НАЦІОНАЛЬНОЇ ПОЛІЦІЇ УКРАЇНИ
Іванова А.М., *Науковий керівник: Захарченко О.В.* 157

СЕКЦІЯ 8. ВОЄННІ НАУКИ, НАЦІОНАЛЬНА БЕЗПЕКА ТА БЕЗПЕКА ДЕРЖАВНОГО КОРДОНУ

ОСОБЛИВОСТІ ТАКТИЧНОЇ СПЕЦІАЛЬНОЇ ПІДГОТОВКИ МАЙБУТНІХ
ПРАЦІВНИКІВ ПОЛІЦІЇ
Палчинська Л., *Науковий керівник: Зеленський Є.* 159

ТАКТИКО-СПЕЦІАЛЬНА ПІДГОТОВКА ЯК ОСНОВА СЛУЖБОВО-БОЙОВОЇ
ДІЯЛЬНОСТІ ПОЛІЦЕЙСЬКИХ
Палчинська Л., *Науковий керівник: Зеленський Є.* 161

СЕКЦІЯ 9. ПОЖЕЖНА ТА ЦИВІЛЬНА БЕЗПЕКА

ЕВОЛЮЦІЯ ПОЖЕЖНОЇ БЕЗПЕКИ В НАДВИСОКИХ БУДІВЛЯХ
Лагода Ю.О. 163

ЗАХИСТ ЦИВІЛЬНОГО НАСЕЛЕННЯ В УМОВАХ ВОЄННОГО СТАНУ
Івасюк М.В., *Науковий керівник: Шутяк І.А.* 166

ПОКРАЩЕННЯ ЗАСОБІВ ІНДИВІДУАЛЬНОГО ЗАХИСТУ ДЛЯ ЗБРОЙНИХ СИЛ
УКРАЇНИ ВІД ДІЇ ЗБРОЇ МАСОВОГО УРАЖЕННЯ
Полодюк О.В., *Науковий керівник: Ільчишин Я.В.* 169

СЕКЦІЯ 10. БІОЛОГІЯ ТА БІОТЕХНОЛОГІЇ

ВИВЧЕННЯ ЕКОЛОГІЧНОЇ КУЛЬТУРИ ТА ЕКОЛОГІЧНОЇ СВІДОМОСТІ
СТУДЕНТІВ ФАХОВОГО КОЛЕДЖУ “УНІВЕРСУМ”
Нікітюк Т.Р., Гаврилюк Є.В., *Науковий керівник: Остертаг А.І.* 172

СУЧАСНІ ДЕКОРАТИВНІ ПОРОДИ СОБАК (МАЛІ БЕЛЬГІЙСЬКІ ГРИФОНИ) Комарова Д., <i>Науковий керівник: Гончарова І.І.</i>	176
--	-----

СЕКЦІЯ 11. АГРАРНІ НАУКИ ТА ПРОДОВОЛЬСТВО

ВПЛИВ ХАРЧОВИХ ВОЛОКОН НА ЯКІСНІ ПОКАЗНИКИ ВАРЕНИХ КОВБАС Романенко К.В., <i>Науковий керівник: Леппа А.Л.</i>	178
---	-----

ЕКОНОМІЧНА ЕФЕКТИВНІСТЬ РИБОГОСПОДАРСЬКОГО ВИРОБНИЦТВА Іванов А.М., <i>Науковий керівник: Плетос С.В.</i>	181
--	-----

КОНСОЛІДАЦІЯ ЗЕМЕЛЬ В КОНТЕКСТІ СТАЛОГО РОЗВИТКУ Юрченко Г.В., <i>Науковий керівник: Малашевська О.А.</i>	183
--	-----

ОХОРОНА ТА ВИКОРИСТАННЯ ЛІСІВ ЖИТОМИРСЬКОЇ ОБЛАСТІ Беглов Р.І., <i>Науковий керівник: Піціль А.О.</i>	185
--	-----

СЕКЦІЯ 12. ХІМІЯ, ХІМІЧНА ТА БІОІНЖЕНЕРІЯ

ХІМІЧНИЙ СКЛАД ЛАКІВ ДЛЯ НІГТІВ, ЯКІСТЬ ТА БЕЗПЕЧНІСТЬ ЇХ ВИКОРИСТАННЯ Хуссейн Куратулен Імтіязівна, <i>Науковий керівник: Пилипенко Т.М.</i>	187
---	-----

СЕКЦІЯ 13. ХАРЧОВЕ ВИРОБНИЦТВО ТА ТЕХНОЛОГІЇ

ОЦІНКА ЯКОСТІ СИРКІВ ГЛАЗУРОВАНИХ Кулагіна Д.Ю., <i>Науковий керівник: Рацук М.Є.</i>	188
--	-----

СЕКЦІЯ 14. ЕНЕРГЕТИКА ТА ЕНЕРГЕТИЧНЕ МАШИНОБУДУВАННЯ

ОСОБЛИВОСТІ ЕНЕРГЕТИЧНОЇ СИСТЕМИ АЛЖИРУ Шемму Амар, <i>Науковий керівник: Князева В.М.</i>	190
---	-----

СЕКЦІЯ 15. ЕКОЛОГІЯ ТА ТЕХНОЛОГІЇ ЗАХИСТУ НАВКОЛИШНЬОГО СЕРЕДОВИЩА

П'ЯТЬ НОВИХ ЕКОЛОГІЧНИХ ТЕХНОЛОГІЙ 2022 РОКУ Лагода Ю.О.	193
--	-----

ШТУЧНИЙ ІНТЕЛЕКТ ЯК НОВІТНІЙ ЗАСІБ ЗАХИСТУ НАВКОЛИШНЬОГО СЕРЕДОВИЩА Лагода Ю.О.	196
--	-----

СЕКЦІЯ 16.**КОМП'ЮТЕРНА ТА ПРОГРАМНА ІНЖЕНЕРІЯ**

PLATFORMS FOR MESSAGING BETWEEN COMPONENTS OF A SOFTWARE SYSTEM. APACHE KAFKA AND RABBITMQ Peresunko Y., <i>Scientific supervisor: Kravets N.</i>	197
USING LAMBDA ARCHITECTURE FOR REAL-TIME DATA ANALYSIS Krupchak Y., <i>Scientific supervisor: Kravets N.</i>	201
ДОСЛІДЖЕННЯ ПРОГРАМНИХ РІШЕНЬ ДЛЯ ОПЕРАТИВНОГО СТВОРЕННЯ ПРИБОРІВ ІНТЕРНЕТУ РЕЧЕЙ Стрипко О.А., <i>Науковий керівник: Калініна Т.О.</i>	204
ІНФОРМАЦІЙНА СИСТЕМА ДЛЯ ЕКСПОРТУ ТОВАРІВ НА ТОРГОВІ МАЙДАНЧИКИ В ІНТЕРНЕТІ Пиріг О.А., <i>Науковий керівник: Опотяк Ю.В.</i>	207
ПОБУДОВА ЄДИНОГО АЛГОРИТМУ РОЗВ'ЯЗУВАННЯ ДИФЕРЕНЦІАЛЬНИХ РІВНЯНЬ ЗА ДОПОМОГОЮ MATLAB SIMULINK Дяченко Р.О., <i>Науковий керівник: Пех П.А.</i>	210
РОЗРОБКА МЕТОДІВ ФОРМУВАННЯ РЕКОМЕНДАЦІЙ В ІНФОРМАЦІЙНІЙ СИСТЕМІ З ВИКОРИСТАННЯМ ІНСТРУМЕНТІВ НЕЧІТКОЇ ЛОГІКИ Носик К.А., <i>Науковий керівник: Ситнікова П.Е.</i>	213
УДОСКОНАЛЕННЯ ТЕХНОЛОГІЇ ПРОГРАМУВАННЯ МОВОЮ C++ НА БАЗІ БІБЛІОТЕКИ СТАНДАРНИХ ШАБЛОНІВ STL Кучерук О.С., <i>Науковий керівник: Пех П.А.</i>	216

СЕКЦІЯ 17.**СИСТЕМНИЙ АНАЛІЗ,
МОДЕЛЮВАННЯ ТА ОПТИМІЗАЦІЯ**

ІНФОРМАЦІЙНА СИСТЕМА АНАЛІЗУ КОМП'ЮТЕРНИХ КОМПЛЕКТУЮЧИХ Гадзало О.Я., <i>Науковий керівник: Верес О.М.</i>	220
---	-----

СЕКЦІЯ 18.**ІНФОРМАЦІЙНІ ТЕХНОЛОГІЇ ТА СИСТЕМИ**

АВТОМАТИЗАЦІЯ ГАЗОРОЗПОДІЛЬНОЇ СТАНЦІЇ Чайка Д.А., <i>Науковий керівник: Шибко О.М.</i>	223
ВПЛИВ РОЗВИТКУ ГЛОБАЛЬНОЇ МЕРЕЖІ ІНТЕРНЕТ НА ПСИХО-ФІЗІОЛОГІЧНІ ПОТРЕБИ КОРИСТУВАЧІВ Кононенко І.В., <i>Науковий керівник: Тарасенко Я.В.</i>	225
ЗАСОБИ АВТОМАТИЗАЦІЇ УПРАВЛІННЯ ПЕРСОНАЛОМ ІТ-КОМПАНІЇ З ВИКОРИСТАННЯМ МОДЕЛІ РОЗВИТКУ ІТ-СПЕЦІАЛІСТА Бачинський С.В., <i>Науковий керівник: Опотяк Ю.В.</i>	227

ПІДВИЩЕННЯ ЕФЕКТИВНОСТІ ПРИЙНЯТТЯ УПРАВЛІНСЬКИХ РІШЕНЬ НА АВТОТРАНСПОРТНОМУ ПІДПРИЄМСТВІ Шибко Д.О., <i>Науковий керівник: Шибко О.М.</i>	230
--	-----

СЕКЦІЯ 19.

ТРАНСПОРТ ТА ТРАНСПОРТНІ ТЕХНОЛОГІЇ

ПІДВИЩЕННЯ КОЕФІЦІЄНТА ПОТУЖНОСТІ ЕЛЕКТРОВОЗА ЗМІННОГО СТРУМУ З КОЛЕКТОРНИМИ ТЯГОВИМИ ДВИГУНАМИ Ніконов Д.А., <i>Науковий керівник: Дубравін Ю.Ф.</i>	233
--	-----

СЕКЦІЯ 20.

ФІЗИКО-МАТЕМАТИЧНІ НАУКИ

АПРОКСИМАЦІЯ ТА РЕГРЕСИВНИЙ АНАЛІЗ РЕЗУЛЬТАТІВ ЕКСПЕРИМЕНТАЛЬНИХ ДОСЛІДЖЕНЬ. ЯК ВОНО ВІДБУВАЄТЬСЯ ТА НАВІЩО ЦЕ ПОТРІБНО? Пономаренко О.В., <i>Науковий керівник: Федотов В.В.</i>	237
--	-----

ЯК КОЛІР ВПЛИВАЄ НА НАГРІВАННЯ ЧЕРЕЗ ПОГЛИНАННЯ СВІТЛА Калініченко Б.Р., <i>Науковий керівник: Дено Н.П.</i>	240
---	-----

СЕКЦІЯ 21.

ФІЛОЛОГІЯ ТА ЖУРНАЛІСТИКА

ABOUT SOME GRAMMAR DIFFICULTIES IN TRANSLATION (BASED ON SOFTWARE ENGINEERING TEXTS) Kovalov V., <i>Scientific supervisor: Chyzhykova I.</i>	243
---	-----

MANIPULATIONS IN THE TRANSLATION OF POLITICAL SPEECHES (AS BASED ON THE UN SPEECH OF THE PRESIDENT OF UKRAINE VOLODYMYR ZELENSKY AND REPRODUCTION OF IT IN THE RUSSIAN MEDIA) Halamai I., <i>Scientific supervisor: Naniak Y.</i>	245
---	-----

«АЙВЕНГО» ВАЛЬТЕРА СКОТТА ЯК ЛИЦАРСЬКИЙ РОМАН АРТУРІВСЬКОГО ЦИКЛУ Гарбовська В.В.	248
---	-----

МОВНІ ЗАСОБИ ІНТИМІЗАЦІЇ У ТВОРІ «ТІНІ ЗАБУТИХ ПРЕДКІВ» МИХАЙЛА КОЦЮБІНСЬКОГО Бойченко Т.О., <i>Науковий керівник: Ткач О.В.</i>	250
---	-----

МОДАЛЬНІ ДІЄСЛОВА В ПРОМОВАХ ДЖО БАЙДЕНА Красножон А.С., <i>Науковий керівник: Крилова Т.В.</i>	252
--	-----

НЕПОБОРНА СИЛА КОХАННЯ ЗА ТВОРОМ ІВАНА ФРАНКА «УКРАДЕНЕ ЩАСТЯ» Бойченко Т.О., <i>Науковий керівник: Ткач О.В.</i>	254
--	-----

НІМЕЦЬКОМОВНІ ЗАПОЗИЧЕННЯ В УКРАЇНСЬКІЙ МОВІ Луценко П.О., <i>Науковий керівник: Данил Л.С.</i>	257
--	-----

ОСОБЛИВОСТІ ФУНКЦІОНУВАННЯ АНАФОРИ В ТЕКСТАХ МАСМЕДІА Михайленко М.О., <i>Науковий керівник: Олексенко О.А.</i>	260
ПРОБЛЕМА ВИБОРУ В МАЛІЙ ПРОЗІ ПІДМОГИЛЬНОГО Яхно М.Ю., <i>Науковий керівник: Мельников Р.В.</i>	262
ПРОБЛЕМА КЛАСИФІКАЦІЇ ТЕКСТІВ У СУЧАСНОМУ МОВОЗНАВСТВІ Шекмар Б.В., <i>Науковий керівник: Синевич І.С.</i>	265
ПРОБЛЕМИ ФОРМУВАННЯ МОВНИХ КОМПЕТЕНТНОСТЕЙ СТУДЕНТІВ ЗАКЛАДІВ ВИЩОЇ ТЕХНІЧНОЇ ОСВІТИ Хом'якова О.В.	268
ПСИХОЛОГІЧНИЙ ПОРТРЕТ ГЕРОЯ «ВАЖКЕ ПИТАННЯ» В ПІДМОГИЛЬНОГО Яхно М.Ю., <i>Науковий керівник: Мельников Р.В.</i>	270
СЕМАНТИЧНО-МОРФОЛОГІЧНІ ОСОБЛИВОСТІ НЕОФІЦІЙНОЇ АНТРОПОНІМІЇ ЗДОБУВАЧІВ ВИЩОЇ ОСВІТИ В ОДЕСЬКОМУ ДЕРЖАВНОМУ АГРАРНОМУ УНІВЕРСИТЕТІ Домаскіна О.О., <i>Науковий керівник: Ханецька А.О.</i>	273
СИНТАКСИЧНІ СТУДІЇ С. С. СМЕРЕЧИНСЬКОГО В КОНТЕКСТІ ЛІНГВАЛЬНОЇ ІНТЕРФЕРЕНЦІЇ Олюха І.О., <i>Науковий керівник: Павлова І.Г.</i>	275
УКРАЇНСЬКИЙ ТРАДИЦІЙНИЙ ЕМОЦІЙНИЙ КОНЦЕПТ «КОХАННЯ» В ПОЕЗІЇ МИКОЛИ ВІНГРАНОВСЬКОГО Ситник В.О., <i>Науковий керівник: Левченко Н.М.</i>	278

СЕКЦІЯ 22.

ФІЛОСОФІЯ ТА ПОЛІТОЛОГІЯ

ВИКОРИСТАННЯ ЦИФРОВИХ ТЕХНОЛОГІЙ ПІД ЧАС ПРЕЗИДЕНТСЬКОЇ ВИБОРЧОЇ КАМПАНІЇ В УКРАЇНІ 2019 Р. Чоста К.С., <i>Науковий керівник: Стешенко Н.Л.</i>	280
ЖИТТЯ ЯК САМОПІЗНАННЯ (АНАЛІЗ ФІЛОСОФСЬКИХ ПОГЛЯДІВ Г.С. СКОВОРОДИ) Мокану О.В., <i>Науковий керівник: Крижановська Т.О.</i>	283
ЗНАЧЕННЯ ЦІННОСТЕЙ В ЖИТТІ ЛЮДИНИ Даниленко О.О., <i>Науковий керівник: Крижановська Т.О.</i>	286
ІЛЮЗОРНІСТЬ ВИБОРУ ТА ЗНАЧЕННЯ ДОЛІ Рубцов Д.О.	289

СЕКЦІЯ 23.

РЕЛІГІЄЗНАВСТВО ТА БОГОСЛОВ'Я

СКОВОРОДИНІВСЬКИЙ НАРКІС ЯК КВІНТЕСЕНЦІЯ САМОПІЗНАННЯ: НАЦІОНАЛЬНИЙ АСПЕКТ Гусенко К.В., <i>Науковий керівник: Дроботенко М.О.</i>	291
--	-----

СЕКЦІЯ 24. ПЕДАГОГІКА ТА ОСВІТА

АКТУАЛЬНІСТЬ ЗАСТОСУВАННЯ ДИСТАНЦІЙНИХ ТЕХНОЛОГІЙ ПРИ ВИКЛАДАННІ МАТЕМАТИКИ Голінко П.	294
БЕЗПЕЧНІ УМОВИ КОРИСТУВАННЯ ІНФОРМАЦІЙНИМИ ТЕХНОЛОГІЯМИ У ПОЧАТКОВІЙ ШКОЛІ Кульчицька М.В., Синичич І.Б., <i>Науковий керівник: Фірман В.М.</i>	296
ВИДИ ВПРАВ ДЛЯ РЕАЛІЗАЦІЇ ТЕХНОЛОГІЇ ІНШОМОВНОГО КОМУНІКАТИВНОГО ТРЕНІНГУ Гнатишин В.М., <i>Науковий керівник: Добринчук О.О.</i>	299
ВИКОРИСТАННЯ ІДИОМ В НАВЧАННІ ГОВОРІННЮ НА УРОЦІ АНГЛІЙСЬКОЇ МОВИ У СТАРШИХ КЛАСАХ Сопова Г.Г., <i>Науковий керівник: Зайцева К.І.</i>	302
ДЕЯКІ ПИТАННЯ ЩОДО МЕТОДИКИ РОБОТИ З ДІТЬМИ ДОШКІЛЬНОГО ВІКУ З ПОРУШЕНИМ СЛУХОМ У ПРОЦЕСІ МУЗИЧНОЇ ДІЯЛЬНОСТІ Рясіна С.С., Цуранова О.О.	304
МІЖПРЕДМЕТНІ ВЗАЄМОДІЇ МАТЕМАТИКИ Хиль Я.О., <i>Науковий керівник: Пузирьов В.Є.</i>	306
НАВЧАННЯ МОВИ ЕКОНОМІКИ ІНОЗЕМНИХ ЗДОБУВАЧІВ ВИЩОЇ ОСВІТИ Хан Руї, <i>Науковий керівник: Копилова О.В.</i>	308
ОСОБЛИВОСТІ РОБОТИ З БУКВАРЕМ У НОВІЙ УКРАЇНСЬКІЙ ШКОЛІ Долока О.В., <i>Науковий керівник: Димовська А.К.</i>	310
ОСОБЛИВОСТІ ХУДОЖНЬО-ВОЛЬОВОГО ВПЛИВУ ДИРИГЕНТА В ПРОЦЕСІ РЕПЕТЕЦІЙНОЇ РОБОТИ З ДИТЯЧИМ ХОРОВИМ КОЛЕКТИВОМ Витівська В., Супряга О., <i>Науковий керівник: Кифенко А.М.</i>	312
ПЕДАГОГІЧНІ УМОВИ СТИМУЛЮВАННЯ МОТИВАЦІЇ ДО ПІЗНАВАЛЬНОЇ ДІЯЛЬНОСТІ ДІТЕЙ СТАРШОГО ДОШКІЛЬНОГО ВІКУ Заплатинська Ю.Ю.	315
ПСИХОЛОГІЧНІ ОСОБЛИВОСТІ ВПЛИВУ МУЗИЧНОЇ ІНФОРМАЦІЇ НА ОСОБИСТІСТЬ СЛУХАЧА Орел А.А., <i>Науковий керівник: Кифенко А.М.</i>	317
СУТНІСТЬ ІГРОВОЇ ДІЯЛЬНОСТІ У ФОРМУВАННІ ОСОБИСТОСТІ ДІТЕЙ ДОШКІЛЬНОГО ВІКУ Пальок І.І., <i>Науковий керівник: Кертис Н.В.</i>	319
ФОРМУВАННЯ ЕКОЛОГІЧНОЇ ТА ЗДОРОВ'ЯЗБЕРЕЖУВАЛЬНОЇ КОМПЕТЕНЦІЇ ДОШКІЛЬНИКІВ НА ЩОДЕННИХ ПРОГУЛЯНКАХ Остапчук І.В., <i>Науковий керівник: Горопаха Н.М.</i>	322
ФОРМУВАННЯ ЧИТАЦЬКОЇ КОМПЕТЕНТОСТІ В НОВІЙ УКРАЇНСЬКІЙ ШКОЛІ Смирних Є.Р., <i>Науковий керівник: Димовська А.К.</i>	324

ШЛЯХИ ФОРМУВАННЯ ІНШОМОВНОЇ КОМПЕТЕНТНОСТІ У ГОВОРІННІ НА УРОКАХ НІМЕЦЬКОЇ МОВИ (СИСТЕМА ВПРАВ)	
Василишин І.І.	326

СЕКЦІЯ 25. ПСИХОЛОГІЯ ТА ПСИХІАТРІЯ

ВІДПОВІДАЛЬНІСТЬ ТА САМООЦІНКА ЯК ПРЕДИКТОРИ МОТИВАЦІЇ ДОСЯГНЕННЯ МАЙБУТНІХ ПСИХОЛОГІВ	
Архарова Т.В., <i>Науковий керівник: Нестеренко М.О.</i>	329
ГУМОР ЯК РЕСУРС КОПІНГ-ПОВЕДІНКИ У ШКОЛЯРОК 14-16 РОКІВ	
Буракова А.Р., <i>Науковий керівник: Гірник А.М.</i>	333
ПІДЛІТКОВИЙ ВІК ЯК ПЛАТФОРМА ДЛЯ НАБУТТЯ НОВОГО ДОСВІДУ У СПІЛКУВАННІ І ТРАНСФОРМАЦІЙНИХ ЗМІН САМООЦІНКИ	
Тимчук Т.О., <i>Науковий керівник: Єльчанінова Т.М.</i>	336
СІМЕЙНИЙ КОНФЛІКТ, ВПЛИВ НА ДИТИНУ. СУЧАСНИЙ СТАН ПРОБЛЕМИ	
Панасенко І.С., <i>Науковий керівник: Коробкіна Т.В.</i>	339
ЧИННИКИ ВИНИКНЕННЯ СИНДРОМУ ЕМОЦІЙНОГО ВИГОРАННЯ У МЕДПРАЦІВНИКІВ	
Полянська Ю.М., <i>Науковий керівник: Нестеренко М.О.</i>	341
Я-КОНЦЕПЦІЯ ЯК ЧИННИК РЕГУЛЮВАННЯ ХАРЧОВОЇ ПОВЕДІНКИ ЛЮДИНИ	
Мосийчук О., <i>Науковий керівник: Слюсаренко М.І.</i>	343

СЕКЦІЯ 26. МЕДИЧНІ НАУКИ ТА ГРОМАДСЬКЕ ЗДОРОВ'Я

CURRENT STATE OF DIPHTHERIA VACCINATION OF CHILDREN IN THE POLTAVA REGION	
Liashenko K., <i>Scientific supervisor: Pikul K.</i>	346
ВАЖЛИВІСТЬ РАННЬОЇ КОМПЛЕКСНОЇ ДІАГНОСТИКИ ДИСТАЛЬНОЇ ПОЛІНЕЙРОПАТІЇ У ХВОРИХ НА ЦУКРОВИЙ ДІАБЕТ	
Бублій В.А., <i>Науковий керівник: Шасенко З.О.</i>	348
ГОМОЦИСТЕЇН ЯК ФАКТОР СЕРЦЕВО-СУДИННИХ ЗАХВОРЮВАНЬ	
Щирий Б.В., <i>Штурмаревич Т.А.</i>	350
ЕПІДЕМІОЛОГІЧНА СИТУАЦІЯ З ТУБЕРКУЛЬОЗУ У ВОЛИНСЬКІЙ ОБЛАСТІ ЗА 9 МІСЯЦІВ 2022 РОКУ	
Дильдіна А.А., <i>Науковий керівник: Валецький Ю.М.</i>	352
ЗНАЧЕННЯ БУФЕРНИХ СИСТЕМ У КЛІНІЧНІЙ ПРАКТИЦІ	
Горянська Я.С., <i>Науковий керівник: Карпенко Ю.П.</i>	354
КАРДІОФОБІЧНІ СИНДРОМИ У КАРДІОЛОГІЧНІЙ ПРАКТИЦІ	
Авдєєнко О.І., <i>Науковий керівник: Молотягін Д.Г.</i>	356

ОСОБЛИВОСТІ КЛІНІЧНОЇ КАРТИНИ НЕЙРОБОРЕЛІОЗУ Пилипенко В.С., <i>Науковий керівник: Екштейн К.С.</i>	359
--	-----

УЗАГАЛЬНЕННЯ ДОСЛІДЖЕНЬ МЕТОЮ ЯКИХ Є ДОВЕДЕННЯ ЗВ'ЯЗКУ МІЖ КИШКОВОЮ МІКРОБІОТОЮ ТА ЙМОВІРНІСТЬ ПОШУКУ НОВОГО СПОСОБУ ЛІКУВАННЯ ДЕПРЕСІЇ Геляра А.В., <i>Науковий керівник: Зеленська К.О.</i>	361
--	-----

СЕКЦІЯ 27.

ФІЗИЧНА КУЛЬТУРА, СПОРТ ТА ФІЗИЧНА ТЕРАПІЯ

РОЛЬ СПЕЦІАЛЬНОЇ ФІЗИЧНОЇ ПІДГОТОВКИ ЯК СКЛАДОВОЇ ЗАБЕЗПЕЧЕННЯ ОСОБИСТОЇ БЕЗПЕКИ ПОЛІЦЕЙСЬКОГО Палчинська Л.Р., <i>Науковий керівник: Богуславський В.В.</i>	364
--	-----

ТЕОРЕТИЧНІ ТА ПРАКТИЧНІ АСПЕКТИ ЗАБЕЗПЕЧЕННЯ НАЦІОНАЛЬНОЇ БЕЗПЕКИ УКРАЇНИ Палчинська Л.Р., <i>Науковий керівник: Анісімов Д.О.</i>	366
--	-----

СЕКЦІЯ 28.

ІСТОРІЯ, АРХЕОЛОГІЯ ТА КУЛЬТУРОЛОГІЯ

БІЙ 4-Ї КИЇВСЬКОЇ ДИВІЗІЇ ЗА ДАШКІВЦІ 13 ЖОВТНЯ 1920 РОКУ Роговська Д.В., <i>Науковий керівник: Завальнюк О.М.</i>	368
---	-----

ВИХОВАННЯ ТА ОСВІТА В СТАРОДАВНЬОМУ ЄГИПТІ Терлецька Д.Р., <i>Науковий керівник: Сєкерська О.П.</i>	370
--	-----

ВИХОВАННЯ ТА ОСВІТА В ШУМЕРІ Половенко Н.А., <i>Науковий керівник: Сєкерська О.П.</i>	373
--	-----

ОСОБЛИВОСТІ ВИХОВАННЯ У СПАРТІ Малога О.А., <i>Науковий керівник: Сєкерська О.П.</i>	376
---	-----

ПЕРЕМОГА РЕЛІГІЙНОГО РУХУ ІСИХАЗМУ У ВІЗАНТІЙСЬКІЙ ІМПЕРІЇ ТА ВІДОБРАЖЕННЯ ЦЬОГО ПРОЦЕСУ НА ДУХОВНО-КУЛЬТУРНОМУ РОЗВИТКОВІ КИЇВСЬКОГО РЕГІОНУ В СЕРЕДИНІ ХІV – КІНЦЯ ХVІ СТОЛІТТЯ Бузунов І.І., <i>Науковий керівник: Візер С.О.</i>	379
---	-----

СОЦІАЛЬНА ТА ОСВІТНЯ СИСТЕМИ В ІМПЕРІЇ АЦТЕКІВ Маціборко Є.О., <i>Науковий керівник: Сєкерська О.П.</i>	381
--	-----

СОЦІАЛЬНІ КОНФЛІКТИ У ВІЙСЬКОВИХ ПОСЕЛЕННЯХ КАВАЛЕРІЇ НА ТЕРИТОРІЇ УКРАЇНИ Слободюк І.В., <i>Науковий керівник: Олійник С.В.</i>	384
--	-----

СЕКЦІЯ 29.

АРХІТЕКТУРА ТА БУДІВНИЦТВО

БІОНІЧНІ МОТИВИ В ДИЗАЙНІ ІНТЕР'ЄРУ СТАНЦІЙ МЕТРОПОЛІТЕНУ Скицька А.А.	387
--	-----

ЗАВДАННЯ АНАЛІТИЧНОЇ ПІДГОТОВКИ РОЗМІЧУВАННЯ ЧЕРВОНИХ ЛІНІЙ
Щерба Р.В., *Науковий керівник: Малашевська О.А.* 390

СУЧАСНІ ТЕНДЕНЦІЇ ФОРМУВАННЯ ГРОМАДСЬКИХ ПРОСТОРІВ
Горбунов Ю.В., *Науковий керівник: Шарлай О.В.* 392

СЕКЦІЯ 30. КУЛЬТУРА ТА МИСТЕЦТВО

ЕКОЛОГІЧНИЙ ПЛАКАТ УКРАЇНИ 80-90-Х РОКІВ ХХ СТ.
Питюкова І., *Науковий керівник: Мельничук Л.Ю.* 395

КОНЦЕРТНО-ВИКОНАВСЬКА ДІЯЛЬНІСТЬ НАЦІОНАЛЬНОЇ КАПЕЛИ
БАНДУРИСТІВ УКРАЇНИ В УМОВАХ СЬОГОДЕННЯ
Харитоновна Т., *Науковий керівник: Кацалап О.В.* 398

ОСНОВНІ ПІДХОДИ В ПРОЕКТУВАННІ РІЗНИХ ФОРМ АРХІТЕКТУРНО-
ЛАНДШАФТНОГО ДИЗАЙНУ ТА ОРГАНІЗАЦІЇ ПРОСТОРУ
Пікущий О.І., *Науковий керівник: Шарлай О.В.* 400

ПРИНЦИПИ ЕКОЛОГІЧНОЇ ТА ЕСТЕТИЧНОЇ ГАРМОНІЗАЦІЇ В СТВОРЕННІ
ДИЗАЙНУ АРХІТЕКТУРНО-ЛАНДШАФТНОГО ПРОСТОРУ ЛІКАРЕНЬ
Мрує Фатмі Алі, *Науковий керівник: Кривуц С.В.* 402

РОЛЬ ХУДОЖНЬО-ПРОСВІТНИЦЬКОЇ, ГАСТРОЛЬНОЇ ДІЯЛЬНОСТІ
ТЕАТРАЛЬНОЇ ТРУПИ М. Л. КРОПИВНИЦЬКОГО У ЗБЕРЕЖЕННІ
ІДЕНТИЧНОСТІ УКРАЇНСЬКОЇ НАЦІЇ
Шкурювата В.А., *Науковий керівник: Ян І.М.* 405

СЕКЦІЯ 31. ГЕОГРАФІЯ ТА ГЕОЛОГІЯ

ПРИЧИНИ ВИНИКНЕННЯ ТА КЛАСИФІКАЦІЯ НАДЗВИЧАЙНИХ СИТУАЦІЙ
ВІЙСЬКОВОГО ХАРАКТЕРУ
Ксьондз А.Ю., *Науковий керівник: Шутяк І.А.* 407

СЕКЦІЯ 1.

ЕКОНОМІЧНА ТЕОРІЯ, МАКРО- ТА РЕГІОНАЛЬНА ЕКОНОМІКА

Малецька Юлія Дмитрівна, здобувач вищої освіти
факультету економіки та управління

Київський національний економічний університет імені Вадима Гетьмана, Україна

Науковий керівник: Євдокимова Ніна Миколаївна, канд. екон. наук, доцент,
професор кафедри економічної теорії

Київський національний економічний університет імені Вадима Гетьмана, Україна

АНАЛІЗ ЕКОНОМІЧНОЇ СТАБІЛЬНОСТІ ПІДПРИЄМСТВА: СТРАТЕГІЧНИЙ КОНТЕКСТ

Економічна стабільність завжди була й залишається пріоритетним завданням бізнесу. Для забезпечення економічної стабільності бізнес-організації важливим є врахування впливу цілої низки різноманітних факторів. Ефективне управління бізнесом за кризових умов потребує нових надійних методів використання позитивної інерції одних факторів і передбачення втрат та дієвих засобів боротьби з негативними наслідками дії других. Саме тому питання забезпечення економічної стабільності суб'єктів господарювання стає особливо важливим і актуальним для вітчизняної економіки, адже без точної оцінки та аналізу рівня економічної стабільності підприємства неможливо визначити ефективний шлях для його відновлення й подальшого розвитку.

Незважаючи на розповсюдженість вживання поняття «економічна стабільність підприємства», його можна віднести до малодосліджених, про що свідчать численні дискусії серед науковців. З-поміж вітчизняних дослідників останніх років варто виділити Кульбаку Н.А., Любченко Н. Л., Перетятко А. В., Романишина М. І., Сологуба О. М., Чигиринця О. А., Шандову Н. В., Ячменьову В.М. Думки вчених щодо сутності економічної стабільності, складників її забезпечення й показників оцінювання є доволі різноманітними. Проте переважна більшість науковців визнає, що зазначене поняття є комплексним, а тому складним для аналізу й урахування в управлінській практиці.

Стабільність з позицій економічної науки важко однозначно визначити за змістом, однак, відомо, що термін було запозичено з природничих наук. «Стабільність» (лат. *stabilis*) – стійкий стан, здатний існувати тривалий час, зберігатися в часі. Характер економічної стійкості підприємства певною мірою змінюється в залежності від галузей виробництва, видів виробничо-господарської діяльності та кон'юнктури ринку. Залежно від ситуації різнитимуться також вагомість чи інтенсивність впливу чинників забезпечення економічної стабільності підприємства.

У визначенні економічної стабільності більшість вчених погоджуються з думкою, що економічна стабільність – це рівноважний збалансований стан

економічних ресурсів, що забезпечує стабільну прибутковість і нормальні умови для розширеного відтворення та сталого економічного зростання з урахуванням впливу найважливіших зовнішніх факторів [1].

Оцінювання рівня економічної стабільності підприємства викликає зацікавлення як з наукової, так і з практичної точок зору. Наразі в галузі економіки підприємства напрацьовано чимало методик та інструментів її дослідження. Аналіз економічної стабільності підприємства зазвичай пропонується проводити за окремими складниками (стабільності фінансової, ринкової, соціальної тощо) та поєднувати результати в інтегральній оцінці. Потім діагностується рівень відповідності значень показника обраній шкалі оцінювання та обґрунтовуються управлінські рішення щодо забезпечення необхідного рівня економічної стабільності. На основі такого підходу розробляються концептуальні моделі управління економічною стабільністю підприємства [2, 3].

Цілком очевидно, що діагностування економічної стабільності виступає інформаційним конструктом для прийняття виважених управлінських рішень, особливо стратегічних. Зважаючи на це, підходи до аналітичної оцінки її рівня повинні враховувати стратегічний контекст підприємства. У широкому сенсі економічна стабільність відображає рівень розвитку потенціалу підприємства. Саме тому проблеми економічної стабільності слід розглядати у двох проекціях – як здатність функціонувати, не перетинаючи поріг стабільності, і як здатність підприємства демонструвати ознаки розвитку під впливом факторів, що впливають з боку зовнішнього і внутрішнього середовища.

Одним з основних викликів стабільній роботі вітчизняних підприємств в сучасних кризових умовах, коли на зміну «коронакризі» прийшло руйнівне повномасштабне воєнне вторгнення, стала ситуація обмеження можливостей для стратегічного бачення пріоритетів і перспектив, що робить політику розвитку надзвичайно ускладненою. За таких обставин постає необхідність використання в аналітичній оцінці економічної стабільності підприємства концептуальних підходів і методів стратегічного аналізу, які напрацьовані в теорії стратегії. Мова йдеться насамперед про матричні методи аналізу тенденцій середовища: PEST- і SWOT-аналіз [4]. Саме тому виявлення та вивчення того, які фактори можуть вплинути на економічну стабільність підприємства в процесі розробки та прийняття стратегічних рішень є запорукою довгострокового успіху підприємства. В такому контексті і слід розглядати сучасні проблеми підприємств, які пов'язані з обмеженням попиту, ресурсів розвитку, посиленням цінової конкуренції, непрогнозованістю кон'юнктури тих чи інших ринків тощо. Водночас всякий бізнес, незалежно від характеру зовнішнього середовища, зобов'язаний демонструвати стратегічно орієнтовану модель, яка має бути здатною реагувати на певні загрози та активувати фактори безпеки та розвитку. Стратегія бізнес-організації повинна давати відповіді на те, як досягти економічної стабільності. Такий підхід забезпечить глибше розуміння особливостей внутрішнього та зовнішнього середовища підприємства, а також дозволить виявити додаткові можливості реалізації захисних реакцій у випадку збурень у зовнішньому середовищі.

Список використаних джерел:

1. Перетяцько А. В. Дослідження сутності поняття економічна стабільність промислового підприємства / А. В. Перетяцько. [Електронний ресурс]. – Режим доступу www.nbuv.gov.ua/portal/soc_gum/Suek/2011_3/Peret.pdf.
2. Любченко Н.Л. Механізм забезпечення економічної стабільності промислових підприємств: автореф. дис. канд. екон. наук: спец. 08.00.04 «Економіка та управління підприємствами» (за видами економічної діяльності) / Н.Л. Любченко. – Хмельницький, 2010. - 22 с.
3. Арєф'єва О. В. Економічна стійкість підприємства: сутність, складові та заходи з її забезпечення / О. В. Арєф'єва, Д. М. Городянська. // Актуальні проблеми економіки. — 2008. — №8(86). — С. 83 — 90.
4. Прохорова В. В. Стратегічний аналіз діяльності авіабудівних підприємств на основі технології SWOT та PEST-аналізу [Електронний ресурс] / В. В. Прохорова. – Режим доступу: http://repository.kpi.kharkov.ua/bitstream/KhPI-Press/28774/1/vestnik_KhPI_2010_59_Prokhorova_Stratehichnyy.pdf

Нікіфорова Анастасія Геннадіївна, здобувач вищої освіти економічного факультету

Харківський національний університет імені В. Н. Каразіна, Україна

Науковий керівник: Меркулова Тамара Вікторівна, професор, доктор економічних наук, завідувач кафедри економічної кібернетики та прикладної економіки

Харківський національний університет імені В. Н. Каразіна, Україна

ВПЛИВ УКРАЇНИ НА ДИНАМІКУ ЦІН СПОЖИВЧИХ ТОВАРІВ У СВІТІ

Аналізуючи становище України на світовому ринку споживчих товарів за весь час незалежності, можна поділити його розвиток на 3 періоди:

Україна до 2014 року – це країна з широкими перспективами розвитку агропромисловості з акцентом на рослинництво, які обмежувалися експортом та імпортом лише до країн СНД. Саме це призвело до повної перебудови економіки у 2014 році, коли ми були вимушені розірвати зв'язки з Росією.

Україна у період з 2014 року до 24 лютого 2022 року – швидка зміна напряму розвитку до США та новий підхід до позиціонування України в світі допомогли відносно швидко відновити у 2019 році показники експорту та імпорту, які були до 2014 року. У 2020 році Україна зайняла 5 місце в рейтингу найбільших експортерів ягід в світі та за обсягом зернових культур стала другим експортером в світі після США [1]. Тепер на світовій арені Україна була одним з лідерів у багатьох рейтингах щодо обсягів виробництва зернових культур, соняшнику, картоплі та ягід, займаючи позиції не нижче 8 місця. Україна встигла стати не лише помітним гравцем на світовому ринку споживчих товарів, а й один з ключових.

Україна після 24 лютого 2022 року – ціни на продукти харчування в березні зросли на 33,6% порівняно з минулим роком. Станом на травень 2022 року під окупацією знаходилося приблизно 20% території України [2], що стало перешкодою не лише для посіву та збору врожаю, а й блокуванням шляхів для експорту та імпорту. Весь світ відчуває на собі вплив війни в Україні через підвищення цін (особливо на зернові та олію).

Для кращого розуміння ситуації дослідимо динаміку цін на споживчі товари в світі. Для аналізу використаємо Global Food Prices Database. Це набір даних про світові ціни на їжу, що містить 983247 рядків та 16 змінних [3].

Побудувавши гістограму з групуванням на основі зведеної таблиці, можемо прослідкувати деякі тенденції щодо зміни цін на споживчі товари в світі (рис. 1).

Бачимо, що проблеми з цінами на споживчі товари почалися під час пандемії 2020 року. З травня 2020 року по 5 липня 2022 року індекс цін на продовольчі товари зріс на 55,2%, що було зумовлено підвищенням цін на олію на 159,4%, а потім різким зростанням цін на молочні продукти та цукор [4]. Це зростання можна пояснити кількома факторами.

Пандемія серйозно вплинула на глобальні внутрішні ланцюги поставок. Заборона на в'їзд до багатьох країн, обмеження на пересування та додаткові перевірки – усе це погано вплинуло на логістику.



Рис. 1. Динаміка змін середніх цін на групи споживчих товарів у світі з 2017 по 2022 рік, грн

Звісно, ситуацію погіршив конфлікт в Україні, який почався економічно надто швидко після пандемії.

Ціни на продукти харчування, які продовжують рости, скасували подальші поштові доставки через конфлікт в Україні. Ціни на продукти харчування в березні зросли на 12,4% порівняно з лютим і на 33,6% порівняно з минулим роком [5]. Розглянемо основні причини.

По-перше, на Україну припадає майже 10% світового експорту пшениці. Постачання експорту країни було заблоковано сухопутною війною, перебоями у внутрішньому транспорті та блокадою узбережжя російськими військовими кораблями. На Україну припадає понад чверть світового виробництва соняшнику. А це призвело до зростання цін на альтернативи соняшниковій олії, наприклад, оливкову [6].

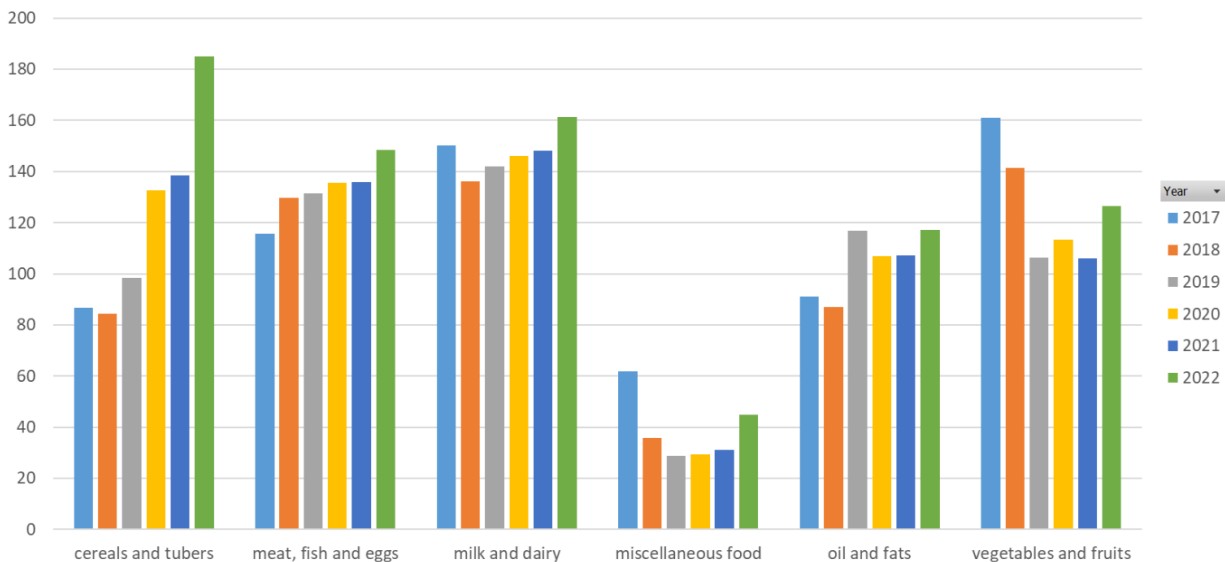
По-друге, війна також збільшує витрати на виробництво споживчих товарів. У той час як вартість палива та транспортування зросла, зросли ціни на добрива, важливу складову врожайності. Якщо середньомісячна ціна на карбамід у березні зросла на 22%, то на фосфат амонію – на 25,6% порівняно з попереднім місяцем [4].

По-третє, продовження конфлікту вплине на посів нових культур в Україні. Тривала блокада берегової лінії країни, знищення її портів і внутрішніх транспортних мереж чинить і ще довго чинитиме тиск на світову торгівлю продуктами харчування. Водночас стрімке зростання цін на добрива може призвести до зменшення їх використання, що призведе до зниження врожайності. Крім того, із зростанням цін на продовольство збільшується ризик експортних обмежень, оскільки країни намагаються захистити внутрішні запаси. Індонезія, наприклад, у квітні запровадила обмеження на експорт пальмової олії, аргументуючи це високими внутрішніми цінами, хоча через 3 тижні і зняла цю заборону [7].

На жаль, зростання цін на продукти харчування відбувається в той час, коли економіка щойно оговталася після дворічної пандемії. У цей період, коли економічна активність стагнувала, багато урядів підтримували споживачів і

підприємства. У результаті рівень боргу та дефіциту в середньому зріс у всьому світі.

Бачимо, що серед усіх категорій ціни на зернові найбільше виросли у порівнянні з аналогічним періодом 2021 року (майже у 1,5 рази). Знову можемо зробити висновок, що саме війна в Україні стала найвагомим фактором у зростанні цін на зернові культури, адже наша країна належала до лідерів з виробництва зернових культур.

Також є значне зростання цін на овочі та фрукти. Взагалі по всіх категоріях ціни збільшилися. На м'ясо, рибу, яйця, олію (Україна протягом 10 років була в переліку лідерів з виробництва соняшнику [8]), молочні продукти та готові продукти харчування ціни були стабільними протягом декількох років до початку війни в Україні. Отже, дійсно ціни на споживчі товари у світі зросли, що здебільшого спричинено війною в Україні.

Список використаних джерел:

1. Україна стала другим у світі експортером зерна. [Електронний ресурс] – Режим доступу: <https://www.ukrinform.ua/rubric-economy/3176429-ukraina-stala-drugim-u-sviti-eksporterom-zerna.html>
2. Ukraine in maps: Tracking the war with Russia. Available at: <https://www.bbc.com/news/world-europe-60506682>
3. Global Food Prices Database (WFP). Available at: https://data.humdata.org/dataset/wfp-food-prices?force_layout=desktop
4. Akrur Barua. Sizzling food prices are leading to global heartburn. Available at: <https://www2.deloitte.com/xe/en/insights/economy/global-food-prices-inflation.html>
5. World Food Price Index. Available at: <https://tradingeconomics.com/world/food-price-index>
6. Olive Oil Prices - May 2022. Available at: <https://www.internationaloliveoil.org/wp-content/uploads/2022/05/IOC-prices-rev-0.html>
7. Bernadette Christina and Fransiska Nangoy. Indonesia president declares end of palm oil export ban from Monday. Available at: <https://www.reuters.com/markets/commodities/indonesia-mps-seek-palm-oil-export-ban-review-industry-warns-storage-2022-05-19/>
8. Володимир Демчук. ТОП-10 країн виробників соняшнику. [Електронний ресурс] – Режим доступу: <https://latifundist.com/market-review>

Ірина Прийдун, студентка магістратури факультету економіки та управління
Західноукраїнський національний університет, Україна

Науковий керівник: Оксана Лотиш, канд. екон. наук, доцент,
доцент кафедри економіки та економічної теорії
Західноукраїнський національний університет, Україна

ТЕОРЕТИКО-ОРГАНІЗАЦІЙНІ АСПЕКТИ УПРАВЛІННЯ ЛОГІСТИЧНОЮ ДІЯЛЬНІСТЮ ПІДПРИЄМСТВ

Теоретико-інституційне обґрунтування оптимізаційних аспектів та процесів підвищення ефективності управління логістичними ланцюгами є затребуваним у сучасній практиці низки країн світу та України зокрема. Це пояснюється тим, що значна конкуренція на ринку послуг та нестабільна соціальна, політична, а головне – економічна ситуація в державі призводять до необхідності пошуку нових інноваційних способів діяльності підприємств в ракурсі управління логістичною діяльністю.

Однією з найважливіших складових виробничо-господарської діяльності будь-якого підприємства є логістична діяльність, яка містить в собі безпосередньо виконання логістичних функцій, протікання логістичних процесів і здійснення логістичних операцій. В сучасній вітчизняній господарській практиці відсутнє відображення у формах статистичної звітності підприємств показників і характеристик логістичної діяльності внаслідок відсутності відповідного її визначення у нормативно-правовій базі. Вказана обставина ускладнює визначення ефективності логістичної діяльності та оцінити вплив останньої на промислове підприємство. Розмір логістичних витрат не встановлюється у існуючих формах бухгалтерського обліку, у діючому сьогодні національному класифікаторі видів економічної діяльності суб'єктів господарювання логістична діяльність представлена у вигляді окремих функцій та операцій за різними секціями, підсекціями та групами економічної діяльності, тобто не існує зосередженості досліджуваного виду діяльності [1].

Основною метою логістичного управління є реалізація й узгодження економічних інтересів безпосередніх і опосередкованих учасників підприємницьких процесів через найефективніше використання ресурсів в існуючих на поточний момент умовах господарювання. Реалізація такої мети передбачає забезпечення «доступності», тобто координацію та синхронізацію попиту і пропозиції реципієнтів на продукцію та послуги підприємства при найменшій вартості. Виходячи із зазначеного, основними цілями управління логістичною діяльністю є наступні:

1. Підпорядкування особливостей організації логістичної діяльності вимогам обслуговування та запитам споживачів (тобто система логістики функціонує для забезпечення високого рівня задоволення потреб клієнтів);

2. Мінімізація логістичних витрат (економічно ефективно функціонування логістичної системи) [2].

На підприємстві виділяють такі підсистеми організації логістичного управління: закупівельна, транспортна, збутова, виробнича та логістика складування. Розглянемо основні завдання кожної із сфер управління логістичною діяльністю підприємств:

1) підсистема постачання спрямована на удосконалення ефективності роботи шляхом вибору компетентних постачальників, оптимізації процесу закупівлі, розробки процесу управління закупівлями, використання стандартних робочих методик, дослідження ринку, формування стратегії та тактики закупівлі;

2) транспортна підсистема забезпечує розробку раціональних схем поставок, маршрутизацію перевезень, оптимальне завантаження транспорту, забезпечення єдності процесу транспортування з виробничим та складським процесами, забезпечення обліку на транспорті [3, с. 285];

3) збутова підсистема спрямована на системне дослідження ринку, підвищення швидкості оформлення та обробки замовлень, підвищення рівня логістичного сервісу, зменшення кількості рекламацій, штрафів тощо;

4) виробнича підсистема здійснює впровадження методів управління запасами, планування виробництва, забезпечення виробництва, облік матеріального потоку, дотримання виробничого циклу, підвищення якості продукції.

5) складська підсистема передбачає удосконалення процесів складування за допомогою впровадження складських технологій, підвищення якості складських послуг, їхньої стандартизації та раціонального розміщення [4, с. 63];

Для удосконалення логістичної діяльності вкрай важливими є наявність та використання підприємством сучасних інформаційних технологій та платформ, а також оптимальних моделей управління, що необхідні для оптимізації руху товарів та послуг, ресурсів та інших об'єктів.

Список використаних джерел:

1. Мізіна О.В., Амельницька О.В., Грецька І.Р., Сорока О.Ю. Управління логістичною діяльністю енергопостачальних підприємств. *Ефективна економіка*. 2020. № 5. URL: <http://www.economy.nayka.com.ua/?op=1&z=7883>
2. Орлова К.Є., Льовкін Б.С. Організація логістичного управління діяльністю підприємства. URL: <https://conf.ztu.edu.ua/wp-content/uploads/2021/01/147-1.pdf>
3. Тях М.О. Актуальні тенденції управління логістичною діяльністю підприємств бізнес, інновації, менеджмент: проблеми та перспективи: зб. тез доп. II Міжнар. наук.-практ. конф., 22 квіт. 2021 р. Київ: КПІ ім. Ігоря Сікорського, Вид-во «Політехніка», 2021. 288 с. С. 284-285.
4. Кацьма В.І. Сутність та роль логістичного управління в системі управління підприємством. *Економічний аналіз*. 2016. Том 23. №2. С. 60-65.

СЕКЦІЯ 2.

ПІДПРИЄМНИЦТВО, ТОРГІВЛЯ ТА
СФЕРА ОБСЛУГОВУВАННЯ

Гавецька Васирина Миколаївна, здобувач вищої освіти

Інститут економіки та менеджменту

Національний університет «Львівська політехніка», Україна

Науковий керівник: Чернобай Ліана Іванівна, канд. екон. наук,

професор кафедри менеджменту та міжнародного підприємництва

Національний університет «Львівська політехніка», Україна

ДОСЛІДЖЕННЯ СТАНУ ЕКОСИСТЕМИ
СТАРТАП-ПІДПРИЄМНИЦТВА КИТАЮ

Проголошена стратегія Китаю щодо розвитку екосистеми стартапів продемонструвала швидкий поступ в частині підвищення міжнародного статусу та розширення внутрішнього ринку стартапів. Глобальний індекс інновацій Китаю піднявся з 35-го місця в 2013 році до 12-го у 2021 році [1], а Пекін (3-є) і Шанхай (8-е) увійшли до десятки найкращих міст у світовій екосистемі стартапів. Кількість нових компаній у Китаї швидко зростає, і, як наслідок, було створено «простір масових інновацій», платформу для підтримки стартапів, що заклало основу та інфраструктуру для екосистем стартапів [2].

Починаючи з 2015 року, відбулося значне збільшення кількості компаній-єдинорогів (стартапи, вартість яких перевищила 1 млрд. дол. США [6]) у секторах електронної комерції, фінансових технологій, медіа, логістики та штучного інтелекту аж до падіння у 2019-2020 роках, пов'язаного з Covid-19 (рис. 1).



Рис. 1. Динаміка кількості компаній-єдинорогів у Китаї в 2015-2021 рр. [7]

Бум і результативність стартапів у Китаї були сформовані міфом про стартапи BAT (відомі китайські компанії Baidu Inc., Alibaba Group Holding Ltd. і Tencent Holdings Ltd. (BAT) [3]), а також в процесі реалізації політики Китаю щодо розвитку своєї екосистеми стартапів.

У 2015 році уряд Китаю оголосив генеральний план розвитку екосистеми стартапів і запровадив покрокову політику. На початку генеральний план зосереджувався на створенні основи для бізнес-екосистеми, наприклад, на покращенні бізнес-середовища, розбудові платформ та поживленні інвестиційного ринку стартапів. Починаючи з 2017 року політика Китаю щодо стартапів зосередилась на модернізації екосистеми стартапів до інноваційної екосистеми, включаючи комерціалізацію науки та технологій, зміцнення співпраці між стартапами та великими підприємствами, зміцнення зовнішньої співпраці для стартапів та створення глобальної бази стартапів [2].

Загалом, екосистема стартапів Китаю складається з уряду, корпорацій, державних фондів, венчурних капіталів, університетів і дослідницьких інститутів, органічно пов'язаних між собою з метою поступового створення інноваційної екосистеми [2].

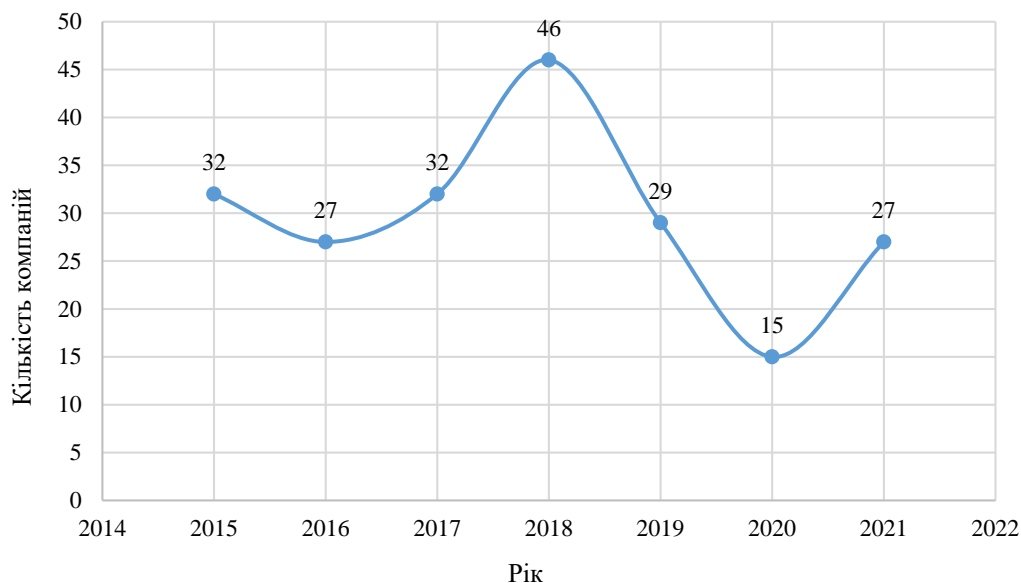
Венчурний капітал є основним каналом фінансування для компаній, які розвиваються шляхом інвестицій відповідно до стадії розвитку компаній-початківців, і сприяє корпоративному зростанню через управлінське консультування для компаній-початківців. У Китаї простежується позитивна тенденція до зростання кількості венчурного інвестування, зокрема серед громадян країни – з 2006 року їх число зросло більш ніж у 20 разів, порівняно з 2017 роком (табл. 1).

Таблиця 1

Інвестиції венчурного та приватного капіталу (VCPE) у китайські стартапи [8]

Year	Chinese VC in Chinese Firms (Billion USD)			Foreign VC in Chinese Firms (Billion USD)			Total VC in Chinese Firms (Billion USD)		
	N of Events	Annual	Cumulative	N of Events	Annual	Cumulative	N of Events	Annual	Cumulative
2006	452	6.95	6.95	254	12.10	12.10	706	19.05	19.05
2007	862	9.23	16.17	292	7.45	19.55	1154	16.68	35.72
2008	1008	10.11	26.29	262	6.69	26.24	1270	16.80	52.52
2009	1217	18.85	45.13	171	3.08	29.31	1388	21.92	74.45
2010	2754	28.95	74.09	257	7.68	36.99	3011	36.63	111.08
2011	4273	47.18	121.27	328	8.74	45.73	4601	55.92	167.00
2012	3318	38.60	159.87	252	6.45	52.18	3570	45.05	212.05
2013	3004	44.59	204.45	220	4.52	56.70	3224	49.10	261.15
2014	4608	61.63	266.08	443	17.10	73.80	5051	78.73	339.88
2015	10373	115.85	381.93	436	10.84	84.64	10809	126.69	466.57
2016	9688	112.43	494.36	334	6.54	91.17	10022	118.96	585.53
2017	10241	144.65	639.01	385	7.05	98.22	10626	151.69	737.23
Total	51798	639.01		3634	98.22		55432	737.23	

Важливими умовами для розвитку стартапів і підприємництва в Китаї є культурні та бізнес-норми. Так, широко визнаною та дослідженою культурною та соціальною концепцією є «Guanxi». У вільному перекладі як «зв'язки» або «мережі» походить від конфуціанства. Ця концепція цінує соціальні правила, людські взаємодії, ієрархічну структуру та авторитет. Для стартапів і підприємців у Китаї Guanxi зазвичай використовується для розвитку бізнесу та створення сприятливого середовища для виживання та зростання стартапів. Позитивні Guanxi з урядом можуть допомогти підприємствам своєчасно отримати нормативну інформацію.

Хороший Guanxi з постачальником може допомогти стартапу виконати термінове замовлення. Guanxi не тільки сприяє зростанню бізнесу, але й допомагає зменшити ризики та уникнути негативних наслідків. Наприклад, встановлюючи хороші Guanxi з урядовцями, підприємці можуть заздалегідь знати про регуляторні чи політичні зміни, що забезпечує їм проактивну позицію. [4].

Ефективність екосистеми стартапів Китаю у глобальному масштабі можна ідентифікувати за рейтингом Startup Ecosystem Index від компанії "StartupBlink". Кожна екосистема у цьому рейтингу має загальний бал, який є сумою 3 підбалів, що вимірюють кількість, якість і бізнес-середовище. За підсумками досліджень у 2021 році, Китай посів 10 місце, опустившись на 3 позиції, порівняно з 2020 роком [5].

Перехід Китаю від низькотехнологічної країни, що розвивається, до передової технологічної держави вражає. Однак, не зважаючи на те, що уряд Китаю визначає розвиток технологій як стратегічну мету, країна спрямовує величезні інвестиції та зусилля, щоб стати світовим лідером із найсучаснішими технологічними центрами, прийнято чітке рішення не відкривати свої екосистеми «глобально». Це, в свою чергу, призводить до того, що більшість китайських стартапів зосереджені лише на внутрішній економіці Китаю та мають обмежений регіональний або глобальний вплив [5].

Існують побоювання, що значна частина потенціалу зростання китайських екосистем уже реалізована, і поточна тенденція до зростання обмежує можливості Китаю виходити на інші технологічні ринки.

Іншим критичним викликом для Китаю є врегулювання суперечок між успішними засновниками бізнесу та державою. Якщо порівнювати із Заходом, де технологічні лідери мають повну свободу як у роботі над проектами, так і в побудові планів виходу на глобальний ринок, китайські стартапери стикаються з обмеженнями.

Хоча китайські корпорації, серед яких лідирують Alibaba, Xiaomi, Huawei, Tencent тощо, демонструють успіхи на світовому споживчому ринку, однак, неоднозначна політика китайського уряду спричинила до накладання західними країнами санкцій, що значно уповільнило їх зростання.

Варто зазначити, що останнім часом уряд Китаю подає певні позитивні сигнали щодо зменшення обмежень для своїх стартапів і успішних засновників. Зокрема, зосередження Китаю на самозабезпеченні стратегічних секторів, таких як напівпровідникова промисловість, ймовірно призведе до створення великих успішних компаній і швидкого зростання фінансування.

Таким чином, становлення і розвиток екосистеми стартап-підприємництва у Китаї є відносно новим явищем, яке набуло масштабних проявів лише у 2015 році, опираючись на успіх компаній BAT. З 2017 року центр інтересів було змінено на модернізацію екосистеми у бік інновацій. Ключовими учасниками є уряд, великі корпорації, венчурні фонди та дослідницькі інститути. Особливу увагу варто звернути і на культурні особливості бізнес-діяльності у Китаї, а саме, на соціальну концепцію «Guanxi», що відіграє значну роль в успішному становленні стартапу на більшості рівнів ділових відносин як з урядом, так і з бізнес-партнерами. Викликом для стартап-підприємництва стала неоднозначна урядова політика у цій сфері. Загалом, у перспективі Китай може стати країною, яка безпосередньо боротиметься за світове підприємницьке лідерство.

Список використаних джерел:

1. The Global Innovation Index (GII) China 2021. Retrieved from: https://www.wipo.int/edocs/pubdocs/en/wipo_pub_gii_2021/cn.pdf
2. China's Startup Ecosystem Policy and Implications - Sangbaek Hyun, Hyojin Lee, Yunmi Oh, Koun Cho. Retrieved from: <https://think-asia.org/bitstream/handle/11540/12235/WEB20-17.pdf?sequence=1>
3. BAT (Baidu, Alibaba, Tencent). Retrieved from: <https://teahouse.fifty-five.com/en/glossary/bat-baidu-alibaba-tencent/>
4. The state of startups and entrepreneurship in China - Linjuan Rita Men, Y. Grace Ji, Zifei Fay Chen. Retrieved from: https://www.researchgate.net/publication/338032316_The_state_of_startups_and_entrepreneurship_in_China
5. The Global Startup Ecosystem Index Report by StartupBlink (2022). Retrieved from: <https://www.startupblink.com/>
6. Unicorn: What It Means in Investing, With Examples (2022). Retrieved from: <https://www.investopedia.com/terms/u/unicorn.asp>
7. List of Unicorns – China (2022). Retrieved from: <https://tracxn.com/d/unicorn-corner/unicorns-list-china-page-6>
8. Financing Entrepreneurship and Innovation in China (2019). Retrieved from: <https://arxiv.org/ftp/arxiv/papers/2108/2108.10982.pdf>

Панчук Юлія Степанівна, здобувач вищої освіти економічного факультету
Вінницький торговельно-економічний інститут ДТЕУ, Україна

Науковий керівник: Богацька Наталія Миколаївна, канд. екон. наук, доцент
Вінницький торговельно-економічний інститут ДТЕУ, Україна

ЕКОНОМІЧНИЙ ПРОГНОЗ ДЛЯ ПІДПРИЄМНИЦЬКОЇ ДІЯЛЬНОСТІ В УМОВАХ ВІЙНИ

З початком війни економіка держави зазнала найбільших втрат, аніж за всі роки незалежності. Через воєнні дні постраждав майже кожен бізнес, підприємство та підприємець по всій Україні, а отже це принесло державі збитки у сотні мільярдів доларів США. Але економіка – це механізм, який повинен безперервно працювати, аби забезпечувати всі ті завдання, які поставила перед нею держава. Підприємництво відіграє ключову роль держаної економіки, а тому навіть за таких важких умов має працювати. Але які прогнози та гарантії пропонує держава підприємствам?

У липні НБУ відновив публікацію Інфляційного звіту після паузи у квітні. Ця сторінка створена для кожного пересічного громадянина аби просто дізнатися про головні економічні події в Україні. Отже, це перший офіційний прогноз зроблений з початку війни.

Перший прогноз НБУ базується на припущенні, що ЗСУ і надалі успішно протистоятимуть російським окупантам. Завдяки цьому ситуація в країні значно покращиться вже восени, а з початком 2023 року порти Чорного моря зможуть повноцінно працювати. А це гарантує бізнесу полегшену процедуру імпорту та експорту. Також передбачається, що НБУ поступово скорочуватиме емісію для фінансування видатків бюджету, а уряд все більше використовуватиме традиційні джерела наповнення бюджету.

Крім того, звичним способом як для кожної держави, яка опинилась у складній ситуації - уряд України вжив низку заходів, щоб підтримати економіку, а саме: знижено податкову ставку, надано фінансову підтримку вимушено перенесеним підприємствам та їх працівникам, спрощено деякі бюрократичні перепони для бізнесу та організовано релокацію у безпечніші регіони. НБУ зафіксував курс гривні, щоб втримати інфляцію під контролем, а також забезпечив стабільну роботу банків і системи безготівкових розрахунків. Ці заходи пом'якшили негативний вплив воєнних дій, втім, вони не могли врятувати економіку від стрімкого падіння. ВВП України спочатку знизився на 15 % , а далі показник досяг близько 40%.

Чого очікувати бізнесу і як діяти далі? У великому бізнесі майже третина компаній, що призупинили свою діяльність через війну, змогли відновити роботу, що є дуже позитивно для економіки України. На думку автора, бізнесу потрібно повністю переродитись та адаптуватись під нові правила. Існують сфери діяльності, які вижили себе ще під час пандемії у 2020-2021 роках, але тримались на плаву, зараз ж вони повністю стали збитковими. Наприклад, одним з таких бізнесів стали туристичні перевезення автотранспортом.

Звичайно, через понесені внаслідок війни втрати економіка не зможе швидко відновитись, тому що багато підприємств та інфраструктурних об'єктів (мостів, доріг, колій, мереж) знищено та пошкоджено. Тому сьогодні бізнес повинен якомога більше адаптуватись до того, щоб він був мобільним, гнучким до змін і ризиків та готовим як до оптимістичного, так і песимістичного сценаріїв. Фахівці радять керівникам компаній за можливості заохочувати іноземних інвесторів і налагоджувати міжнародні зв'язки.

За прогнозами НБУ, якщо західні партнери швидко узгодять план відновлення України і нададуть для цього кошти, економічне зростання та зниження інфляції буде значно швидшим. Такий розвиток подій сприяє позитивному та полегшеному процесу відновленню країни в якій буде легко розвивати бізнес.

Отже, війна – це час невизначеності щодо подальшого розвитку подій, тому підприємницька діяльність, розраховуючи всі ризики, надалі продовжує працювати для забезпечення механізму економіки держави.

Список використаних джерел:

1. Офіційна сторінка Національного банку України: веб сайт. URL: <https://bank.gov.ua/> (дата звернення 24.10.2022)

Торлопов Артемій Ігорович, здобувач вищої освіти природничого факультету
Миколаївський національний університет ім. В.О. Сухомлинського, Україна

Науковий керівник: Данік Наталія Вадимівна, канд. екон. наук, доцент,
завідувач кафедри економіки, менеджменту та фінансів
Миколаївський національний університет ім. В.О. Сухомлинського, Україна

РЕНТАБЕЛЬНІСТЬ ВИРОБНИЦТВА ЯК ФАКТОР ЯКОСТІ УПРАВЛІННЯ ПІДПРИЄМСТВОМ

Прибуток, як джерело виробничого і соціального розвитку, є одним із основних факторів самофінансування підприємства. Крім того, можливості підприємства в основному визначаються розміром його доходу, що перевищує витрати. Тому у діяльності підприємства важливу роль грає не тільки прибуток, а також витрати, зазвичай можуть свідчити про прорахунки і навіть помилки в організації виробництва, а також у збуті.

Зазначені моменти дозволяють стверджувати, що прибуток є результатом діяльності підприємства, що свідчить про його абсолютну ефективність. Показники рентабельності виробництва є найважливішими факторами для поточного планування підприємства. Вони також враховані в визначенні фінансової спроможності підприємства. Зрозуміло, що показники рентабельності підприємства можна розглядати як узагальнюючий критерій економічної ефективності виробництва. Загалом, такий показник відображає ефективність використання грошей і трудових ресурсів. В даному випадку підприємство вважається прибутковим, якщо воно є прибутковим. Вивчення показників рентабельності виробництва може виявити коефіцієнти збільшення прибутку, а також вказати на шляхи подальшого розвитку підприємства. Крім того, оцінка показників рентабельності може бути цінною при розрахунку ефективності управління підприємством, що є очевидним, адже високий рівень прибутку і прибутковість підприємства безпосередньо залежить від ефективності управлінських рішень [1].

З цих позицій рентабельність виробництва трактується як один із найважливіших факторів у якості управління підприємством. Підприємство має постійно шукати способи підвищення прибутковості для забезпечення найвищих показників своєї діяльності. Рентабельність можна визначити наступним чином: чим вищий дохід і менша вартість основних засобів та оборотних коштів для її досягнення, тим вище рентабельність виробництва. У той же час, значно підвищується економічна ефективність роботи підприємства.

Як правило, при виконанні аналізу шляхів для підвищення рентабельності виробництва, виділяють зовнішні та внутрішні фактори. До зовнішніх факторів підвищення рентабельності виробництва можна віднести: розширення ринку збуту продукції за рахунок зниження цін на товари, що виробляються. Внутрішні фактори вважаються важливішими за зовнішні. До них відносяться наступні: зниження собівартості продукції, підвищення обсягів виробництва, підвищення рентабельності активів тощо.

Широкий спектр показників може характеризувати рентабельність виробництва. Вони показують шляхи для підвищення ефективності виробництва. З

іншого боку, показники рентабельності полягають у визначенні ефективності вкладених у виробництво коштів. Крім того, ще одним стратегічним напрямком економії є зниження собівартості продукції по мірі можливості підприємства. Головною метою такої стратегії є створення значної переваги над конкурентами за відповідних витрат. Для здебільшого таку стратегію використовують великі підприємства з обмеженим асортиментом продукції. Основна ідея цієї стратегії полягає в пошуку можливостей зменшення витрат. Використання цієї стратегії може скоротити собівартість продукції за рахунок зниження відсотка браку і шляхом оптимізації виробничого процесу. Зниження собівартості, передбачає збільшення нетто-суми прибутку, з однаковими цифрами продажів, що веде до збільшення показників рентабельності [2].

Тому, щоб зберегти вигідні позиції на ринку, підприємству потрібно працювати систематично по всіх напрямках діяльності підприємства, зокрема: підвищення якості продукції, вдосконалення технологій виробництва, розвиток нових видів продукції відповідно до вимог зростаючого ринку.

Виходячи з вищевикладеного, підвищенню ефективності виробництва перешкоджають суб'єктивні та об'єктивні чинники. Програма економії пропонується для підвищення конкурентоспроможності продуктів. Крім того, підприємству слід запровадити конкурентну стратегію лідерства у витратах.

Використання цієї стратегії дозволить скоротити витрати на виробництво, знизити відсоток браку шляхом оптимізації виробничого процесу. Зі зниженням вартості, чиста сума прибутку повинна збільшуватися, залишаючи незмінною показники продажів, що призводить до зростання показника рентабельності.

Список використаних джерел:

1. Прохоров О.Л. Концептуальні основи забезпечення конкурентоспроможності промислових підприємств / Дніпропетровський національний університет. - Дніпропетровськ: Герда, 2019. - 17 с.
2. Туманідзе Т. У. Управління виробничими затратами підприємства / Т. У. Туманідзе // Стратегія розвитку економіки . - 2018. - № 3. - С. 24-28.

Дегтяренко Анастасія Олександрівна, здобувач вищої освіти факультету дошкільної та технологічної освіти
Криворізький державний педагогічний університет, м. Кривий Ріг, Україна

Науковий керівник: Серьогіна Ірина Юріївна, доцент кафедри педагогіки та методики технологічної освіти
Криворізький державний педагогічний університет, м. Кривий Ріг, Україна

РОЛЬ МЕНЕДЖЕРА В РЕСТОРАННОМУ БІЗНЕСІ

Сучасна сфера послуг висуває особливі вимоги до людських ресурсів. Успіх тут багато в чому залежить від грамотного підбору персоналу, особливо якщо йдеться про ресторанний бізнес, де людський фактор відіграє важливу роль. Ця сфера особливо потребує якісної підготовки співробітників, які будуть конкурентоспроможними на ринку, компетентними та відповідальними. Ці співробітники повинні бути готові до ефективної роботи в умовах застосування сучасних стандартів, до високої соціальної та професійної мобільності, до здатності адаптуватися в зовнішніх умовах, що змінюються.

Заклади громадського харчування існують з давніх-давен - це трактири, таверни, корчми та інші заклади. Попри це професія менеджера з'явилася порівняно недавно. До цього саме господар ресторану зустрічав гостей та контролював персонал закладу. Однак сьогодні у ресторанному бізнесі посада менеджера є однією з найвідповідальніших та найзначніших. Саме менеджер має забезпечити ефективну роботу всього закладу, що значною мірою забезпечується грамотним керуванням персоналом. [2]

Наукове керівництво означає здатність впливати на людей, мотивувати їх для досягнення поставленої мети. Менеджер, по суті, є сполучною ланкою між керівником та співробітниками організації.

Не менше значення мають і особисті характеристики менеджера. Серед них можна виділити впевненість у собі, винахідливість, уміння впливати на оточуючих, лідерські якості, комунікабельність, цілеспрямованість, оперативність у прийнятті рішень та тактовність.

Хороший менеджер має вміти доносити своє бачення проблеми людям. Це дуже важливо для персоналу, тому що дає їм можливість відчувати свою значущість, зрозуміти, що їх цінують і зважають на них. Для них важливо бачити менеджера не як управляючого, а як таку ж людину, як вони самі. Від менеджера залежать настрої колективу та вчинки підлеглих. [1]

Сучасний менеджер ресторанного бізнесу – це всебічно розвинена особистість, що має необхідні знання і кваліфікацію для виконання покладених на нього обов'язків. Це людина, яка здатна створити сприятливу обстановку та підтримувати добрі стосунки з колегами. Це фахівець, який постійно прагне розвитку своїх здібностей, забезпечення успіху свого закладу.

Список використаних джерел:

1. Бобочка Т. В. Успішний менеджер ххі століття : Thesis. 2015. URL: <http://dspace.kntu.kr.ua/jspui/handle/123456789/5313> (дата звернення: 29.10.2022).
2. Камушков О. С., Ткач В. О., Язіна В. А. Економіка вражень у готельно-ресторанному господарстві. Таврійський науковий вісник. Серія: економіка. 2021. № 7. С. 34–42. URL: <https://doi.org/10.32851/2708-0366/2021.7.4> (дата звернення: 30.10.2022).

Величко Карина Олександрівна, здобувач вищої освіти факультету дошкільної та технологічної освіти

Криворізький державний педагогічний університет, м. Кривий Ріг, Україна

Науковий керівник: Серьогіна Ірина Юрївна, доцент кафедри педагогіки та методики технологічної освіти

Криворізький державний педагогічний університет, м. Кривий Ріг, Україна

СТАН РОЗВИТКУ СУЧАСНОГО ГОТЕЛЬНО-РЕСТОРАННОГО БІЗНЕСУ В УКРАЇНІ

Нині в Україні спостерігається інтенсивний розвиток готельно-ресторанного бізнесу. Цей процес зачіпає майже кожного, оскільки споживачами цих послуг значною мірою є усі мешканці та гості країни.

Сучасне життя немислиме без відпочинку в затишному кафе та проживання в комфортному готелі. Співробітники багатьох підприємств та організацій користуються послугами ресторанів, кафе, буфетів під час робочого дня, а також послугами готелів при виїзді у відрядження. Останніми роками дедалі більше людей обирає місце проведення банкетів з нагоди будь-яких урочистих заходів ресторани різного рівня та класу, і навіть готелі для заселення гостей, запрошених з інших міст. Нині всюди з'являються нові підприємства цієї галузі різні як у розмірі, так і з кількості видів послуг.

Розвиток готельно-ресторанного бізнесу також має велике значення для створення та модернізації туристичної інфраструктури регіону. На думку більшості дослідників, основним фактором, що стримує розвиток в'їзного туризму в Україну, є відсутність високоякісної індустрії туризму та гостинності, що відповідає сучасним міжнародним стандартам.

Зараз на ринку готельно-ресторанних послуг виникла реальна конкуренція, а споживач став більш досвідченим, що поставило перед менеджментом підприємств цієї сфери послуг цілу низку нових завдань, таких як: необхідність підвищення ефективності виробництва, зміцнення конкурентної позиції, а це неминуче пов'язано із впровадженням у повсякденну практику ведення бізнесу сучасних досягнень менеджменту та маркетингу. [2]

Україна має усі можливості для успішного розвитку готельного господарства. Багата історія країни, рідкісні історичні пам'ятки, самобутня культура, відносна відкритість та її готовність до співпраці – все це сприяє інтенсивному розвитку як туристичної, так і готельно-ресторанної сфери.

Останнім часом поряд з традиційними готелями та ресторанами стали з'являтися спеціалізовані підприємства зі скороченим набором послуг і страв, орієнтовані на обслуговування представників певного сегменту туристського ринку. Тому в даний час є необхідність у дослідженні питань організації, управління та модернізації на підприємствах цієї сфери послуг. Планування розвитку є одним з найважливіших елементів управління підприємницькою структурою, діяльність якої характеризується високим рівнем інновацій, високим ступенем ризику і вмінням адаптуватися до зовнішніх умов, що швидко змінюються.[1]

Значення і роль туризму нашого часу у розвиток економіки держав, задоволення запитів особистості, взаємозбагачення соціальних зв'язків між країнами переоцінити неможливо. Індустрія туризму посідає важливе місце економіки більшості країн. Її розвиток представляє великий ринок робочих місць.

У зв'язку з цим необхідно грамотне використання специфічних інструментів ресторанного та готельного бізнесу, що дозволяють не тільки залучити, а й утримати клієнта.

Список використаних джерел:

1. Грекова А. О., Кривошепова Г. М., Нищенко О. В. Готельно-ресторанний бізнес України: аналітичний аспект : Thesis. 2021. URL: <https://er.knutd.edu.ua/handle/123456789/18811> (дата звернення: 29.10.2022).
2. Швачка Л. Ю. Готельно-ресторанний бізнес в Україні : Thesis. 2019. URL: <https://er.knutd.edu.ua/handle/123456789/14152> (дата звернення: 29.10.2022).
3. Shaposhnykov K., Nezveshchuk-Kohut T. Hotel and restaurant business in ukraine: current state and problems of development. Black sea economic studies. 2022. No. 74. URL: <https://doi.org/10.32843/bses.74-39> (date of access: 30.10.2022).

Вовк Г.І., здобувачка фахової передвищої освіти спеціальності Облік і оподаткування
Вінницький технічний фаховий коледж, Україна

Войчук А.С., здобувачка фахової передвищої освіти спеціальності Облік і оподаткування
Вінницький технічний фаховий коледж, Україна

Науковий керівник: Брода Аліна Юріївна, канд. юрид. наук, викладачка фінансово-правових дисциплін
Вінницький технічний фаховий коледж, Україна

СТРАХУВАННЯ В УКРАЇНІ: ПРОБЛЕМИ ТА ПЕРСПЕКТИВИ РОЗВИТКУ

Страховий ринок – це сфера економічних відносин, у процесі яких формуються попит і пропозиція на страхові послуги, а також здійснюється акт їх купівлі-продажу [1].

В умовах сьогодення важливим є формування ефективної системи інструментарію, спрямованого на збільшення рівня конкурентоспроможності страхових компаній та надання конкурентних послуг не лише на внутрішньому, а й зовнішньому ринках. Страховий ринок в Україні досі перебуває на початковому етапі розвитку, деякі його сегменти стрімко розвиваються, хоча рівень страхового покриття залишається на низькому рівні [3].

Протягом останніх років спостерігається поступове зростання показників страхового ринку, проте є проблеми, які заважають його розвитку, а саме:

- недосконала нормативно-правова база;
- низький попит фізичних і юридичних осіб на страхові послуги, що спричинено економічною та політичною кризою в країні;
- відсутність надійних інвестиційних програм, а також реальних фінансових механізмів для довгострокового розміщення страхових резервів;
- низький рівень страхових виплат;
- низький рівень дохідності окремих видів страхування;
- недостатня ефективність стратегічного менеджменту страхових компаній; - значна інформаційна закритість діяльності страхових компаній;
- політична нестабільність в країні;
- слабкі зовнішньоекономічні зв'язки України у сфері страхування з іншими країнами;
- нерозвиненість національної страхової інфраструктури;
- низькі показники конкурентоспроможності українських страхових компаній.

Значний вплив на український страховий ринок здійснюють ринки країн Євросоюзу. Це дає змогу стверджувати, що взаємодія страхових ринків країн повинна сприяти розкриттю потенційних можливостей ефективної участі України у світогосподарських фінансових процесах, орієнтованих на його норми та правила, які забезпечуватимуть формування відкритого страхового ринку.[4]

Вітчизняний страховий ринок має значний потенціал розвитку, важливим є створення умов та нових можливостей у його розвитку, удосконалення нормативно-

правової бази, розвиток національної страхової інфраструктури; підвищення рівня страхових виплат, дохідності окремих видів страхування, показників конкурентоспроможності українських страхових компаній.

Список використаних джерел:

1. Братюк В. П. Фінансово-економічна безпека діяльності страхових організацій. 2018. №20. С. 125-131
2. Герасименко О.М. Особливості формування та функціонування системи економічної безпеки інституцій бізнесу та підприємництва за видами економічної діяльності. Глобальна та національні проблеми економіки. 2017. №16. С. 496-503.
3. Фурман В.М., Зачосова Н.В. Особливості управління економічною безпекою сучасних страхових компаній як одного із видів фінансових установ. Агросвіт. 2015. №15. С.20-25.
4. Підсумки діяльності страхових компаній 2019. URL: https://nfp.gov.ua/files/OgliadRinkiv/SK/sk_2019.pdf. (дата звернення: 01.10.2022).

СЕКЦІЯ 3.

ФІНАНСИ ТА БАНКІВСЬКА СПРАВА; ОПОДАТКУВАННЯ, ОБЛІК І АУДИТ

Смельянов Артур Геннадійович, здобувач вищої освіти природничого факультету

Миколаївський національний університет ім. В.О. Сухомлинського, Україна

Науковий керівник: Данік Наталія Вадимівна, канд. екон. наук, доцент, завідувач кафедри економіки, менеджменту та фінансів

Миколаївський національний університет ім. В.О. Сухомлинського, Україна

АНАЛІЗ СУТНОСТІ ФІНАНСОВИХ РЕСУРСІВ БАНКУ

Основною та невід'ємною частиною ресурсів банків є фінансові ресурси. Банківська установа, як і будь-яка юридична особа, вимагає стартового та поточного капіталу для проведення економічної діяльності. Постійна нестача капіталу в банках негативно відображається на доступності кредитних ресурсів, для інших учасників економіки, та їх вартості.

За результатами проведеного дослідження, приходимо до висновку що, враховуючи катастрофічну ситуацію в економіці України, бойові дії на її території, падіння рівня довіри до банківської системи, суттєве скорочення кількості банків, скорочення інвестицій у країну з одного боку, та збільшення каналів залучення коштів у банківську систему в умовах розвитку ІТ технологій, розробку та впровадження банками додаткових послуг та можливостей управління фінансовими ресурсами з іншого, процес формування фінансових ресурсів банками, аналіз їх сутності, структури вимагає додаткового вивчення.

Порівнюючи наведені різними вченими та групами вчених визначення, ми дійшли висновку, що всі наведені трактування схожі за своєю суттю. Під ресурсами банків автори розглядають кошти, тобто конкретний високоліквідний фінансовий актив. Різниця між поглядами різних вчених полягає у трактуванні структури та природи досліджуваного поняття.

Іншим важливим питанням використання банківськими установами фінансових ресурсів є дотримання встановлених Національним банком України окремих нормативів, які регулюють співвідношення обсягів капіталу, кредитних та депозитних коштів. Відповідні нормативи визначено Інструкцією щодо регулювання діяльності банків в Україні. Порушення затверджених значень нормативів призведе до винесення попереджень, штрафів і як останній аргумент виведення банку з ринку [1].

Залежно від природи фінансових ресурсів: власного капіталу, запозичених чи залучених коштів – різним буде термін використання ресурсу та його вартість. Власний капітал - власність банку, постійно знаходиться в його розпорядженні і не вимагає плати за його використання. Термін використання залучених – депозитних коштів регулюється договором банківського вкладу. Кошти можуть залучатися на

короткостроковий та довгостроковий термін. Платою за використання депозитних коштів виступає відсоток, що встановлюється банком та закріплюється у договорі. Кредитні – позичкові кошти є найдорожчими. Плата за них встановлюється кредитором і приймається позичальником. Оскільки банківські установи розраховують на прибуток у вигляді різниці відсотків за кредитами та відсотками за депозитами (зазвичай відсоток за кредитами вище ніж за депозитами, внаслідок чого і формується маржа), то кредитні кошти в основному будуть дорожчими, ніж депозитні [2].

Отже, фінансові банківські ресурси – це сукупність коштів, які перебувають у розпорядженні банку і складаються з власного капіталу банку, запозичених і залучених коштів, отриманих банком на умовах терміновості (певного терміну), платності та використовуються останнім для надання всього

В умовах важкої фінансової кризи, суттєвого відтоку коштів з банківської системи, воєнних дій на території держави, значної втрати довіри суб'єктів економічних відносин - особливо важливим і актуальним є залучення банками фінансових ресурсів, ефективне управління ними та забезпечення функціонування національної економіки шляхом реалізації трансформаційної функції банківської системи, а саме - мобілізації вільних фінансових ресурсів і розподіл останніх щодо потреб.

Список використаних джерел:

1. Про затвердження Інструкції про порядок регулювання діяльності банків в Україні: Постанова НБУ від 28.08.2001 р. № 368. База даних «Законодавство України» / ВР України. URL:[http// https://zakon.rada.gov.ua/laws/show/z0841-01#Text](http://https://zakon.rada.gov.ua/laws/show/z0841-01#Text) (дата звернення 22.10.2022)
2. Про банки і банківську діяльність: Закон України від 20.09.2001 р. № 2740-III. База даних «Законодавство України» / ВР України. URL:[http// https://zakon.rada.gov.ua/laws/show/2121-14#Text](http://https://zakon.rada.gov.ua/laws/show/2121-14#Text) (дата звернення 22.10.2022)

Адаменко М.А., студент ф-ту ОПМ, 6 курсу, спец. 071 «Облік і оподаткування»
ДВНЗ «КНЕУ імені Вадима Гетьмана», Україна

Науковий керівник: Чук О.В., канд.екон.наук, доцент,
доцент кафедри бухгалтерського обліку та консалтингу
ДВНЗ «КНЕУ імені Вадима Гетьмана», Україна

ДЕРЖАВНЕ ТА ПРОФЕСІЙНЕ РЕГУЛЮВАННЯ АУДИТОРСЬКОЇ ДІЯЛЬНОСТІ В УКРАЇНІ

Аудиторська діяльність в Україні, як різновид підприємницької, є доволі новою і через це її розвиток й сьогодні супроводжується певними проблемними питаннями, серед яких особливо виділяється її нормативно-правове регулювання та забезпечення. Проблемні аспекти державного регулювання аудиторської діяльності висвітлили такі науковці: Бондар В.П. [1], Завгородній В.П. [2], Жук В.М., Мельничук Б.В., Петрик О.А., Редько О.Ю. [3] та інші.

В Україні регулювання аудиторської діяльності здійснюється відповідно до англо-американського підходу. На думку Радської В.В. та Петракова Я.В., це означає, що держава встановлює лише вимогу здійснення аудиту, а методику його проведення визначають професійні організації [4, с. 42].

Розглядаючи державне регулювання аудиторської діяльності в Україні, можемо виокремити 4 рівні. Де першим виступають - Господарський кодекс, Цивільний кодекс; другим - Закон України «Про аудит фінансової звітності та аудиторську діяльність»; третім - Міжнародні стандарти аудиту, акти аудиторської палати України (нормативні, локальні, тлумачення), внутрішньо-фірмові стандарти аудиту; четвертим - Інші нормативно-правові акти міністерств і відомств, П(С)БО, Методичні вказівки, рекомендації та інструкції тощо.

На першому рівні регулювання Господарський та Цивільний кодекси визначають загальні питання аудиту. Більш детально питання аудиторської діяльності розглядає Закон України «Про аудит фінансової звітності та аудиторську діяльність», який складається з 10 розділів, дає розкриття фундаментальних понять та встановлює повноваження АПУ і ОСНад [5].

У світовому масштабі аудиторську діяльність регламентують Міжнародні стандарти аудиту (МСА). МСА застосовують при будь-якому аудиті, а також можуть застосовуватись аудиторами при наданні ними супутніх аудиту послуг. Однак ці стандарти не переважають над внутрішніми актами, що регламентують аудит і надання супутніх аудиту послуг. Також в липні 1996 р. Міжнародною федерацією бухгалтерів, задля врегулювання питань професійної етики аудиторів, розроблено та прийнято Кодекс етики професійних бухгалтерів, яким передбачено фундаментальні принципи етики аудитора та правила надання аудиторських послуг. При наданні аудиторських послуг ці принципи є обов'язковими для виконання. Рішенням АПУ №304/1 від 24.12.2004 р. було визначено, що з 1 січня 2015 року Міжнародні стандарти контролю якості, аудиту, огляду, іншого надання впевненості та супутніх послуг [6] будуть використовуватися в якості національних стандартів аудиту. Стандарти не дають конкретних вказівок на застосування спеціальних аудиторських процедур, а лише встановлюють загальні правила до

проведення аудиту, але необхідність повного або часткового використання вимог тих чи інших стандартів залишається на розсуд аудитора [7, с. 84].

У системі нормативного регулювання аудиторської діяльності важлива роль належить внутрішнім стандартам аудиторських фірм (ВСА), які являють собою сукупність методів, принципів, способів і прийомів. ВСА є доволі актуальною проблемою сьогодення, оскільки їх застосування є основою для підвищення конкурентоздатності фірми та її професійного росту фірми.

Узагальнюючи все вищевикладене, можна зазначити, що регулювання аудиторської діяльності в Україні можливо умовно поділити на 3 рівні: державне, професійне та внутрішнє. Аналіз державного регулювання аудиту підтверджує, що Україна перебуває на шляху становлення та розвитку аудиторської діяльності. Наявне систематичне вдосконалення нормативно-правових актів, що призводить до підвищення рівня якості аудиту та аудиторської діяльності.

Список використаних джерел:

1. Бондар В. П. Концепція розвитку аудиту в Україні: теорія, методологія, організація: монографія. Житомир: ЖДТУ, 2008. 456 с
2. Завгородній В.П. Бухгалтерській облік, контроль і аудит в умовах ринку / В.П. Завгородній, В.Я. Савченко – Київ – 1997- С.157-248
3. Редько О. Ю. Аудит в Україні : монографія К. : ДП «Інформ. аналіт. агентство», 2008. 493 с.
4. Радська В. В. Аудит : навч. посіб. / В. В. Радська, Я. В. Петраков. – К.: Центр учбової літератури, 2008. – 416 с. URL: https://www.studmed.ru/view/ryadska-vv-petrakov-yav-audit_f825401.html
5. Закон України “Про аудит фінансової звітності та аудиторську діяльність”, від 21.11.2017 р. № 2258- VIII Дата оновлення 01.08.2022. URL: <https://zakon.rada.gov.ua/laws/show/2258-19#Text>
6. Міжнародні стандарти контролю якості, аудиту, огляду, іншого надання впевненості та супутніх послуг: видання 2016-2017 років URL: <https://www.apu.com.ua/2018/09/28/zayavkamskau/>
7. Аудит: навч. посіб. / Л.М. Янчева, З.О. Макеєва, А.О. Баранова та ін.– К.: Знання, 2009. – 335 с.

Герасимчук Богдана Вікторівна, здобувач вищої освіти факультету податкової справи, обліку та аудиту

Державний податковий університет, Україна

Науковий керівник: Дружинська Наталія Сергіївна, канд. екон. наук, доцент кафедри обліку та консалтингу

Державний податковий університет, Україна

ДО ПИТАННЯ ОПЛАТИ ПРАЦІ В УМОВАХ ВІЙНИ

Однією з найбільших статей витрат для підприємства, яка, з огляду на свої можливості, впливає на ефективність діяльності та конкурентоспроможність підприємств, виступає заробітна плата.

В Законі України «Про оплату праці», термін «заробітна плата» визначається, як винагорода, обчислена, зазвичай, у грошовому виразі, яку за трудовим договором власник або уповноважений ним орган виплачує працівникові за виконану ним роботу [1].

В економічній літературі, поняття заробітної плати тлумачать з точки зору економічної категорії, і зазначають, що вона поєднує інтереси та потреби працівників, роботодавців та держави і є показником добробуту громадян у суспільстві [2 с. 92].

Актуальність питання обліку праці та її оплати простежується у кількості наукових праць вчених, які досліджували її сутність та функції. Серед них: М.С. Пушкар, Н.І. Карпенко, Л.М. Яременко, А.П. Пахомов, С.В. Мочерний, О.М. Пищуліна, Ф.Ф. Бутинець та інші.

Підходи науковців щодо дефініції «заробітна плата» є неоднозначними і різносторонніми.

На думку О.М. Пищуліної, заробітна плата є концентрованим виявленням ефективності економіки і соціальної політики держави та спроможності суспільства в цілому захищати право людини на гідне життя [3, с. 133].

Л.М. Яременко наголошує на тому, що заробітна плата – це грошовий дохід працівників, що залежить від кількості витраченої праці під час створення матеріального блага або конкретного товару, або витрат робочого часу при наданні послуги [4, с. 190].

Як стверджує С.В. Мочерний, поняття заробітної плати слід розглядати з кількох позицій, а саме:

- з позиції підприємця;
- з позиції працівника;
- як елемент ринку праці;
- як грошове вираження вартості та ціни товару «робоча сила» і частково результативності її функціонування [5, с. 584].

Загалом, оплата праці – це справедливо оцінена грошова виплата праці робітника, і саме тому, організація оплати праці зацікавлює не лише бухгалтерів та керівників підприємства, а й увесь працюючий персонал.

Відповідно до ст. 2. Закону України «Про оплату праці», структура заробітної плати складається з основної заробітної плати, додаткової та інших заохочувальних та компенсаційних виплат (табл.1).

Структура заробітної плати

Вид	Сутність
1	2
Основна заробітна плата	винагорода за виконану роботу відповідно до встановлених норм праці (норми часу, виробітку, обслуговування, посадові обов'язки). Вона встановлюється у вигляді тарифних ставок (окладів) і відрядних розцінок для робітників та посадових окладів для службовців.
Додаткова заробітна плата	винагорода за працю понад установлені норми, за трудові успіхи та винахідливість і за особливі умови праці. Вона включає доплати, надбавки, гарантійні і компенсаційні виплати, передбачені чинним законодавством; премії, пов'язані з виконанням виробничих завдань і функцій.
Інші заохочувальні та компенсаційні виплати	виплати у формі винагород за підсумками роботи за рік, премії за спеціальними системами і положеннями, виплати в рамках грантів, компенсаційні та інші грошові і матеріальні виплати, які не передбачені актами чинного законодавства або які провадяться понад встановлені зазначеними актами норми.

Джерело: побудовано автором на основі джерела [1].

Слід зауважити, що працівники можуть отримувати різні суми заробітної плати, але їх розмір не має бути меншою, аніж мінімальна заробітна плата, яка встановлена державою та регламентується законодавством.

Щодо організації обліку праці та її оплати на підприємстві, то її сутність полягає у тому, щоб обрати та впровадити на практиці найдоречніші методи збору та обробки інформації, технічних засобів обліку, які найбільш відповідають організаційно – технічним умовам і дозволяють з найменшими затратами у зазначені терміни одержати інформацію, яка необхідна для управління підприємством.

Для раціональної організації обліку праці та її оплати на підприємстві необхідно забезпечити певні передумови:

- сучасну оптимальну організацію і технологію виробництва;
- наявність висококваліфікованих бухгалтерів та сучасної комп'ютерної техніки;
- детальне планування праці та заробітної плати [6, с. 95].

Проте вторгнення Росії в Україну призвело до різкого зниження економічної активності та втрат потенціалу економіки. Суттєве зниження економічної активності призвело також до різкого зниження доходів населення. На початку війни підприємства намагалися виплачувати зарплату в повному обсязі, але через продовження бойових дій та погіршення фінансово-економічного стану переважна кількість підприємств не в змозі забезпечувати довоєнний рівень оплати праці. Як наслідок, номінальні зарплати у 2022 році скоротяться на 12%, а в реальному вимірі (тобто з врахуванням інфляції) – на 27% [7].

Отже, заробітна плата слугує тим стимулятором для працівників, який заохочує працювати та отримувати якісний результат. Враховуючи реалії

сьогодення, виникає проблема стримування відтоку висококваліфікованих працівників, тому суб'єктам господарювання необхідно особливу увагу приділяти покращенню системи обліку праці та її оплати, забезпечувати відповідні умови праці, в тому числі віддаленої, більше зацікавлювати працівників та підвищувати заробітні плати, максимально враховуючи внесок працівників в результати діяльності підприємства та підтримуючи належний рівень платоспроможності громадян.

Список використаних джерел:

1. Про оплату праці : Закон України від 24 березня 1995 р. № 108/95 – ВР. URL: <https://zakon.rada.gov.ua/laws/show/108/95-%D0%B2%D1%80#Text> (дата звернення: 04.10.2022).
2. Буряк П.Ю., Карпінський Б.А., Григор'єва М.І. Економіка праці й соціально-економічні відносини: навчальний посібник. К.: Центр навчальної літератури, 2004. 440 с.
3. Пищуліна О.М. Нова ідеологія реформування заробітної плати: потреба та перспективи. *Стратегічні пріоритети*. 2007. №1, С. 133–140.
4. Яременко Л.М. Концептуальні засади оплати праці в умовах ринкової економіки. *Економічний вісник університету : збірник наукових праць Переяслав-Хмельницького державного педагогічного університету ім. Г. Сковороди*. 2010. №15/1, С. 187–190.
5. Економічна енциклопедія : у 3 т. Т. 1 / С.В. Мочерний. Київ : Академія, 2008. 864 с.
6. Брік С.В., Дегтяр Д.В. Шляхи вдосконалення організації обліку оплати праці на підприємстві. *Вісник Нац. техн. ун-ту «ХПІ» : зб. наук. пр. темат. вип. : Технічний прогрес та ефективність виробництва*. Харків : НТУ «ХПІ», 2015. № 60 (1169), С. 94-97.
7. У 2023 році інфляція почне знижуватися, а економіка повернеться до зростання – Інфляційний звіт. Офіційний сайт НБУ. URL: <https://bank.gov.ua/ua/news/all/u-2023-rotsi-inflyatsiya-pochne-znijuvatisya-a-ekonomika-povernetsya-do-zrostannya--inflyatsiyniy-zvit>

Ярошенко М.С., здобувач вищої освіти першого (бакалаврського) рівня
Університет ДФС України, Україна

Науковий керівник: Дружинська Н.С., канд.екон.наук, доцент кафедри обліку
та консалтингу
Університет ДФС України, Україна

ОСОБЛИВОСТІ ОПЛАТИ ПРАЦІ В ПЕРІОД ДІЇ ВОЄННОГО СТАНУ

Введення воєнного стану на території України офіційно з 24 лютого 2022-го року значно вплинуло на функціонування підприємницької діяльності та оптимального введення бізнесу [1]. Дане рішення значно ускладнює роботу працедавцям та їх працівникам, які вимушені перемістити своє місце роботи в більш безпечний регіон, при цьому намагатися мінімізувати витрати, в тому числі на оплату праці.

Метою дослідження є, насамперед, визначити особливості нарахування оплати праці, сформувані основні рекомендації з приводу оплати праці для роботодавців в період дії воєнного стану.

Заробітна плата – це винагорода, обчислена, як правило, у грошовому виразі, яку за трудовим договором роботодавець виплачує працівникові за виконану ним роботу [2].

Тобто, заробітна плата вважається головним елементом трудових відносин, що виникають між працівником та роботодавцем, тому всі зміни з приводу оплати праці мають бути чітко задокументовані. В Україні, як правило, оплата праці регулюється відповідними законами та нормативно-правовими актами, а саме: Законом України «Про оплату праці» [2], Кодексом законів про працю України [3], а також Законом України «Про організацію трудових відносин в умовах воєнного стану» [4] (має чинність лише на той період часу, коли в країні введено воєнний стан).

Розглядаючи оплату праці на підприємстві, відповідно до Закону України “Про бухгалтерський облік та фінансову звітність в Україні” [5] питання організації бухгалтерського обліку відносяться безпосередньо до власника або посадової особи, на яку покладено відповідальність. Враховуючи нинішню ситуацію, можуть виникати ситуації, коли у роботодавця не вистачає інформації щодо персональних даних працівників, реквізитів особових карток для зарахування заробітної плати, рахунків для перерахування податків на заробітну плату тощо. В такому разі, власник може звернутися до органів Державної казначейської служби України, банківських установ, через які заробітна плата виплачувалася у попередні періоди, та отримати відповідну інформацію [6].

Для забезпечення реалізації права працівників на своєчасне отримання заробітної плати, доцільно дотримуватись наступних рекомендацій:

– переведення бухгалтерів на дистанційну роботу із забезпеченням програмно-технічними засобами для ведення бухгалтерського обліку та фінансової звітності;

– покладанням обов’язків по нарахуванню заробітної плати на іншу особу, визначену наказом (розпорядженням) роботодавця;

– укладенням договорів про надання послуг по нарахуванню та виплаті заробітної плати [6].

При цьому виділяють дві категорії причин, що вимагають змін в порядку оплати праці:

- відсутність працівника на робочому місці;
- економічно-господарські (відсутність роботи або коштів на оплату праці)

[7].

Так, певна кількість працівників була вимушена змінити або покинути місце постійної роботи, задля збереження власного життя та безпеки своїх рідних, частина прийняла рішення їхати за кордон, інші пристосовуватися до нових реалій життя. В такому випадку, існують особливості нарахування або виплати заробітної плати залежно від причин. Для прикладу, якщо працівник вступив до лав Збройних Сил України, територіальної оборони тощо, то в такому випадку за таким працівником зберігається місце роботи і посада. Крім того, добровольчих формувань територіальних громад немає у переліку видів військової служби згідно із Законом України «Про військовий обов'язок та військову службу» [8], через це такі військовослужбовці потрапляють під дію ч. 1 ст. 119 Кодексу законів про працю України [3] і за ними зберігається виплата середнього заробітку, оскільки участь у територіальній обороні вважається не військовою службою, а виконанням державних / громадських обов'язків [9].

Є випадки, коли працівники не виходять на зв'язок, з невідомої на те причини, тоді роботодавець може діяти по декількох варіантах [7]:

- нараховувати заробітну плату у звичайному режимі, табелювати робочий час працівника як відсутність з невідомих причин;
- звільнити працівника (причина-прогул);
- розірвати трудовий договір про оплату праці;
- звернутися до органів судової влади з приводу відсутності працівника.

При цьому роботодавцю варто оформити ряд документів, що підтверджують відсутність працівника на роботі, встановити його поточне місцеперебування тощо [7].

З 24 березня 2022-го року в дію вступив Закон України «Про організацію трудових відносин в умовах воєнного стану», який передбачає ряд нововведень з приводу нарахування заробітної плати, серед них:

- спрощення процедури змін нарахування заробітної плати;
- перенесення на пізній строк виплати заробітної плати;
- надавати відпустки за добровільним бажанням працівника;
- призупинення дії трудового договору.

Варто звернути увагу також на те, що новий закон передбачає збільшення максимальної тривалості робочого часу до 60 годин/тиждень (при цьому роботодавець має нараховувати суму до плати за додаткові години роботи).

Отже, підсумовуючи все вищесказане, можна дійти висновку, що на тлі повномасштабного вторгнення Росії, в Україні попри все продовжують функціонувати та працювати ряд підприємств, установ та організацій. Питання з приводу обліку заробітної плати вже зараз можуть бути врегульовані роботодавцем на підставі діючого законодавства. Основною метою законів, нормативно-правових актів є забезпечення безперервного функціонування бізнесу в таких складних

умовах. Наявність чітких рекомендацій, прописаних в законах, дозволяє роботодавцеві швидко приймати рішення, налагоджувати оптимізацію виплати заробітної плати тощо. У будь-якому випадку, потрібно враховувати індивідуальність кожної ситуації, та намагатися врегулювати питання, для користі обох сторін, як працівника так і роботодавця.

Список використаних джерел:

1. Про затвердження Указу Президента України "Про введення воєнного стану в Україні": Закон України від 24.02.2022 р. № 2102-IX. Законодавство України : база даних / Верхов. Рада України. URL: <https://zakon.rada.gov.ua/laws/show/2102-20#Text> (дата звернення 06.10.2022).
2. Про оплату праці: Закон України від 24.03.1995 р. № 108/95-ВР. URL: <https://ips.ligazakon.net/document/view/Z950108?an=1> (дата звернення 06.10.2022).
3. Кодекс законів про працю України: № 322-VIII від 10.12.71. URL: <https://zakon.rada.gov.ua/laws/show/322-08#Text> (дата звернення 06.10.2022).
4. Про організацію трудових відносин в умовах воєнного стану: Закон України № 2352-IX від 01.07.2022. URL: <https://zakon.rada.gov.ua/laws/show/2136-20#Text> (дата звернення 06.10.2022).
5. Про бухгалтерський облік та фінансову звітність в Україні: Закон України 1999, № 40, ст.365. URL: <https://zakon.rada.gov.ua/laws/show/996-14#Text> (дата звернення 06.10.2022).
6. Виплата заробітних плат в умовах воєнного стану: *Бухгалтерський інтернет-портал*. URL: <https://ibuhgalter.net/ru/articles/894> (дата звернення 06.10.2022).
7. Все про оплату праці під час війни: рекомендації роботодавцям: *Дія Сімі*. URL: https://biz.ligazakon.net/analytics/210454_vse-pro-oplatu-prats-pd-chas-vyni-rekomendats-robotodavtsyam (дата звернення 06.10.2022).
8. Про військовий обов'язок і військову службу: Закон України № 2233-XII від 25.03.92. URL: <https://zakon.rada.gov.ua/laws/show/2232-12#Text> (дата звернення 06.10.2022).
9. Нюанси виплати середнього заробітку мобілізованому працівнику після змін у законодавстві. Сайт KadrEX. URL: <https://profpressa.com/news/niuansi-viplati-serednogo-zarobitku-mobilizovanomu-pratsivniku-pislia-zmin-u-zakonodavstvi> (дата звернення 06.10.2022).

Гоменюк Анастасія Миколаївна, здобувач вищої освіти першого (бакалаврського) рівня

Державний податковий університет, м. Ірпінь, Україна

Науковий керівник: Дружинська Наталія Сергіївна, канд. екон. наук, доцент кафедри обліку та консалтингу

Державний податковий університет, м. Ірпінь, Україна

ОСОБЛИВОСТІ ОПОДАТКУВАННЯ В УМОВАХ ВОЄННОГО СТАНУ

В сучасних складних економічних реаліях в умовах війни економіка країни змушена швидко до них адаптуватися. За даними KSE Institute через повномасштабне вторгнення прямі втрати економіки України сягають близько 113,5 млрд доларів [1]. Відповідно для стимулювання розвитку економіки відбулися зміни в рамках державної політики дерегуляції та лібералізації бізнесу. Наразі Верховна рада України ухвалила ряд законів щодо внесення змін до Податкового кодексу України, вони відображені у:

- № 2118-IX «Про внесення змін до Податкового кодексу України та інших законодавчих актів України щодо особливостей оподаткування та подання звітності у період дії воєнного стану»;

- № 2120-IX «Про внесення змін до Податкового кодексу України та інших законодавчих актів України щодо дії норм на період дії воєнного стану».

- № 7190 «Про внесення змін до Податкового кодексу України та інших законодавчих актів України щодо дії норм на період дії воєнного стану»;

- № 2142-IX «Про внесення змін до Податкового кодексу України та інших законодавчих актів України щодо дії норм на період дії воєнного стану».

Вони мають на меті підтримку бізнесу за допомогою зменшення податкового тиску, спрощення і поліпшення податкових правил на період дії воєнного стану, послаблення вимог щодо отримання та перевірок дозвільних документів, кредитування та компенсації для бізнесу, спрощення умов ведення бізнесу для ФОП, підтримки агробізнесу та сфери харчової промисловості, лібералізації трудових відносин та релокації бізнесу, передбачає державну допомогу бізнесу у переміщенні потужностей та обладнання на безпечні території, пошуку приміщень та розселення працівників [2].

Як наслідок, маємо такі зміни у ПДВ на період правового режиму воєнного стану:

- пільгова ставка з ПДВ у розмірі 7% на імпорт та постачання бензинів моторних, важких дистилатів, скрапленого газу, нафти та сирих нафтопродуктів, одержаних з бітумінозних порід (мінералів);

- звільнено від ПДВ імпорт і постачання товарів оборонного призначення, операції з ввезення та постачання на митній території України спеціальних засобів індивідуального захисту та бронезилетів для добровольчих формувань територіальних громад, утворених відповідно до законів України [3].

Зміни щодо спрощеної системи оподаткування:

- можливість для ФОП та юридичних осіб обрати спрощену систему оподаткування при граничному розмірі календарного доходу не більше 10 мільярдів

гривень на рік за відповідності таким вимогам: є резидентом України; не здійснює діяльність у сфері азартних ігор, лотерей, експорту, імпорту підакцизних товарів, видобутку і реалізації корисних копалин (крім видобування підземних та поверхневих вод та надання послуг централізованого водопостачання та водовідведення), обміну іноземної валюти; реєстраторів цінних паперів; страхових брокерів; фінансових установ;

- не застосовуються будь-які обмеження щодо кількості найманих працівників 3-ї групи;

- декларацію з єдиного податку потрібно подавати щоквартально, зазначаючи доходи помісячно, сплата податку проводиться щомісячно, авансом, до 15 числа за підсумками попереднього календарного місяця;

- ФОП, платники єдиного податку 1-ї та 2-ї групи, мають право не сплачувати єдиний податок, декларація за цей період не заповнюється;

- для платників єдиного податку 3-ї групи (2% - замість 5%, платники не є платниками ПДВ) не застосовується обмеження щодо обсягу доходу на рік;

Також зміни стосуються земельного податку та плати за землю державної та комунальної власності за землю та паї. Якщо вони розташовані на територіях проведення бойових дій, тимчасово окупованих територіях, територіях, що засмічені вибухонебезпечними предметами, на яких наявні фортифікаційні споруди, то 01.03.2022 року по 31.12 року, наступного за роком, у якому припинено воєнний, надзвичайний стан, земельний податок та плати за землю державної та комунальної власності та паї не нараховується та не сплачується.

Зміни, що стосуються єдиного соціального внеску на загальнообов'язкове державне соціальне страхування:

- ФОПи, особи, які провадять незалежну професійну діяльність і члени фермерського господарства мають право не сплачувати ЄСВ за себе;

- платники єдиного податку, які обрали спрощену систему оподаткування, ФОП (2-а, 3-я група) і юридичні особи 3-ї групи платників єдиного податку можуть вирішити не сплачувати ЄСВ за найманих працівників, призваних під час мобілізації на військову службу до Збройних Сил України;

- протягом періоду дії воєнного стану та 3 місяців після його припинення штрафи та пеня за порушення у зв'язку зі сплатою ЄСВ – не застосовуються.

Екологічний податок також зазнав змін, а саме це стосується об'єктів, що розташовані на територіях, на яких ведуться (велися) бойові дії, або на тимчасово окупованих територіях. Тоді податок за 2022 податковий рік не нараховується та не сплачується.

Зазначимо, що податок на доходи фізичних осіб щодо власно вирощеної сільськогосподарської продукції нараховувати та сплачувати буде податковий агент, а не фізична особа [5].

Варто звернути увагу, що сьогодні в Україні для допомоги ЗСУ бізнесом і ведення благодійної діяльності створено певні стимули. Пальне, що передане військовим, передане як гуманітарна допомога, звільняється від сплати податків та акцизів. Також можлива податкова знижка у розмірі 16%, замість поточних 4%, на пожертвування неприбутковим організаціям. Операції, що передбачають добровільну передачу коштів, товарів, у тому числі підакцизних, надання послуг ЗСУ, без попереднього або подальшого відшкодування їх вартості, не є операціями з реалізації для цілей оподаткування [3,4].

Отже, передбачене державою стимулювання розвитку окремих галузей економіки, спрощене та пільгове кредитування, запровадження пільгових умов для бізнесу та його податкове стимулювання, дерегуляція та лібералізація в умовах воєнного стану є надзвичайно важливими, оскільки сплата податків забезпечує функціонування економіки країни. Стабілізацію важливих сегментів економіки спричинить зменшення податкового навантаження на суб'єктів господарювання.

Список використаних джерел:

1. Kyiv School of Economics. URL: <https://kse.ua/ua/about-the-school/news/zagalna-suma-pryamih-zbitkiv-infrastrukturi-zrosla-do-113-5-mlrd-minimalni-potrebi-u-vidnovlenni-zruynovanih-aktiviv-nablizhayutsya-do-200-mlrd/>
2. Тил працює - Україна воює: підтримка бізнесу в умовах воєнного стану. Офіційний вебпортал парламенту України. 11 квітня 2022. URL: <https://www.rada.gov.ua/print/221573.html>.
3. Про внесення змін до Податкового кодексу України та інших законодавчих актів України щодо вдосконалення законодавства на період дії воєнного стану. Закон України № 2120-IX від 15.03.2022 р. Верховна Рада України. URL: <https://zakon.rada.gov.ua/laws/show/2120-20#Text>
4. Грабовська Н.В., Стояненко І.В. Особливості оподаткування бізнесу в Україні в умовах воєнного стану. *Modern problems in science* : XIX international scientific and practical conference. Vancouver, 2022. С. 200-203.
5. Про внесення змін до Податкового кодексу України та інших законодавчих актів України щодо вдосконалення законодавства на період дії воєнного стану. Закон України № 2142 від 24.03.2022 р. Верховна Рада України. URL: <https://zakon.rada.gov.ua/laws/show/2142-20#Text>.

Адамовська Аліна Іванівна, здобувач вищої освіти першого (бакалаврського) рівня, Факультет податкової справи, обліку та аудиту
Державний податковий університет, Україна

Науковий керівник: Дружинська Наталія Сергіївна, канд. екон. наук,
доцент кафедри обліку та консалтингу
Державний податковий університет, Україна

ПРОБЛЕМИ ЗАЛУЧЕННЯ ІНВЕСТИЦІЙ В УКРАЇНУ

Іноземні інвестиції є надзвичайно важливими у становленні та розвитку національної економіки, і Україна не є винятком. Власних інвестиційних ресурсів в Україні значною мірою бракує. Визначальним фактором сьогодення є війна, що безпосередньо вносить перепони у напрямі інвестицій, погіршує ситуацію і викликає постійні зміни умов інвестування. Проблемою залучення іноземних інвестицій в Україну також залишається низький рівень розвитку інфраструктури міжнародного бізнес-ринку та недосконалість законодавства у сфері інвестиційної діяльності.

Відповідно до Закону України «Про інвестиційну діяльність», інвестиційна діяльність - це комплекс практичних дій громадян, юридичних осіб і держави з метою реалізації інвестицій.

Крім того, з початком війни було запроваджено багато обмежень і лімітів як для інвестицій, так і для виведення коштів за кордон. Так, значно обмежена діяльність з інвестиційними активами з метою недопущення негативного впливу на економіку України через продаж інвесторами своїх активів і виведення коштів за кордон.

Низкою інших проблем та ризиків, які впливають на процес формування сприятливого інвестиційного клімату в Україні, є: нестабільність поточної економічної ситуації та проблеми законодавства в економічній сфері; недостатність та невірогідність наданої інформації про стан об'єктів інвестування; виробничо-технічні ризики; зовнішньоекономічні ризики; невизначеність інтересів, моделей поведінки та цілей учасників інвестиційних процесів; коливання ринкової інфраструктури, валютних курсів і цін [2].

Загалом в Україні є низка проблем, які перешкоджають ефективному залученню іноземних інвестицій. Ці проблеми включають перераховані нижче фактори:

- нестабільність податкової політики: значна кількість і високий рівень оподаткування позбавляють країну конкурентних переваг у процесі залучення іноземних інвестицій;
- нерозвиненість ринкової інфраструктури міжнародного бізнесу в Україні: одним із факторів, що обмежує збільшення притоку іноземного капіталу, є відсутність кваліфікованих консультантів, аудиторів та експертів;
- високий рівень інфляції в Україні;
- недосконалість законодавства, що проявляється у недостатньому правовому захисті, у тривалих процедурах реєстрації та отримання необхідних сертифікатів, у відсутності дієвого механізму правового захисту іноземних інвесторів від незаконних партнерів та боржників;

- ненадійна банківська система: вітчизняні банки втратили довіру західних бізнесменів, а також довіру українського населення;
- відсутність ефективної системи страхування: на сьогодні механізми державного страхування іноземного капіталу в Україні розвинені недостатньо [3].

Інвестиційна політика країни спрямована на створення необхідних умов для залучення та об'єднання капіталу суб'єктів господарювання для задоволення потреб розширеного відтворення основних засобів виробництва, насамперед для розвитку галузей, визначених пріоритетними структурно-галузевої політики, а також для забезпечення ефективного та відповідального використання цих коштів та здійснення контролю за ними.

Для ефективного розвитку української економіки необхідно залучати якомога більше іноземного капіталу, що, зокрема, дасть можливість збільшити кількість робочих місць та стимулювати збільшення обсягів виробництва. Тому для покращення інвестиційного клімату в Україні та активізації іноземних інвестиційних процесів необхідно запровадити такі практики:

- реформувати систему оподаткування: необхідно створити систему, яка б гарантувала достатні надходження до бюджетів усіх рівнів та створювала сприятливі умови для подальшої інтеграції України у світову економіку;
- стабілізувати банківську систему шляхом здійснення цілого комплексу різноманітних заходів, таких як: створення ефективної та прозорої нормативно-правової бази інвестиційної діяльності в країні; вироблення ефективної та гнучкої політики НБУ гарантувати належний контроль за діяльністю банків та мінімізувати втручання інших суб'єктів у цю діяльність;
- забезпечити покращення роботи страхових компаній; розробити спеціальну програму розвитку вільних економічних зон на території України, переважно у формі вільних митних зон експортної продукції;
- створити інституції, які б залучалися до мобілізації інвестиційних ресурсів для конкретних, ефективних інвестиційних проектів і програм у найбільш пріоритетних галузях національної економіки.

Також можна зазначити, що використання інновацій призведе до модернізації наявних можливостей економіки та, як наслідок, збільшить потік інвестицій і зміцнить структуру підприємницької діяльності [4].

Для стимулювання іноземної інвестиційної діяльності в країні необхідно розробити інвестиційну політику з більш конкретним і прозорим механізмом реалізації як на місцевому, так і на державному рівнях.

Позитивним зрушенням щодо законодавчого регулювання інвестиційної діяльності набрання чинності Закону України «Про державну підтримку інвестиційних проектів із значними інвестиціями в Україні», на який покладалися сподівання щодо залучення нових інвесторів. Крім того, протягом 2021 року напрацьовувалися нормативна база та проекти, які мали супроводжуватися в межах цієї ініціативи. Урядовий офіс із залучення й підтримання інвестицій UkraineInvest встановив на 2022-й амбітну мету – подання інвестиційних заявок на суму понад 1 млрд доларів США. Однак війна внесла свої корективи [5].

Отже, держава має визначити пріоритетні галузі економіки. У сучасній Україні до цього переліку доцільно віднести галузь високих технологій, аграрний сектор, машинобудування, IT-галузь, енергетика та нафтогазова промисловість.

Крім того, туристична галузь України потребує великих інвестицій, особливо необхідними є інвестиції в оновлення колективних засобів розміщення.

Розробка та ефективна реалізація прозорих стратегій залучення іноземних інвестицій у ці сфери сприятиме подальшому відновленню в інших сферах.

Підсумовуючи, варто зазначити, що реалізація шляхів підвищення рівня інвестиційної привабливості України призведе до надходження іноземних інвестицій і тим самим сприятиме успішному розвитку національної економіки України. Не зважаючи на те, що зараз несприятлива ситуація для потужних вливань в економіку, Україна стала брандом завдяки стійким переконанням українського народу та надзвичайної мужності та героїзму військових. Тому ми переконані, що згодом це стане добрим підґрунтям для залучення закордонних інвестицій і розквіту нашої держави.

Список використаних джерел:

1. Про інвестиційну діяльність: Закон України від 18.09.1991р. № 156- XII. Дата оновлення:10.12.2021.URL:<https://zakon.rada.gov.ua/laws/show/1560-12#Text> (дата звернення 27.12.2021)
2. Малько К. С. Інвестиційний клімат та інвестиційна привабливість України: чинники їх формування в сучасних умовах. Актуальні проблеми економіки. 2015. № 3. С. 100-105.
3. Грицаєнко Г., Грицаєнко М. Інвестиційна привабливість України. *Agricultural and resource economics*. 2017. Vol. 3. № 1. С. 80-93.
4. Кобченко А. А., Ковальова А. Ю. Інновації та ІТ-рішення – запорука успішного розвитку бізнесу в Україні. Стратегія економічного розвитку країн в умовах глобалізації: матеріали VI міжнар. наук.-практ. конф, м. Дніпро, 15-16 берез. 2013 р. Дніпро, 2013. С. 67-69.
5. Інвестиції під час війни: тенденції та перспективи. Сайт «Портал «БУДУЙ СВОЄ».URL:<https://buduysvoe.com/publications/investyciyi-pid-chas-viyny-tendenciyi-ta-perspektyvy>

Татко Анна Іванівна, здобувач вищої освіти природничого факультету
Миколаївський національний університет ім. В.О. Сухомлинського, Україна

Науковий керівник: Данік Наталія Вадимівна, канд. екон. наук, доцент,
завідувач кафедри економіки, менеджменту та фінансів
Миколаївський національний університет ім. В.О. Сухомлинського, Україна

УДОСКОНАЛЕННЯ СИСТЕМИ УПРАВЛІННЯ КРЕДИТНИМИ РИЗИКАМИ БАНКУ

Забезпечення оптимальних параметрів у сфері управління ризиками є основою підвищення конкурентоспроможності банківських продуктів, зміцнення ступеня надійності та стабільності банків, здатності привертати увагу вітчизняних та іноземних клієнтів, міжнародних банківських співтовариств. Для досягнення цілей ризик-менеджменту розробляють системну процедуру, яка визначає етапи організації ризик-менеджменту, використовувани інструменти та відповідальність осіб, відповідальних за цю функцію [1].

Аналіз існуючих в економічній літературі підходів до формування системи управління ризиками дозволив врахувати розбіжності, які мають переважно термінологічний характер, та узагальнити деякі позиції у поглядах різних авторів щодо кількості та економічного змісту етапи управління ризиками [2]. Вважаємо за доцільне застосування схеми, за якою процес управління ризиками зводиться до мети роботи та використовуваних засобів.

На основі сформованого розуміння управління фінансовими ризиками банку можна конкретизувати його стосовно такого базового для банку ризику, як кредитний. Пропонується розмежовувати як ідентифікацію, так і вимірювання кредитного ризику в залежності від того, чи проводиться ця робота – на етапі укладання договору чи за вже сформованим кредитним портфелем. Особливо важливе місце в системі управління кредитним ризиком займає обґрунтований вибір методів управління, які пропонується поділити на методи мінімізації ризику та методи ризикового фінансування.

Від цього залежить рівень ризикованості банківських активів, кількість збитків, що покриваються ресурсами самого банку та, зрештою, його фінансова стійкість. Від оптимальності вибору розмірів збитків, що обмежують ризики, і джерел фінансування залежить рівень ризикованості банківських активів, кількість збитків, що покриваються ресурсами самого банку, і, зрештою, його фінансова стійкість. Таким чином, визначення оптимального процесу управління ризиками та формування багаторівневої системи показників оцінки кредитного ризику визначає багатосторонній облік його проявів та якість подальшого регулювання.

Практика показує, що банківські ризики при всій своїй різноманітності відображають специфіку кредитної організації, в їх основі лежать її дії або бездіяльність, зволікання, передчасні або помилкові дії її дій. У будь-якому разі їх наявність вимагає від банку цілеспрямованої, системної діяльності, не окремого комплексу окремих заходів, а певної системи управління ризиками.

Ефективність запропонованих етапів, методів оцінки та управління кредитним ризиком визначається на завершальному етапі запропонованої побудови процесу

управління ризиками, який рекомендовано звести до аналізу фактичних даних щодо реалізації кредитного ризику як у кожному конкретному банку і в банківському секторі України в цілому.

Підводячи підсумок, слід зазначити, що на практиці ефективний результат захисту від ризику можна отримати лише при впровадженні методологічно розроблених процедур цілісного, завершеного процесу управління ризиками в банку. Для пом'якшення впливу ризику на результати роботи банку необхідно проводити постійну, систематичну аналітичну роботу для оцінки динаміки ризику, впливу діяльності, порівнювати результати з цілями та ступенем їх виконання.

Список використаних джерел:

1. Методичні рекомендації щодо організації та функціонування систем ризик-менеджменту в банках України, затверджені Правлінням національного банку України від 02.08.2004 № 361 [електронний ресурс]. – режим доступу : URL:<http://zakon.nau.ua/doc/?uid=1078.14952.0> (дата звернення 25.10.2022)
2. Кузнецова Л.В. Аналіз кредитних циклів у банківській системі України / Л.В. Кузнецова, Д.Ю. Кретов // *Економіка та суспільство*. 2016. № 7. с. 767–772.

Парашенко Каріна Михайлівна, здобувач вищої освіти факультету податкової справи, обліку та аудиту

Державний податковий університет, Україна

Науковий керівник: Дружинська Наталія Сергіївна, канд. екон. наук, доцент, доцент кафедри обліку та консалтингу

Державний податковий університет, Україна

УПРАВЛІНСЬКИЙ ОБЛІК ЯК СИСТЕМА ПІДТРИМКИ ПРИЙНЯТТЯ УПРАВЛІНСЬКИХ РІШЕНЬ

У процесі управління підприємством виникає необхідність у внутрішньогосподарському обліку, який зосереджений виключно для керівників та внутрішніх користувачів. Значення управлінського обліку полягає у можливості вирішення таких задач, як забезпечення керівництва підприємства інформацією про очікувані результати бізнесу; відображення результатів роботи окремих напрямків бізнесу; відображення результатів роботи структурних підрозділів (центрів відповідальності); здійснення контролю витрат шляхом їх обліку за видами та центрами формування; оцінка статистичних даних про доходи і витрати підприємства для виявлення загальних тенденцій; здійснення планування і контролю виконання бюджету як окремими центрами витрат, так і бізнесом у цілому; порівняння фінансових показників з аналогічними показниками конкурентів для визначення ринкової позиції підприємства [1].

Відповідно до Закону України «Про бухгалтерський облік та фінансову звітність в Україні», внутрішньогосподарський (управлінський) облік – це система збору, обробки та підготовки інформації про діяльність підприємства для внутрішніх користувачів у процесі управління підприємством [2].

Варто зазначити, що управлінський облік не є обов'язковим видом обліку, але доволі часто використовується підприємствами. Незважаючи на те, що він зосереджений на внутрішніх користувачів, інформація управлінського обліку уточнює, доповнює, коригує уже отримані дані бухгалтерського обліку.

Тематика внутрішньогосподарського обліку та ролі, яку він відіграє для діяльності підприємства завжди була актуальною. Окремі теоретичні та методологічні питання відображені у працях провідних зарубіжних і вітчизняних вчених, зокрема: Ф.Ф. Бутинця, Б.І. Валуєва, С.Ф. Голова, Ю.Я. Литвина, В.І. Ткача, Ч. Хорнгрена, А. Яругової тощо.

Переважає кількість вчених розділяє спільну думку стосовно характерних відмінностей між бухгалтерським та управлінським обліком (рис.1).

На нашу думку, між бухгалтерським та управлінським обліком є зворотний зв'язок щодо обміну відповідною інформацією. Тобто, внутрішньогосподарський облік є деталізацією першого в питанні витрат, доходів, фінансових результатів і його показники, значною мірою, залежать від правильності класифікації об'єктів обліку.

Оскільки основною метою внутрішньогосподарського обліку є формування корисної інформації для керівництва, тому дуже важливо, щоб інформація, яка подається мала такі характеристики, як доречність, доступність (зрозумілість),

Номер ознаки	Назва ознаки	Бухгалтерський облік	Управлінський облік
1	2	3	4
1.	Користувачі інформації	Зовнішні і внутрішні	Внутрішні (адміністрація, засновники)
2.	Обов'язковість ведення	Є обов'язковим згідно із законодавством	За рішенням адміністрації
3.	Вимірники	Грошові в основному	Всі види вимірників
4.	Відкритість даних	Дані відкриті для всіх користувачів	Комерційна таємниця
5.	Періодичність подачі інформації та складання звітності	Місячна, квартальна, річна звітність	Щоденна, щодокадна, щомісячна звітність
6.	Об'єкти обліку	Необоротні активи, виробничі запаси, грошові кошти, витрати, власний капітал, зобов'язання, доходи, фінансові результату	Витрати, доходи, фінансові результати у розрізі окремих видів продукції, структурних підрозділів і відповідальних осіб
7.	Спрямованість	Фіксація подій, що мали місце в минулому	Спрямований на майбутнє
8.	Відповідальність	Адміністративна і кримінальна	Перед адміністрацією та засновниками
9.	Точність даних, інформації	Максимально точна інформація	Можливі приблизні розрахунки щодо майбутніх витрат, доходів і фінансових результатів

Рис. 1. Відмінності бухгалтерського та внутрішньогосподарського (управлінського) обліку

Джерело: [3]

своєчасність, зіставність, об'єктивність, надійність, повнота, гнучкість системи обліку [4].

Відповідно до цього, визначають такі функції управлінського обліку:

1) інформаційну – забезпечення керівників усіх рівнів управління інформацією, необхідною для поточного планування, контролю та прийняття оперативних управлінських рішень;

2) комунікаційну – формування інформації, яка є засобом внутрішнього комунікаційного зв'язку між різними рівнями управління;

3) контрольну – здійснення оперативного контролю й оцінки результатів діяльності внутрішніх підрозділів і підприємства в цілому;

4) прогностичну – забезпечення перспективного планування та координування розвитку підприємства в майбутньому на підставі аналізу й оцінки фактичних результатів діяльності [5].

Варто зазначити, що деякі автори, зокрема Ф.Ф. Бутинець [6], поставили під сумнів існування в Україні управлінського обліку. Автор, перш за все визначає, що у світі існує кілька близьких за змістом понять, а саме: у Франції – маржинальний облік, у Німеччині – обчислення витрат і результатів, і лише в англійських країнах (США, Англії та Канаді) – управлінський облік.

Відмітимо, що управлінський облік за наведеним визначенням у Законі України «Про бухгалтерський облік та фінансову звітність в Україні» [2] ототожнюється із внутрішньогосподарським. Погоджуємось із Н.М. Селівановою [7], що внутрішньогосподарський облік є системою підтримки прийняття управлінських рішень, яка органічно поєднує як власне облікові методи і прийоми, так і методи планування, аналізу і контролю, дозволяючи деталізувати і розширити інформаційну базу та часовий горизонт управління господарським суб'єктом.

Отже, управлінський облік виступає специфічною інформаційною системою всередині підприємства, яка може використовувати дані різних видів обліку та інших джерел інформації, підтримуючи прийняття рішень для ефективного управління підприємством.

Список використаних джерел:

1. Кондратюк Н. Ширше! Глибше! Детальніше! Або чому бухгалтерський облік не є те саме, що й управлінський. URL: <https://spar.ua/blogs/shirshe-glibshe-detalbnshe-abo-chomu-bukhgaltersbkiy-oblik-ne-e-te-same-shcho-y-upravlinsbkiy> (дата звернення: 30.10. 2022).
2. Про бухгалтерський облік та фінансову звітність в Україні : Закон України від 16 липня 1999 р. № 996-XIV. URL: <https://zakon.rada.gov.ua/laws/show/996-14#Text> (дата звернення: 03.10.2022).
3. Крупка Я.Д., Задорожний З.В., Гудзь Н.В. Фінансовий облік: підручник. Тернопіль : ТНЕУ, 2019. 478 с.
4. Карпенко О.В. Управлінський облік : навчальний посібник. Київ : Центр учбової літератури, 2012. 296 с.
5. Добровський В.М. Управлінський облік: навч.-метод. посіб. для самостійного вивчення дисципліни. Київ : КНЕУ, 2003. 235 с.
6. Бутинець Ф.Ф. Чи є в Україні управлінський облік. *Вісник ЖДТУ*. 2005. № 1(5). С. 17–23.
7. Селіванова Н.М. Управлінський облік як складова системи управління підприємством. *Аграрний вісник Причорномор'я, економічні науки*. 2011. № 60. URL: <http://lib.osau.edu.ua/jspui/bitstream/123456789/317/1/Selivanova.pdf> (дата звернення: 30.10. 2022).

СЕКЦІЯ 4.

МЕНЕДЖМЕНТ, ПУБЛІЧНЕ УПРАВЛІННЯ ТА АДМІНІСТРУВАННЯ

Shkurateniuk Nataliia, 4th year student, specialty “Management”
Odessa I. I. Mechnikov National University, Odessa, Ukraine

Scientific supervisor: Borshch Viktoriya, Doctor of Economic Sciences, Associate Professor
Odessa National I. I. Mechnikov University, Odessa, Ukraine

Language consultant: Karavayeva Tetiana, PhD in Linguistics, Assoc. Prof.
Odessa I. I. Mechnikov National University, Odessa, Ukraine

CONFLICT MANAGEMENT IN ORGANIZATIONS

Certain disputes and conflicts, as a rule, arise between team members during their teamwork when they want to achieve common results. This happens most often at later stages of the development of teams. This is explained, first of all, by the fact that the team members become more active and enthusiastic about the task. So, they advocate different ideas and methods of solving the given tasks.

So, regardless of the source of the conflict and of the number of its participants, conflicts could lead to a negative effect on the morale of the employees and their productivity. This can happen in the case of ignoring the problem by the management of the organization. However, with proper management, conflicts in the team are accepted as a normal component of joint actions of team members and building good relationships between them.

If we speak about the concept of conflict, it represents rivalries, a clash of interest between 2 or several participants, that makes it very difficult to achieve positive results of the team and of the organization as a whole [3, c. 151].

There is a popular opinion that unique ideas can be generated from a conflict. But in such situations, it is important to manage a conflict that has arisen properly. Consequently, one of the important internal processes that arise when working to achieve a common goal with the best results is conflict management in the organization. And the ability to recognize conflicts effectively and find an effective solution is an extremely important skill of managers of different levels [2].

It is important to prevent the transition of the conflict from the professional level to the plane of personal relationships, accusations, etc. [4].

To manage conflicts effectively, leaders must go through certain stages:

- to diagnose the conflict that has arisen in the team;
- to choose a conflict management strategy;
- to turn a relationship conflict (dysfunctional) into a task-related conflict (functional)

[3, c. 151].

The leader of the company can take up different positions. Blake and Mouton identified five modes of handling conflict. These are compulsion, smoothing, withdrawal, compromising and problem-solving.

1. Compulsion. For such leaders it is important to minimize the activity of their subordinates. The main thing for them is to emerge victorious in this process. If he conflicts with the team and is aware of the rightness of his employees, most likely, he will continue to impose his wrong point of view and also to suppress the initiative.

2. Smoothing. To avoid conflicts such managers try to create a friendly and productive environment in their team. They often use humor to build relationships. Harmony in the team is important for them. But crises often occur in such situations due to unresolved issues that accumulate.

3. Withdrawal. Leaders of this type, when a conflict arises, fade into the background and allow other participants of this conflict to take the initiative. Discussing the problem that has arisen, they usually hide their thoughts and feelings. They maintain a neutral position in this conflict.

4. Compromise. Such leaders, choosing between the interests of the team and the interests of the enterprise as a whole, usually look for a compromise. That is, they do not go to extremes and they are willing to sacrifice half of one indicator to get half of another one. To resolve conflicts, managers of this type rely on the past practice, develop standards of work and behavior that team members must follow, etc.

5. Problem-solving. This concept is characterized by high concern for people and high concern for production. Leaders of this type ensure participation and engagement of each member of the professional team in the early stages of problem solving. They also help to open up the potential of team members, strive to clearly convey the meaning of the problem and develop a unified system for assessing the effectiveness and quality of the work of employees [1, с. 176–179].

To sum up, we can say that with active teamwork it is rather difficult to prevent the emergence of conflicts between work participants, as all team members are individuals with their own unique ideas. But if you manage conflict situations correctly it can contribute to the development of new approaches to the solution of the problem. For the effective organization of teamwork the leader must be able to listen to subordinates, influence the participants in the conflict and redirect their discussions in a constructive way.

References:

1. Залюбінська Л. М. Управління персоналом: частина І: підруч. для студ. ВНЗ / Л.М. Залюбінська, М. Л. Скорик. Одеса: ОНУ ім. І.І. Мечникова. 2017. 252 с.
2. Ковальчук Н. В., Комарова К. В. SCRUM-команди як інструмент використання гнучких підходів в управлінні організаціями. *Інноваційна економіка*. 2020. №1-2. С. 85–92.
3. Комарова Є. В. Управление командами: учебное пособие. / Є. В. Комарова. Дніпро: Дніпропетровська державна фінансова академія, 2014. 212 с.
4. Шведа Н. М. Прикладні аспекти організації командної роботи в публічній організації. *Актуальні проблеми публічного управління та адміністрування: Колективна монографія*. 2020. С. 236–254.

Шинкаренко Валерія Олександрівна, здобувач вищої освіти економічного факультету
Харківський національний університет ім. В.Н. Каразіна, Україна

HR ТRENДИ

Довгий час HR-ринок намагався балансувати між людьми та ресурсами. Але протягом останніх кількох років він опинився на гребені цифрових змін, адже змінилися самі люди, їхній ритм життя та цінності.

У 2021 році на HR-ринку окреслилися три основні тренди, які визначають його майбутнє на найближчі кілька років і задають траєкторію професійного розвитку самих рекрутерів. Їм доведеться суттєво розсунути межі своїх навичок, запозичивши інструменти у IT-фахівців та маркетологів.

Перший тренд – це розвиток smart-рекрутингу, пошуку найбільш релевантних вакансій кандидатів за найкоротший час за допомогою цифрових інструментів.

Штучний інтелект звільняє спеціаліста від рутинних завдань, у разі скорочуючи тимчасові витрати на них. Це призводить до того, що поріг входу в професію стає вищим: завдання джуніора бере на себе робот, який швидше перевіряє велику кількість резюме, може провести первинну телефонну співбесіду або поспілкуватися з претендентами на чат.

Другий тренд – використання HR-аналітики. Багато компаній давно збирають інформацію про діяльність кожного співробітника, але використовувати її в інтересах бізнесу ще мало хто навчився. Аналіз даних на вищому рівні дозволяє зрозуміти, що насправді відбувається з головним активом будь-якого бізнесу — людьми, які їх мотивують або, навпаки, змушують звільняти. Коли система накопичить достатню кількість даних, вона зможе прогнозувати ефективність кадрових рішень або «передбачати» швидкі звільнення. Зі свого боку HR-фахівець повинен координувати процес збору інформації, у тому числі зворотного зв'язку від кожного співробітника та його цифровий слід, використовуючи онлайн-інструменти оцінки мотивації та самопочуття співробітників. Це вимагатиме від нього володіння різними інструментами збору аналітичних даних.

Третій тренд — потреба HR-фахівців у навичках із галузей, які раніше з ними не пов'язані.

В епоху справжньої битви за таланти HR активно схрещується з маркетингом. Об'єктом реклами стають як продукти чи послуги компанії, а й вона сама, її імідж як роботодавця.

Створення HR-бренду сьогодні у пріоритеті завдань більшості великих компаній. Вони уважно вивчають свою цільову аудиторію, створюють ціннісну пропозицію Employment Value Proposition та розповідають про неї не лише у вакансіях на job-сайтах, а й у соцмережах, якими активно користуються майже 80% претендентів. Часто для залучення конкретних кандидатів використовуються інструменти націлення та контекстної реклами. Таким чином, HR-фахівцеві необхідно знати хоча б основи digital-реклами — як і де шукати цільову аудиторію, як створювати вирви та вважати ефективність кампаній.

Щоб відповідати на нові запити ринку та замовників, від рекрутера потрібно вміння постійно актуалізувати свій skill set, але оскільки традиційна система

профпідготовки не встигає за швидкістю технологічних змін, самоосвіта стає «ною чорною». За даними недавнього опитування HeadHunter, 92% рекрутерів-фрілансерів займаються професійною самоосвітою. При цьому метою може бути не лише отримання нових знань та навичок. Для багатьох різні форми самостійного навчання (за винятком читання книг, мабуть) — це ще й спосіб дізнатися про останні тенденції ринку праці та завести потрібні знайомства. Більшість опитаних (88%) черпають нові знання з вузькопрофільних книг, 70% із цією метою відвідують спеціалізовані конференції. Дві третини респондентів віддають перевагу онлайн-курсам і 43% займаються офлайн.

Змінюється підхід і до монетизації здобутих знань. Серед HR-фахівців все більше стає представників хто не дуже любить працювати під чужим початком, хоче сам визначати час та місце своєї роботи та постійно брати участь у нових проектах. На HR-ринку зростає кількість фрілансерів. Фріланс-рекрутери найбільш затребувані в компаніях малого та середнього бізнесу, які, тоді як великі корпорації експериментують із великими даними, активно шукають способи заощадити на наймані співробітників. Виникнення різних онлайн-майданчиків, де компанія-замовник може вибрати рекрутера, а той у свою чергу в один клік зв'язатися з претендентом, полегшує процес взаємодії і робить його більш вигідним обом сторонам. Досвідченого рекрутера все ще не можна повністю замінити технологіями. А за умови готовності постійно вчитися, освоювати цифрові інструменти здобуття знань та їх монетизації, діджитал-трансформація може дати фахівцям з найму добрі шанси для розвитку в професії.

Список використаних джерел:

1. Електронний ресурс [<https://hurma.work/ru/blog/trendy-hr-i-rekrutinga-2022/>] режим доступу - вільний 31.10.2022
2. Електронний ресурс [<https://peopleforce.io/ru/blog/hr-trendy-2022-goda>] режим доступу - вільний 31.10.2022

Петренко К.О., здобувач вищої освіти економіко-правового факультету
4-го року навчання
Одеський національний університет імені І. І. Мечникова, Україна

Науковий керівник: Церковна А.В., канд.екон.наук, доцент кафедри
менеджменту та інновацій
Одеський національний університет імені І. І. Мечникова, Україна

ВПЛИВ ВІЙСЬКОВОГО СТАНУ НА ІНДУСТРІЮ КРАСИ В УКРАЇНІ

Останні вісім років українці переживають одне потрясіння за іншим – революція 2013 року, початок війни у 2014 році, пандемія коронавірусу, а зараз і повномоштанбне вторгнення росії – все це кардинально вплинуло на вподобання та купівельну поведінку українських споживачів. Однак, з кожним разом, пристосування до нових умов відбувається все швидше.

Наразі існує безліч випадків, коли заклади салонного бізнесу, магазини з продажу косметики та інші учасники б'юті ринку України вдало повертаються до роботи там, де це можливо, відкривають нові заклади, успішно адаптуються під сьогоднішні реалії.

26 травня 2022 р. Асоціацією «Оператори ринку медичних виробів» Amomd® було проведено онлайн-захід, присвячений питанням правового регулювання обігу на ринку медичних виробів, косметичної продукції та дезінфекційних засобів в умовах воєнного стану. На ньому Ігор Молодько, представник ТОВ «Proxima Research International», зазначив, що за підсумками чотирьох місяців 2022 р. обсяг ринку косметики продемонстрував зниження на рівні 2% в грошовому вираженні порівняно з аналогічним періодом 2021 р. За словами спікера, ситуація в натуральному вираженні гірша, ніж в грошовому. Загалом для ринку косметики зафіксовано зниження на 11%.[1]

За 4 місяці 2022 р. загальний приріст середньозваженої ціни косметичної продукції становить 30%, а драйвером змін в даній категорії є вітчизняні товари, для яких зафіксовано приріст 33%, а для імпорتنих товарів цей показник становить 12%. Частка дороговартісної косметики зростає як в грошовому, так і в натуральному вираженні. Водночас імпортна косметика переважає в грошовому вираженні, а вітчизняна - в натуральному. Підкатегоріями косметики, які лідирують в грошовому і в натуральному вираженні, є косметичні засоби для здоров'я та засоби догляду за порожниною рота.[1]

Б'юті індустрія є однією з багатьох галузей економіки, в якій з початку війни спостерігався високий рівень безробіття. Здебільшого це пов'язано з тим, що багато жінок, у тому числі працівниці індустрії краси, масово виїжджали за кордон, намагаючись врятувати своє життя та життя своїх дітей від наслідків військової агресії росії в Україні. Але досвід українського бізнесу б'юті індустрії показав, що навіть у воєнні часи можна знайти можливість працювати далі та підтримувати економіку України.

Першими, хто оголтувся від цих потрясінь і почали відновлювати роботу, були заклади в західних областях України. Це підтверджує Наталя Лаба, HR та засновниця рекрутингового агентства owLaba у Львові. За її словами, в західному

регіоні почалося значне пошкваллення в індустрії краси та здоров'я вже в травні та червні 2022 року. Салони краси почали запрошувати на роботу майстрів із манікюру, перукарів, косметологів тощо. У цій галузі експертка бачить можливості для перекваліфікації людей, що переїхали на захід.[2]

Також, на XIII щорічній конференції Food&NonFoodMaster-2022: «Restart у співпраці ритейлерів і постачальників у воєнний і післявоєнний час» стало відомо, що мережа інтернет-магазинів косметики ISEI з початком війни втратила склади в Бучі, 5 магазинів було пошкоджено ракетними ударами. Та навіть попри це компанія відкрила магазини в відносно спокійних місцях в перший же тиждень війни. Із незвичайного, компанією ISEI було запущено проєкт відеоконсультацій прямо з магазину. Суть проєкту — «надати клієнтам віртуальний досвід звичного шопінгу». Здійснені таким шляхом покупки можна отримати поштою або через знайомих / рідних.[3]

Своєю силою надихає й інший приклад підприємництва з міста Ірпінь. Власниця студії краси SET після 24 лютого 2022 року була змушена покинути свій бізнес на 2,5 місяці. Але після звільнення міста від окупантів салон SET виявився неушкодженим. Тоді до власниці студії краси SET почали надходити повідомлення від клієнтів, які бажали користуватися послугами салону. Таким чином, як результат, студію було відкрито за кілька тижнів. [4]

Поряд з відновленням роботи салонів краси, переглядалися також і ціни на б'юті послуги. Це викликано підвищенням цін та складністю ввезення професійних матеріалів, що використовуються майстрами, які ввозяться з Європи, Азії та США; також зміна цін обумовлена інфляцією, яка значно підвищилась. Але деякі салони краси, наприклад як київський салон Zmina, взагалі не підвищували ціни на свої послуги, для того, щоб підтримати жінок в умовах війни. Та все ж в більшості салонів краси ціни змінилися, ілюстрацію чого можна побачити в табл.1, де показані ціни на послуги у вересні 2021 р. та у вересні 2022 р. у м. Києві.

Таблиця 1

Порівняння цін в салонах краси у м. Києві у вересні 2021-2022 рр.

Назва послуги	Вартість послуги, грн			
	Вересень 2021		Вересень 2022	
	Економ-клас	Бізнес-клас	Економ-клас	Бізнес-клас
Стрижка жіноча	Від 350 грн	Від 450 грн	Від 400 грн	Від 850 грн
Стрижка чоловіча	Від 200 грн	Від 500 грн	Від 250 грн	Від 700 грн
Фарбування волосся однотонне	Від 900 грн	Від 1350 грн	Від 1200 грн	Від 1600 грн
Манікюр жіночий	Від 450 грн	Від 300 грн	Від 500 грн	Від 580 грн
Манікюр чоловічий	Від 250 грн	Від 300 грн	Від 300 грн	Від 400 грн
Макіяж	Від 400 грн	Від 480 грн	Від 500 грн	Від 550 грн
Послуги косметолога	Від 400 грн	Від 750 грн	Від 600 грн	Від 850 грн
Фарбування + корекція брів	Від 300 грн	Від 500 грн	Від 300 грн	Від 560 грн

Дані таблиці 1 свідчать, що навіть під час війни послуги салонів краси є актуальними. До закладів краси приходять як цивільні особи, так і військові. Наприклад, чоловіки військові у відрядженні приходять на стрижку волосся, а жінки роблять манікюр та, навіть, деякі з них, фарбують волосся у патріотичні кольори.

Люди пристосувалися до нових умов, і шукають шляхи жити далі. Салонний бізнес завжди був прибутковим та мав велику конкуренцію та попит. В цьому плані нічого не змінилося. Зараз салони краси вже мають більш-менш щільний запис, що дозволяє закладам триматися на плаву, виплачувати людям зарплати і, тим самим, підтримувати економіку України.

Список використаних джерел:

1. Які зміни відбулися у сфері правового регулювання обігу медичних виробів, косметики та дезінфекційних засобів з початком війни? *АПТЕКА.UA*: веб-сайт. URL: <https://www.apteka.ua/article/637471> (дата звернення: 20.10.2022).
2. Робочий фронт: 8 трендів ринку праці в секторі «блакитних комерців» під час війни. *OLX BLOG*: веб-сайт. URL: <https://blog.olx.ua/28890/robochij-front-8-trendiv-rinku-praci-v-sektori-blakitnih-komirciv-pid-chas-vijni/> (дата звернення: 21.10.2022).
3. Підсумки XIII щорічної конференції Food&NonFoodMaster-2022: «Restart у співпраці ритейлерів і постачальників у воєнний і післявоєнний час». *Logist FM*: веб-сайт. URL: <https://logist.fm/news/pidsumki-xiii-shchorichnoyi-konferenciyi-foodnonfoodmaster-2022-restart-u-spivpraci-riteyleriv> (дата звернення: 21.10.2022).
4. Як знайти нових клієнтів у салон краси та збільшити продажі? *KYIVSTAR BUSINESS HUB*: веб-сайт. URL: <https://hub.kyivstar.ua/news/yak-znajty-novyh-klijentiv-u-salon-kрасy-ta-zbilshyty-prodazhi/> (дата звернення: 21.10.2022).
5. Офіційний сайт салону краси elStudio: веб-сайт. URL: <https://el-studio.in.ua/services.php> (дата звернення: 22.10.2022).
6. Офіційний сайт салону краси G.bar: веб-сайт. URL: <https://gbar.com.ua/ua> (дата звернення: 22.10.2022).
7. Офіційний сайт салону краси Zmina: веб-сайт. URL: <https://zmina.in.ua/uk/> (дата звернення: 22.10.2022).

Хтомінська Владислава Олександрівна, здобувач вищої освіти економічного факультету

Харківський національний університет імені В. Н. Каразіна, Україна

Науковий керівник: Тешева Лариса Василівна, д-р.екон.наук, професор закладу вищої освіти

Харківський національний університет імені В. Н. Каразіна, Україна

ВПРОВАДЖЕННЯ ІНСТРУМЕНТАРІЮ Е-УРЯДУВАННЯ НА ШЛЯХУ РОЗБУДОВИ ДЕМОКРАТИЧНОГО СУСПІЛЬСТВА

Впровадження в Україні електронного урядування є важливим кроком формування демократичної системи держави. Надання державних та адміністративних послуг в режимі онлайн, створення єдиної інформаційно-телекомунікаційної системи підтримки управління персоналом на державній службі, впровадження безпаперових технологій внутрішнього та міжвідомчого документообігу, інтеграції України до світового інформаційного простору, забезпечення відкритості та прозорості влади, це все є інструментами розбудови демократичного суспільства. Проблема впровадження інструментарію е-урядування наразі надзвичайно актуальна тому, що саме зараз відбувається перехід до користування електронним урядуванням та побудови демократичного суспільства завдяки інформаційним технологіям.

Електронне урядування - спосіб організації державної влади за допомогою систем локальних інформаційних мереж та сегментів глобальної інформаційної мережі, що забезпечує функціонування органів влади в режимі реального часу та робить максимально простим і доступним щоденне спілкування з ними громадян, юридичних осіб, неурядових організацій [1]. Метою впровадження е-урядування є підвищення ефективності виконавчих функцій держави, переформатування уряду до більш прозорого та підзвітнього громадянам і бізнесу: надання адміністративних послуг за допомогою інформаційного простору. Головними принципами побудови електронного урядування виступають:

- Прозорість і відкритість;
- Конфіденційність та інформаційна безпека;
- Єдині технічні стандарти і взаємна сумісність;
- Орієнтованість на інтереси і потреби споживачів послуг.

У загальному розумінні, демократія - це політичний режим, за якого основним джерелом влади є народ. Тобто, демократична держава – це держава, у якій прийнято народовладдя шляхом забезпечення прав і свобод громадян. У свою чергу е-демократія - форма суспільних відносин, за якої громадяни та організації залучаються до державотворення та державного управління, а також до місцевого самоуправління шляхом широкого застосування інформаційно-комунікаційних технологій. Метою розвитку е-демократії є створення фундаменту для участі громадськості у прийнятті «державних» рішень, здійснення впливу на формування і реалізацію державної політики, вирішення питань місцевого значення, посилення прозорості та підзвітності органів влади громадянам.

Впровадження електронного урядування, яке базується на принципах електронної демократії можна зобразити так:

Форма – е-демократія;

Технологія – е-урядування.

Мета – прозорість дій влади; залучення громадян до управління; сприяння формуванню громадської позиції.

Виділяється декілька видів взаємодій е-урядування: G2C (уряд – громадяни); G2G (уряд – уряд); G2B (уряд – бізнес) [2].

Сектор взаємодії G2C – сектор взаємодії між органами влади та громадянами в електронному уряді. Під ініціативами в секторі G2C розуміються такі, що призначені полегшувати взаємодію громадян із органами влади. Мета цих ініціатив – скоротити час на здійснення процедури надання органами влади управлінських послуг, а також спростити ці процеси за допомогою Інтернету. Зацікавленість до ініціатив у секторі G2C зумовлена потребами громадян, особливо тих, хто звик використовувати електронні операції в інших сферах життя та дефіцитом часу.

Сектор взаємодії G2G – сектор взаємодії між органами влади в електронному уряді. У багатьох відносинах сектор G2G є основою електронного уряду. G2G включає організацію роботи електронного документообігу між суб'єктами здійснення владних повноважень та обмін даними між владними електронними реєстрами за принципами уніфікації, взаємозамінності та сумісності. Основні напрями роботи сектора G2G: оподаткування, митниця, фінансовий менеджмент, збирання даних для статистики та перепису населення, вибори, планування розвитку, охорона здоров'я, освіта і соціальне забезпечення, соціальне страхування та сільське господарство.

Сектор взаємодії G2B – сектор взаємодії між органами влади та представниками бізнесу в електронному уряді. Це онлайн взаємодія між органами влади та суб'єктами підприємництва для підтримки і розвитку бізнесу за допомогою інформаційно-комунікативних технологій. Взаємодія у секторі G2B здійснюється в напрямках інформаційного забезпечення підприємництва та створення умов для розвитку електронної комерції.

Таким чином, серед тенденцій впровадження е-урядування окреслюється трансформація владних відносин, змінюється структура управління, спрощуються процеси надання адміністративних послуг, відбувається розвиток електронної демократії. Правильне користування інформаційними технологіями є можливістю побудови демократичного суспільства з прямим долученням громадян до прийняття управлінських рішень та корегуванням напрямків розвитку держави за допомогою інструментів електронного урядування.

Список використаних джерел:

1. Шпиґа П. Електронне урядування. Термінологія. [Електронний ресурс] / П. Шпиґа // Електронне урядування. – 2012. – Режим доступу до ресурсу: https://egov.at.ua/publ/pro_elektronne_urjaduvannja_v_ukrajini/elektronne_urjaduvannja/egov_termin/5-1-0-97.
2. Електронне урядування та електронна демократія: навч. посіб.: у 15 ч. / за заг. ред. А.І. Семенченка, В.М. Дрешпака. – К., 2017. Частина 2: Електронне урядування: основи та стратегії реалізації / [А.І. Семенченко, А.О. Серенко]. – К.: ФОП Москаленко О.М., 2017. – 72 с. – Режим доступу до ресурсу: https://old.suitt.edu.ua/wp-content/uploads/2018/05/Part_002_Feb_2018.pdf

Завадська Карина Андріївна, здобувач вищої освіти економічного факультету
Харківський Національний Університет імені В.Н. Каразіна, Україна

Науковий керівник: Жадан Олександр Васильович, доктор наук з державного управління, професор, професор кафедри економіки та менеджменту
Харківський Національний Університет імені В.Н. Каразіна, Україна

ЗАРУБІЖНИЙ ДОСВІД УПРАВЛІННЯ РОЗВИТКОМ ПЕРСОНАЛУ

На сьогоднішній день якісна вища освіта та професійне навчання посягає провідне місце в сучасній економіці та визнається головним фактором у вмінні швидко адаптуватися в умовах нестабільного середовища.

Україна зайняла 77 місце із 191 країн і територій, що представлені в Доповіді про стан людського розвитку за 2021 рік, опублікований Програмою розвитку ООН, яка починаючи з 1990 р. щороку надає доповідь про людський розвиток. Така позиція відносить Україну до середнього рівня людського розвитку зі значенням Індексу людського розвитку (ІЛР) 0,773 [1].

Визначимо сутність поняття «професійного розвитку» за трактуванням різних вчених та дослідників (табл. 1).

Таблиця 1

Визначення поняття «професійний розвиток»

Автор	Визначення	Ключові слова
В. Шарко	безперервний процес накопичення і прояву потенційного в особистості, що сприяє розширенню і поглибленню її зв'язків із навколишнім світом, суспільством, іншими людьми та собою, який характеризується спадковими, психологічними й соціальними чинниками	безперервний процес, розширення, поглиблення
Ю. Сліпич	це спіралеподібний поступовий безперервний процес здобуття особистістю якісно нового рівня професійної діяльності, яка дає теоретичне обґрунтування змісту, принципів, форм і методів професійного зростання	новий рівень професійної діяльності, спіралеподібний процес
Н. Муқан	є процесом, який починається на етапі професійної підготовки в умовах певної організації і триває впродовж всієї життєдіяльності працівника	в умовах певної організації, професійна підготовка

Джерело: складено автором за [2, 3, 4]

Проаналізувавши таблицю, можемо сформулювати власне узагальнене визначення цього поняття. Професійний розвиток – це невинний процес покращення та розширення навичок працівника в конкретній організації, який слугує більш якісному та ефективному рівню професійної діяльності та зберігається за працівником протягом всього життя.

Продуктивність праці вже давно вивчається передовими розвиненими країнами світу. У США було з'ясовано, що вкладення в людський капітал через навчання покращують продуктивність праці персоналу. Аналіз зарубіжного досвіду показує вагомі переваги у сфері професійної освіти. Тому слід більш детально

розглянути досвід провідних економік, на прикладі таких країн як Франція, Німеччина, США та Японія.

У Франції професійне навчання регулюється соціальними партнерами в межах колективних договорів відповідно до законів та інших правових документів. Національні установи та об'єднані галузеві організації відіграють важливу роль у фінансуванні безперервної професійної освіти та навчання. Призначення людських ресурсів ділиться між лінійним менеджментом і головним управлінням, що приділяє основну увагу передовим позиціям в організації та потенціалу робітників. Законодавство Франції чітко регламентує практику навчання персоналу, надаючи тимчасову відстрочку, аби мати змогу пройти навчання й підвищити кваліфікацію. У середньому французькі компанії витрачають близько 3% своєї річної зарплати на навчання співробітників, хоча тільки обов'язкові відрахування становлять 1,5% для організацій з 10 і більше співробітниками та 0,15% – з меншою кількістю працівників [5].

Щодо Німеччини, то на початку 21 століття почала формуватися нова система підтримки професійної освіти, згідно до неї держава активно залучає власних економічних та соціальних партнерів до спільного контролю та допомоги за функціонуванням даної сфери, не порушуючи при цьому своєї ролі у фінансуванні цієї галузі. Фінансування професійної освіти працівників здійснюється трьома способами:

- 1) шляхом зниження податків або звільнення від них, якщо підприємство має прибуток;
- 2) вартість навчання перетворюється у відпускну ціну, тобто переадресовується на покупців;
- 3) через інтернаціоналізовані прямі та непрямі надходження під час навчання та після його закінчення [6].

Окрім цього, держава несе відповідні витрати через зниження податкових ставок або податкових пільг для підприємств. Німеччина є лідером серед європейських країн у підготовці персоналу, тому що має найрозвиненіший промисловий сектор у Європі, у якому представлені всі галузі виробництва. Навіть не дивлячись на те, що сучасні світові тенденції націлені на відходження від промисловості в класичному вигляді, але Німеччина й надалі зосереджується на розвитку саме промислових підприємств.

У США навчання та підготовка персоналу націлена на вирішення наявних проблем та завдань сучасної економіки згідно з її потребами. Тому Служба загальної зайнятості та професійного навчання розробляє за конкретними напрямками програми підготовки й перепідготовки персоналу. Кількість осіб, які мають право на навчання, законом не обмежена. Разом з цим передбачено, що першочергове навчання та перепідготовка має надаватися безробітним, бо їм складніше працевлаштуватися, а також спеціалістам і працівникам, які вже задіяні на виробництві [7]. Підготовка персоналу відбувається у спеціалізованих навчальних центрах на базі навчальних закладів та у центрах служб зайнятості. За рахунок бюджетних коштів федеральних, державних і місцевих органів влади фінансуються національні програми за певними напрямками. А на виробництві навчання працівників здійснюється за рахунок корпорацій. Слід відмітити, законодавство США заохочує таку підготовку шляхом зниження податків та відшкодування витрат, але не зобов'язує корпорації брати в цьому участь.

Японська система навчання характеризується тим, що вона створюється в межах діючої структури та системи групової відповідальності, працює в границях відповідних організаційних рамок. В основі японської системи розвитку персоналу лежить концепція «гнучкого робітника», тобто відбувається відбір та підготовка працівника одразу із кількох спеціальностей і надалі кваліфікація підвищується протягом усього життя. Існує думка, що дешевше перепідготувати працівника, ніж замінити його. Професійна освіта проводиться на робочих місцях. В Японії компанії щорічно витрачають на навчання персоналу суму, яка дорівнює 10-12% фонду заробітної плати [8]. У цій країні постійна освіта є частиною процесу праці, кожний працівник витрачає на це здебільшого 8 годин на тиждень, з них по 4 години за рахунок робочого та за рахунок власного часу відповідно.

Отже, якщо подивитись на досвід зарубіжних країн, то стає зрозуміло, що для професійного навчання кадрів необхідно залучати різні механізми фінансування. Бо в Україні зобов'язання по фінансуванню розвитку персоналу покладаються переважно на роботодавців, тому велика кількість підприємств, особливо малих і середніх, не мають змоги підвищувати кваліфікацію персоналу згідно з вимогами сучасного виробництва. Підводячи підсумок, можемо сказати, що головними напрямками подальшого розвитку підприємств нашої країни є ширше вивчення досвіду провідних економік світу в галузі управління розвитком персоналу, формування та впровадження стандартів розвитку персоналу, що відповідають потребам конкретних організацій. Розвиток вітчизняної професійної освіти набув інноваційного характеру завдяки використанню досвіду зарубіжних країн, а потреба у фахівцях підвищується відповідно до сучасного світового ринку праці, національних систем компетентностей і кваліфікацій. Аби подолати дефіцит висококваліфікованих спеціалістів, необхідно запровадити фінансову підтримку законодавчо регульованих підприємств у професійній підготовці та розвитку працівників на національному рівні.

Список використаних джерел:

1. Офіційний сайт ПРООН в Україні. URL: <https://www.undp.org/uk/ukraine> (дата звернення: 25.10.2022)
2. Шарко В. Теоретичні засади методичної підготовки вчителя фізики в умовах неперервної освіти : дис. докт. пед. наук. Київ, 2006. 542 с.
3. Сліпич Ю. Професійний розвиток педагогів як педагогічна категорія. Молодь і ринок. 2011. № 1. С. 132-135.
4. Муқан Н., Грогодза І. Професійний розвиток педагогів: теоретичні та методологічні аспекти. Педагогічні науки: теорія, історія, інноваційні технології. 2013. № 5. С. 18-27.
5. Cerdin J.-L., Peretti J.-M. Trends and emerging values in human resource management in France. *International Journal of Manpower*. 2012. Vol. 22, № 3. P. 216-225.
6. Пуховська Л. П., Ворначев А. О., Лей С. О. Професійний розвиток персоналу підприємств у країнах Європейського Союзу: посіб. за наук. ред. Л. П. Пуховської. Київ: ІПТО НАПНУ. 2015. 176 с.
7. Савченко В. А. Розвиток персоналу: підручник. Київ: КНЕУ, 2008. 512 с.
8. Щекин Г. В. Теория и практика управления персоналом: учебно-метод. пособ. 2-е изд. Киев: МАУП, 2009. 280 с.

Тішаков Петро Юрійович, здобувач вищої освіти другого (магістерського) освітнього рівня факультету управління та економіки
Хмельницький університет управління та права імені Леоніда Юзькова, Україна

РОЛЬ КОРПОРАТИВНОЇ КУЛЬТУРИ В СИСТЕМІ УПРАВЛІННЯ ОРГАНОМ ДЕРЖАВНОЇ ВЛАДИ

Сьогодні якість державного управління залежить від здатності органу влади підпорядковувати діяльність інтересам громади, використання ринкових підходів у діяльності, гарантії високої якості державних послуг, створення партнерських відносин у трикутнику «влада-бізнес-громада», відкритості влади та співучасті громадян в управлінні, постійного вдосконалення менеджменту та розвитку персоналу органу державного управління, цьому однозначно сприяє розвиток корпоративної культури.

Формування корпоративної культури органу публічної влади впливає на ефективність та результативність процесу управління, що свідчить про необхідність її впровадження. Корпоративна культура, з одного боку, є системою особистих і колективних цінностей, прийнятих і розділених усіма членами компанії, а з іншого – під корпоративною культурою розуміється сукупність прийомів і правил внутрішньої інтеграції співробітника, правил, які були виправдані в минулому і підтвердили свою актуальність сьогодні [1]. Механізмом формування корпоративної культури є взаємний вплив її джерел. Перетинаючись, вони обмежують сферу застосування засобів реалізації особистісних цінностей, які реально можливі в даній установі і тим самим визначають їх домінуючий зміст та ієрархію в колективі. Виділена таким чином ієрархічна система цінностей породжує найбільш підходящу сукупність засобів для її реалізації, які, втілюючись в способах діяльності, внутрішньо формують групові норми і зразки поведінки [2].

На жаль, сьогоднішня корпоративна культура не завжди сприяє ефективності роботи персоналу. Причиною цього може бути те, що культура характеризується низьким рівнем довіри між співробітниками і керівництвом, у відсутності бажання у співробітників брати на себе відповідальність, проявляти ініціативу, дотримуватися пасивної і вичікувальної позиції. В цілому сором'язливість співробітників в прояві ініціативи характерна для корпоративної культури більшості українських організацій. Корпоративна культура може служити ефективним інструментом, що забезпечує персоналу настрої на високу продуктивність і високу якість в роботі. Формування і підтримка такої культури, яка б підвищувала результативність роботи людей, що працюють в організації, сприяла б її ефективності та конкурентоспроможності, є одним з найважливіших стратегічних завдань вищого керівництва [3].

Однак для більшості установ України притаманні приклади нерозвинутої корпоративної культури або орієнтація корпоративної культури суто на виконання поставлених завдань. В установах де відсутня розвинена корпоративна культура, є заборгованість з виплати заробітної плати, широко поширені соціально-трудові конфлікти, працівники не зацікавлені в зростанні продуктивності праці. Колективні договори між керівництвом і профспілкою часто формально укладаються, в них не враховуються звіти про їх виконання. Співробітники цих установ не задоволені

відносинами між керівництвом і колективом, бачать відмінності між поставленими цілями і фактичним виконанням, не відчувають впливу економічного зростання установи на свої доходи, у зв'язку з цим вони не прагнуть виконувати трудову діяльність, негативно ставляться до нововведень. В таких установах корпоративну культуру можна віднести до розряду негативних, що не тільки не сприяє збереженню і розвитку потенціалу трудового колективу, а й руйнує якісні характеристики трудового потенціалу: мотивацію до ефективної праці, підвищення кваліфікації, трудову та інноваційну діяльність. Цікаво, що позитивний вплив корпоративної культури на розвиток кадрового потенціалу стримується не тільки кризовими умовами багатьох компаній, а й економічними труднощами [4].

Також варто зазначити, що формування в державному органі корпоративної культури пов'язане насамперед зі специфікою професійної діяльності працівників, сферою, в якій працює державний орган, соціальними, політичними та економічними чинниками державного управління [5]. Враховуючи еволюцію державного управління в контексті нової парадигми державного управління, корпоративна культура державного управління має виконувати завдання відкритості і прозорості державного управління, а саме: формування орієнтації державних службовців та акцент на їх роботі на замовника-громадянина, споживача адміністративних послуг, прояв ініціативи на робочому місці та засоби до боротися з бюрократією. Основним завданням корпоративної культури державного управління є встановлення професійних та етичних стандартів щодо трудової поведінки державних службовців в органах виконавчої влади. Виходячи з цієї мети, корпоративна культура державної служби повинна вирішувати такі завдання:

а) бути методологічною основою формування професійної культури державного службовця;

б) визначити моральні цінності, професійні та етичні вимоги до офіційної, позашкільної та антикорупційної поведінки;

в) формувати єдність переконань і перспектив у сфері професійної етики та службового етикету, орієнтовану на професійний і етичний стандарт поведінки;

г) вирішувати професійні та етичні питання у відносинах з персоналом, які виникають в процесі їх спільної діяльності;

г) виховувати високоморальну особистість посадової особи, яка поважає етичні норми і принципи, загальнолюдську і професійну мораль;

д) забезпечувати взаємодію з групами працівників, громадськими організаціями та населенням з урахуванням правил і принципів професійної та службової етики;

е) направляти співробітника через умови конфлікту й етичної та іншої невизначеності [6].

Отже, корпоративна культура відіграє надзвичайно важливу роль в процесі управління органом державної влади, оскільки виконує велику кількість функцій та впливає на загальну ефективність органів публічного управління, тому зараз гостро стоїть питання щодо розвитку корпоративної культури в органах державної влади.

Список використаних джерел:

1. Щербак Н.В. Особливості формування корпоративної культури в державному управлінні: вітчизняний та зарубіжний досвід. *Право та державне управління: зб. наук. праць/за ред. А.О.Монаєнка*. Запоріжжя: КПУ, 2016. № 1. С. 138-143.

2. Дмитренко М.Й. Передумови формування корпоративної культури. 2019. С. 37-39
3. Шаповал О.А. Корпоративна культура як складова корпоративного управління. URL: <http://global-national.in.ua/archive/14-2016/120.pdf>
4. Семикіна А. Корпоративна культура та її роль у розвитку трудового потенціалу підприємства. *Регіональні аспекти розвитку продуктивних сил України*. 2017. № 15. С. 96-98
5. Довженко В.А., Дзюба І.С. Формування організаційної культури в органах публічної влади. URL: http://maup.zt.ua/documents/collectionOfArticles_12.12.2019.pdf#page=44
6. Волик В. Теоретичні засади формування корпоративної культури державних службовців. Актуальні проблеми державного управління. 2016. № 1. С. 107-110.

Дудка Анастасія Андріївна, здобувач вищої освіти
Харківський національний університет ім. В. Н. Каразіна, Україна

Арсюєва Заліна Таймуразівна, здобувач вищої освіти
Харківський національний університет ім. В. Н. Каразіна, Україна

ФОРМУВАННЯ ЕФЕКТИВНОЇ СИСТЕМИ УПРАВЛІННЯ ПЕРСОНАЛОМ НА ПІДПРИЄМСТВІ

Перш за все, говорячи про формування ефективної системи управління персоналом на підприємстві, необхідно оцінити відповідність системи управління підприємством сучасним вимогам ефективного управління.

До недавнього часу робота з персоналом складалася лише з діяльності, пов'язаної з найманням і підбором робочої сили. Ідея полягала в тому, що якщо ви зможете знайти потрібних людей, вони зможуть виконувати правильну роботу. Сучасні добре керовані організації вважають, що найняти правильних людей – це лише початок.

У той час як більшість ресурсів організації представлені матеріальними об'єктами, вартість яких потім зменшується за рахунок амортизації, вартість людських ресурсів може і повинна зростати з роками. Тому керівництво має постійно працювати над підвищенням потенціалу всіх типів персоналу як на користь самої організації, так і на особисту вигоду її співробітників.

Системи управління підприємством слід розглядати з різних точок зору та з урахуванням різних критеріїв. На його ефективність впливають:

- справжні стосунки між людьми і роботою;
- поточна політика та методи управління, що впливають на поведінку людини, повноваження та функції працівників організації на різних рівнях управління (нижчого, середнього та вищого);

Вдало поєднуючи ці два елементи, ми можемо побудувати раціональну структуру організації, яка має реалістичну та сприятливу можливість досягнення високої ефективності виробництва.

Щоб побудувати раціональну систему управління, необхідно відповідати вимогам організаційної системи, зумовленим новою економічною ситуацією.

Одна з них – ясність. Кожен відділ компанії, кожен співробітник (особливо кожен керівник) повинні чітко розуміти, де вони знаходяться і де шукати інформацію чи допомогу в прийнятті рішень. Не плутайте ясність із простотою. Проста структура може не мати чіткості. І навпаки, дуже складні структури дуже чіткі. Відсутність ясності створює конфлікт, витрачає час, дратує працівників і затримує прийняття рішень.

З наочністю тісно пов'язана вимога економії. Для контролю, моніторингу та стимулювання потрібні мінімальні зусилля. Структура управління організацією повинна сприяти самоуправлінню та мотивації. Щоб компанія вижила, мінімальна кількість персоналу (особливо з розвиненими здібностями та здібностями) має бути зосереджена на «управлінні», «організації», «контролі», «комунікації», «персоналі».

Система управління повинна спрямовувати увагу всіх співробітників на результати роботи всього підприємства, а не на зусилля. Роботу менеджера слід

оцінювати за економічними результатами, а не за вузькими критеріями професійних чи компетентних управлінських навичок.

Список використаних джерел:

1. Бідняк М.Н. Організація управління- К.: А.С.К., 2013. - 176с.
2. Економіка та організація виробництва: Підручник /За ред.. В.Г.Герасимчука, А.Е.Розенплентера. - К.: Знання, 2007. - 678с.
3. К.О. Вашенко, З.С. Варналій, В.Є. Воротін, В.М. Геєць, Е.М., Кужель О. В., Лібанова та ін. Про стан та перспективи розвитку підприємництва в Україні– К., Держкомпідприємство, 2018. – 226 с.
4. Тельнов А. Якість праці в системі факторів продуктивності // Економіст. – 2018 – с.72 – 75

СЕКЦІЯ 5.

МІЖНАРОДНІ ВІДНОСИНИ

Кіх Юлія Романівна, здобувачка вищої освіти факультету PR, журналістики та кібербезпеки

Київський національний університет культури і мистецтв, Україна

Науковий керівник: Шевель Інна Петрівна, канд. соц. наук, доцент кафедри міжнародні відносини, суспільні комунікації та регіональні студії

Київський національний університет культури і мистецтв, Україна

ВАЖЛИВІСТЬ ПОСАДИ ТА РОЛЬ НОВОПРИЗНАЧЕНОГО ПОСЛА США В УКРАЇНІ В ПЕРІОД РОСІЙСЬКО-УКРАЇНСЬКОЇ ВІЙНИ

В Україні не було постійного посла США з травня 2019 року, що було грубим недоглядом у контексті бажання України ефективно співпрацювати з Вашингтоном. Останнім повноважним представником Вашингтона в Києві була посол Марі Йованович, яку відкликали через скандал.

Протягом періоду з 2019 по початок 2022 рр., США так і не направили в Україну свого посла. У цей проміжок часу очільниками місії у Києві були повірені у справах України. Тимчасово повірені – це звичайно добре, але явно недостатньо. Відсутність посла США в Україні не сприяла співпраці між двома країнами, понижуючи рівень відносин між ними.

Як зазначав американіст Сергій Галака, професор КНУ імені Тараса Шевченка, те, що Київ стільки часу не мав посла з Вашингтона, безумовно, погано. Це свідчило про те, що МЗС і Офіс Президента працювали неефективно в цьому питанні, адже ж маючи послів ключових країн і в ключових країнах, наша комунікація стає обмеженою. Посли - це повноважні представники очільників країн. Це слугує прямим зв'язком, якщо це довірена особам, то автоматично щабель відносин підвищується. Боронь Боже, коли настане кризова ситуація, тоді одна справа, якщо повноважний посол на місці і може вирішити що робити і як, а також надіслати рекомендацію своєму уряду, і зовсім інша - тимчасово повірений, який не пов'язаний з країною кар'єрними зв'язками. [5]

На початку лютого 2022 року міністр закордонних справ України Дмитро Кулеба зазначав, що США запропонували призначити послом в Україні Бріджит Брінк. Офіційне рішення було висвітлено 25 квітня в офіційному повідомленні Білого дому те, що Джо Байденом було номіновано досвідчену американську дипломатку Бріджит А. Брінк на посаду надзвичайного та повноважного посла в Україні. [6]

Призначення американського посла Бріджет Брінк є позитивним кроком для Києва, дипломатка досвідчена в роботі з країнами, де відбувалися відкриті збройні конфлікти та має реальний погляд щодо російської загрози. [1]

Посол Бріджет Брінк з першого дня приїзду в столицю активно та чітко демонструвала позицію підтримки України. У Твіттері одразу ж зазначила, що першочерговий пріоритет США – допомогти Україні захиститися.

Присутність посла протягом воєнного стану в Україні є знаком твердої позиції країни, її солідарності у такий не простий час. Бріджет Брінк демонструє себе активним політичним діячем, адже протягом 5 місяців зробила чимало, що продемонстровано у стрічці дописів посла у соцмережі. [2]

За словами Бріджет Брінк, завдання, які поставили перед Україною та США, величезні. Після прибуття в Україну, посол установила собі п'ять найближчих цілей, перша з яких – допомогти Україні захиститися. По-друге, допомогти притягнути до відповідальності винних у військових злочинах і звірствах. По-третє, забезпечити, щоб гуманітарна допомога зі Сполучених Штатів, доходила до кінцевих одержувачів, особливо в зонах конфлікту. По-четверте, це контролювати величезну допомогу США та забезпечити належний нагляд тут, у Києві. І останнім - це зібрати колектив, американців і українців, які працюють у посольстві, й відновити структуру. Проблеми, які стоять перед Україною, дуже великі та громіздкі, але команда дійсно налаштована рішучо і готова їх вирішувати.

Посольство спостерігає за наданою допомогою Україні від США.

Бріджет Брінк заявляє, що її присутність в Києві є чітким знаком для того, щоб пересвідчитися, що все, що робить США, прямо спрямовується в допомогу для українців на передову, а також допомагає Україні поліпшити своє становище на полі битви. [3]

З нещодавніх подій діяльності посольства одними із ключових були:

Прем'єр-міністр України Денис Шмигаль 4 жовтня обговорив з Послом США в Україні важливість підтримки з боку бюджету США та подальшу співпрацю у зусиллях зі зміцнення української економіки та залучення міжнародної підтримки.

10 жовтня відбулася зустріч президента України Володимира Зеленського разом з керівником Офісу президента Андрієм Єрмаком із Послом Бріджет Брінк та заступником голови дипломатичної місії США Крістофером Смітом. В результаті обговорення дійшли висновків, що США засуджують російські терористичні обстріли по цілях критичної інфраструктури України і разом будуть прагнути прихилити РФ до відповідальності за військові обстріли, знущання та злочини, які вони скоїли на території України.

11 жовтня відбулася зустріч Міністра інфраструктури ва з Послом США в Україні. Ключовою висвітленою думкою було те, що Україна не зупиняється, і США теж не буде. Бріджет Брінк пишається співпрацею з Олександром Кубраковим, який зі своєю командою працюють над усуненням пошкоджень та продовжують боротьбу після варварських ударів Росії по будинках, школах та ігрових майданчиках. [2]

Важливо проаналізувати величину роботи посольства США та показати в дослідженні, яке було проведено соціологічною групою «Рейтинг» стосовно ставлення країни США до України і населення України до США за період з березня по грудень 2021 та з березня по жовтень 2022.

За результатами опитування можна спостерігати динаміку зростання справ у нашій країні в позитивному руслі як збоку налагодження роботи з посольством до США, так і з боку міжнародних зав'язків (табл. 1.).

Таблиця 1

Ставлення українців до США (2021-2022 рр.)

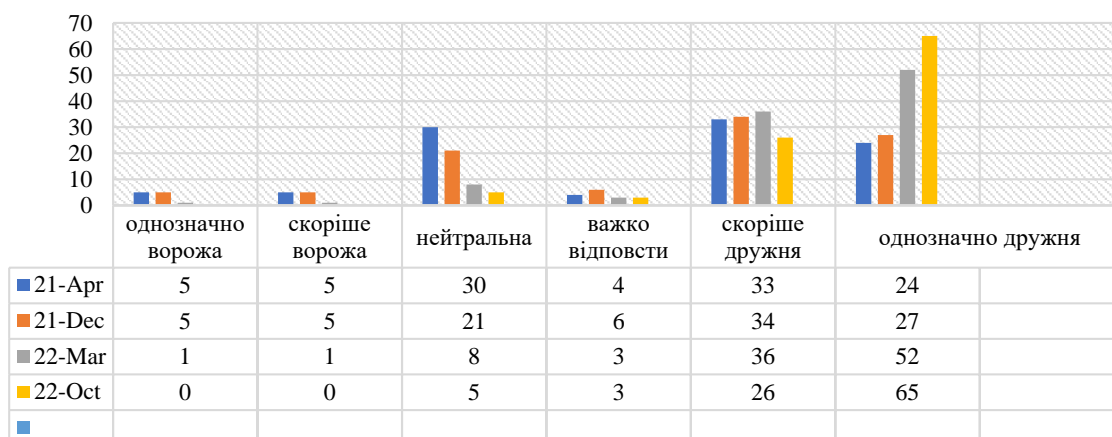

■ 21-Apr ■ 21-Dec ■ 22-Mar ■ 22-Oct ■

Результати опитування продемонстрували позицію українців, які вважають, що міжнародні відносини з США та з багатьма іншими країнами на сьогодні стали дружніми у більшій мірі. [4]

Дружнє ставлення українців до Сполучених Штатів Америки є обґрунтованим, адже щоденно посольство США від імені країни не тільки висловлює сприяння, а й здійснює його на забезпечення суверенітету та територіальної цілісності України з огляду на агресію РФ. Посол Брінк неодноразово заявляла про позицію підтримки України на такий час, який буде необхідний, адже ж всі розуміють, що дані відносини є наріжним каменем задля безпеки демократії та прав людини не тільки в Україні, а також в усьому регіоні.

Список використаних джерел:

1. «Має симпатію до України». Нова пані посол США: хто вона? URL: <https://www.radiosvoboda.org/a/maye-sympatiyu-do-ukrayiny-nova-pani-posol-ssha-khto-vona/31691111.html> (дата звернення: 08.02.2022).
2. Ambassador Bridget A. Brink URL: <https://twitter.com/usambkyiv?s=11&t=IgFzSsdxdE4BQ4JvPsm2aA>
3. Бріджит Брінк: Україна не зазнає поразки. URL: <https://www.radiosvoboda.org/a/news-bridzhyt-brink-rozpovila-pro-pidtrymku-ukrayiny-z-boku-ssha-na-tli-vtorhnennya-rf-v-ukrayinu/31904948.html> (дата звернення: 19.06.2022).
4. Вісімнадцяте загальнонаціональне опитування: ставлення українців до іноземних країн (8-9 жовтня 2022). URL: https://ratinggroup.ua/research/ukraine/v_s_mnadcyate_zagalnonac_onalne_opituvannya_stavlennya_a_ukra_nc_v_do_nozemnih_kra_n_8-9_zhovtnya_2022.html (дата звернення: 24.10.2021).
5. Життя без посла: чому в Україну досі не призначили представника Білого дому. URL: <https://apostrophe.ua/ua/article/politics/foreign-policy/2021-11-30/net-posla-v-svoem-otechestve-rochemu-v-ukrainu-do-sih-por-ne-naznachili-posla-ssha/43171?amp> (дата звернення: 30.11.2021).
6. США офіційно оголосили ім'я нового посла в Україні. URL: <https://www.bbc.com/ukrainian/news-61219065.amp> (дата звернення: 25.04.2022).

СЕКЦІЯ 6.**ПРАВО ТА МІЖНАРОДНЕ ПРАВО**

Черкасов Данило Юрійович, студент 4 курсу 10 групи факультету адвокатури
Національний юридичний університет імені Ярослава Мудрого, Україна

Науковий керівник: Бакай Юлія Юріївна, канд. юрид. наук, асистентка
кафедри земельного та аграрного права
Національний юридичний університет імені Ярослава Мудрого, Україна

**АГРАРНИЙ СЕКТОР ЕКОНОМІКИ УКРАЇНИ:
ВИКЛИКИ ВІЙНИ ТА ПОТОЧНИЙ СТАН ГАЛУЗІ**

Забезпечення економічної стабільності та добробуту населення будь-якої держави прямо залежить від функціонування різних секторів економіки. Одне з ключових місць у структурі економіки України посідає аграрний сектор, який є справжнім локомотивом української економіки: так, у 2021 році частка сектору сільського господарства у ВВП України становила 10%. До того ж, в історичному контексті Україна стала “годувальником всієї Європи”, оскільки понад 25% світового запасу чорноземних ґрунтів, яким притаманна висока врожайність, знаходяться на території України. Втім, наразі стан аграрного сектору економіки України незадовільний через розпочате 24 лютого 2022 року Російською Федерацією повномасштабне вторгнення на територію України. А тому актуальним постає вивчення та аналіз викликів, що нині постали перед агросектором, який в умовах збройної агресії виявився вразливим та потребує підтримки з боку держави.

Під аграрним сектором економіки України слід розуміти цілісну народногосподарюючу систему економіки, що безпосередньо пов’язана із галузями, що ставлять на меті виробництво сільськогосподарського сировини та продукції, їх заготівлю, зберігання, переробку та реалізацію населенню. Окрім цього, під аграрним сектором України слід розуміти найбільшу галузь народного господарства, що характеризується залученням в економічний обіг природних ресурсів [1]. Термін «аграрний сектор України» був предметом дисертаційного дослідження І.Г. Сурая, у дисертаційному дослідженні автор дійшов висновку про можливість трактування терміну в широкому та вузькому сенсі. Розглядаючи аграрний сектор у широкому сенсі, необхідно наголосити на тому, що аграрний сектор охоплює усі форми підприємств в Україні незалежно від їхньої форми власності та організаційно-правової форми, що безпосередньо пов’язані із виробленням сільськогосподарської продукції та продуктами її переробки, окрім цього підприємства пов’язані із організаціями (установами), що займаються розробкою, плануванням, реалізацією державної аграрної політики. У вузькому сенсі аграрний сектор ототожнюється автором до певного агропромислового комплексу, що розглядається одночасно як сектор економіки, охоплюючи ті підприємства, що здійснюють діяльність пов’язану із виробленням сільськогосподарської продукції, здійсненням переробки цієї продукції [2, с. 263].

Функціонування державного сектору прямо пов'язане із здійсненням внутрішніх функцій державою. Так, одним із важливих завдань із забезпечення сталого функціонування державного сектору, є прийняття нових та виконання через спеціальні механізми, процедури старих законів, окрім цього ефективним способом підтримання стану аграрного сектору є фінансова підтримка з боку іноземних партнерів.

З початком повномасштабного вторгнення Російською Федерацією на територію України аграрний сектор зазнав великих втрат та почав адаптуватися до умов воєнного часу. Перші втрати аграрного сектору були пов'язані із початком наступу військами Російської Федерації на територію Київської, Чернігівської, Сумської областей через неможливість закріпитися на територіях областей військові Російської Федерації за собою залишили кілометри замінованих територій, так українським фермерам довелося чекати розмінування територій, що сповільнило темп запланованої посівної компанії.

Окрім цього, Російською Федерацією були заблоковані морські порти, так у зв'язку із відсутністю вільного простору через порти Дунаю, Вілкове, Ізмаїлу, Рені та сповільненого темпу посіву сільськогосподарських культур зменшився обсяг експорту зерна, так до повномасштабного вторгнення Україна щомісяця експортувала по 6 тонн зерна, зараз цей показник зменшився вдвічі.

Російською Федерацією проводиться політка викрадення великої кількості зерна, тільки з двох областей Херсонської та Запорізької була вивезена більшість зерна, країною агресором вивозиться сільськогосподарська техніка, у зв'язку з чим спричиняється значна шкода аграрному сектору.

Підтримка аграрного сектору була розпочата із звільнення від оподаткування ввізним митом товарів, що використовуються для забезпечення зберігання зернових та/або олійних культур відповідно до Закону України «Про внесення зміни до розділу XXI "Прикінцеві та перехідні положення" Митного кодексу України щодо звільнення від оподаткування ввізним митом товарів, що використовуються для забезпечення зберігання зернових та/або олійних культу» від 27.07.2022 року [3], Урядом була спрощена процедура реєстрації сільськогосподарської техніки, так відповідною Постановою Кабінету Міністрів України «Про затвердження Порядку відомчої реєстрації та зняття з обліку тракторів, самохідних шасі, самохідних сільськогосподарських, дорожньо-будівельних і меліоративних машин, сільськогосподарської техніки, інших механізмів» від 12.04.2022 року № 434 передбачені талони тимчасового обліку машин, запроваджено перевірку (за можливості) інспекторами ідентифікаційних номерів та супровідної документації на предмет підроблення, реєстрація машин здійснюється за місцем подання заяви власника машини [4], відповідно до Закону України «Про внесення змін до деяких законодавчих актів України щодо створення умов для забезпечення продовольчої безпеки в умовах воєнного стану» від 24.03.2022 року передбачено поновлення строку оренди земельних ділянок не більше як на один рік без волевиявлення сторін, відповідних договорів і без внесення відомостей про поновлення до відповідного реєстру [5]. Звернув увагу на проблему функціонування аграрного сектору України також Європейський Союз, було прийнято рішення про оголошення транзитного безвізу, яким скасовується обов'язок щодо необхідності отримання дозволів на експорт продукції через автомобільні пункти пропуску, окрім цього Рішенням

Європейського Парламенту спільно з Радою Європейського Союзу від 30.05.2022 року № 2022/870 призупиняються тарифні квоти для сільськогосподарської продукції та антидемпінгових митних платежів на імпорту українських товарів [6]. Наразі зусилля держави додатково спрямовані на збирання інформації та фіксацію доказів про вчинення злочинів безпосередньо пов'язаних із розкраданням сільськогосподарської техніки, знищенням об'єктів цивільної інфраструктури, у зв'язку з цим державою проводиться пошук міжнародних організацій, що націлені на тісну співпрацю та допомогу у сфері протидії злочинності.

Таким чином, трьома ключовими викликами, що постали перед аграрним сектором економіки України, є: 1) сповільнення темпів запланованої посівної кампанії через тимчасову окупацію, бойові дії або замінування територій; 2) зменшення обсягів експорту зерна через відсутність вільного морського простору; 3) викрадення сільськогосподарської продукції та техніки. Ці проблеми потребують підвищеної уваги як з боку України, так і з боку міжнародної спільноти, а також якнайшвидшого реагування та вирішення задля підтримки економічної стабільності та добробуту не тільки України, а й продовольчої безпеки усього світу.

Список використаних джерел:

1. Коліник Т.В. Державне регулювання діяльності в АПК / Т.В. Коліник // Економіка АПК. — 2007. — №3. — С. 22.
2. Сурай І. Г. Державне управління аграрним сектором економіки України: функціонально-структурний аспект : дис. ... канд. наук з держ. упр.: 25.00.02 Нац. акад. держ. упр. при Президентові України / І. Г. Сурай. – Київ, 2005. – 280 с.
3. Закон України «Про внесення зміни до розділу XXI "Прикінцеві та перехідні положення" Митного кодексу України щодо звільнення від оподаткування ввезеним митом товарів, що використовуються для забезпечення зберігання зернових та/або олійних культур» від 27.07.2022 р. URL: <https://zakon.rada.gov.ua/laws/show/2445-20#Text> (дата звернення: 21.10.2022).
4. Постанова Кабінету Міністрів України «Про затвердження Порядку відомчої реєстрації та зняття з обліку тракторів, самохідних шасі, самохідних сільськогосподарських, дорожньо-будівельних і меліоративних машин, сільськогосподарської техніки, інших механізмів» від 12.04.2022 року № 434. URL: <https://zakon.rada.gov.ua/laws/show/434-2022-%D0%BF#Text> (дата звернення: 22.10.2022).
5. Закон України «Про внесення змін до деяких законодавчих актів України щодо створення умов для забезпечення продовольчої безпеки в умовах воєнного стану» від 24.03.2022 р. URL: <https://zakon.rada.gov.ua/laws/show/2145-20#Text> (дата звернення: 22.10.2022).
6. Рішення Європейського Парламенту та Ради Європейського Союзу «Про тимчасові заходи щодо лібералізації торгівлі, що доповнюють торговельні пільги, застосовні до української продукції відповідно до Угоди про асоціацію між Європейським Союзом та Європейським співтовариством з атомної енергії та їх державами-членами, з одного боку, та Україною, з іншого боку» року № 2022/870 від 30.05.2022 р. URL: <https://eur-lex.europa.eu/eli/reg/2022/870> (дата звернення: 23.10.2022).

Слабких Заріна Андріївна, здобувач вищої освіти 2 - курсу
Факультету підготовки фахівців для підрозділу кримінальної поліції
Дніпропетровський державний університету внутрішніх справ, Україна

Науковий керівник: Логінова Марина Вікторівна, капітан поліції, викладач
кафедри цивільного права та процесу ФПФПКП
Дніпропетровський державний університету внутрішніх справ, Україна

ДОГОВІР ДАРУВАННЯ

Наукова значимість та актуальність цієї теми обумовлюється збільшенням ролі договору в умовах суспільного та державного життя України.

Раніше всі договори, що опосередковували перехід права власності або право користування, мали один предмет – майно, за відсутності якого-небудь визначення цієї категорії.

Сьогодні коло предметів договору дарування розширено законом і на тлі цих законодавчих змін виникають запитання про доречність і можливість визнання тих чи інших об'єктів цивільного права предметами договору дарування. Зокрема в літературі точаться дебати навколо дій як предмету договору дарування [1].

Відмова від виконання договору дарування після передачі дару обдаровуваному, допускається лише у разі скоєння злочинного замах обдаровуваним життя дарувальника, членів його сім'ї чи родичів першого, другого та третього ступеня спорідненості, або заподіяння суб'єктом дару тяжких тілесних ушкоджень, позначеним суб'єктом цивільно-правових відносин [1, 2].

При настанні смерті дарувальника від дій обдаровуваного право вимоги відмови від виконання договору дарування переходить до законних спадкоємців дарувальника.

У разі виникнення судової суперечки у зв'язку зі скасуванням договору дарування, дарувальник або його законні спадкоємці повинні привести докази умисного заподіяння тілесних ушкоджень із боку обдаровується.

До доказів ухвалами судів різних рівнів віднесено тільки рішення суду, що набули чинності, що регламентують нанесення тяжких тілесних ушкоджень дарувальнику з сторони обдаровується.

Слід зазначити і те, що письмові заяви у правоохоронні органи про порушення кримінальної справи, подання заяви мирового судді, наявність документа судово-медичної експертизи, в якій зафіксовано тяжкі тілесні чи тілесні ушкодження не є доказами, що підтверджують факт завдання відповідних пошкоджень [3].

При настанні смерті дарувальнику від дій (бездіяльності) обдаровуваного, законні спадкоємці повинні довести, що дії (бездіяльності) обдаровуваного носили навмисний характер, у разі необережності, договір дарування не підлягає розірванню з ініціативи законних спадкоємців дарувальника [4].

Крім того, дарувальник у судовому порядку має право вимагати розірвання договору дарування та повернення об'єкта дарування, у разі, якщо об'єкт дарування представляє для дарувальника велику немайнову цінність, а обдарований звертається з неналежним подарунком або некоректним чином, що може спричинити безповоротну загибель та втрату майна.

Термінологія велика немайнова цінність подарунка є оцінною, оскільки висновок про те, чи представляє об'єкт дару для дарувальника зазначену цінність, судовий орган може зробити, виходячи з певних умов конкретної ситуації та доказової бази, яка, своєю чергою, має бути у дарувальника.

Сутність немайнової цінності подарунка у тому, що об'єкта дару є сімейною реліквією дарувальника, що передавалася з покоління в покоління та отримане дарувальником у спадок, цінне йому як пам'ять.

Щодо немайнової цінності та категорій її відношення, судова практика виробила позицію, за яких до зазначеної категорії не належать нерухомі речі.

Зокрема, під час укладання договору дарування, об'єктом якого є житлове приміщення, дарувальник не має права вимагати його розірвання, оскільки відсутність ремонту у житловому приміщенні чи його захаращення не можуть бути ознаками неналежного та некоректного поводження з подарунком, тобто, естетична складова не є підставою неналежного та некоректного поводження з об'єктом дарування.

Список використаних джерел:

1. Биркович, Т. І., and Г. С. Новохат. Договір дарування в контексті цивільного законодавства. Diss. Національний Авіаційний Університет, 2020.
2. Васильєва, Тетяна Олексіївна. "Договір дарування: поняття та умови." Літописець: Збірник наукових праць VII Всеукраїнської науково-практичної конференції «Права людини: історичний вимір і сучасні тенденції (до річниці прийняття Загальної декларації прав людини)»(м. Житомир, 5 грудня 2019 року). 15 (2020): 31-33.
3. Кулик, Марта Романівна, and Андрій Веніамінович Барчук. "ФОРМА ДОГОВОРУ ДАРУВАННЯ." Актуальні проблеми правового регулювання в Україні та країнах ближнього зарубіжжя: Матеріали X міжнародної науково-практичної Інтернет конференції (Львів, 28 грудня 2020 року): тези доповідей/Відп. ред. ПО Куцик. Львів: Львівський торговельно-економічний університет, 2020.– 232 с. (2020): 104.
4. Петак, Н. Б. "Договір дарування: відмежування його від інших цивільно-правових договорів." (2019).

Надія Войтюк, здобувачка вищої освіти юридичного факультету
Західноукраїнський національний університет, Україна

Науковий керівник: Фрончко Володимир Вікторович, старший викладач
кафедри цивільного права і процесу
Західноукраїнський національний університет, Україна

ДОГОВІР УПРАВЛІННЯ МАЙНОМ: ОСОБЛИВОСТІ ЗМІСТУ І ПОРЯДОК УКЛАДЕННЯ

Легальне визначення договору управління майна містить ч. 1 ст. 1029 Цивільного кодексу України (далі – ЦК України), що в цілому розкриває зміст договірних відносин, які виникають між установником управління та управителем внаслідок вчинення цього двостороннього правочину.

Відповідно до ч. 1 ст. 1029 ЦК України, за договором управління майном одна сторона (установник управління) передає другій стороні (управителеві) на певний строк майно в управління, а друга сторона зобов'язується за плату здійснювати від свого імені управління цим майном в інтересах установника управління або вказаної ним особи (вигодонабувача).

Варто зазначити, що такий договір може засвідчувати виникнення в управителя права довірчої власності на отримане в управління майно.

Гнатюк Т.М. визначає, що договір управління майном є юридичним фактом виникнення зобов'язального правовідношення між установником управління й управителем. Названим договором установлюється механізм здійснення прав і виконання обов'язків сторонами на засадах взаємності [5, с. 38].

З цього випливає, що договірна конструкція щодо управління майном передбачає взаємний характер здійснення суб'єктивних цивільних прав на основі виконання кореспондуючого праву обов'язку.

Хоча у ЦК України договір управління майном знаходиться поміж договорів про надання послуг. При цьому він є самостійним видом, що підтверджують властиві йому специфічні ознаки.

1) правовідносини, пов'язані з управлінням майном, складаються між рівними, майново самостійними та незалежними один від одного суб'єктами цивільного права: власником майна, управителем та вигодонабувачем, які не мають права впливати на особу контрагента;

2) безпосередньою підставою виникнення управління майном у всіх випадках є договір, що укладається між власником майна та управителем;

3) правовідносини, пов'язані з управлінням майном, не відносяться до числа особисто-довірчих правовідносин, хоча їм і властивий принцип особистого виконання боржником (управителем) своїх обов'язків. Передача власником майна в управління, безперечно, пов'язана з ризиком його втрати та вимагає певного ступеня довіри у відносинах між установником управління та управителем, проте ця довіра має фактичний характер і не впливає на правову природу відповідного правовідношення;

4) управління майном являє собою зобов'язальне правовідношення. Здійснення управителем у межах, визначених законом та договором управління майном, повноважень власника по відношенню до майна, переданого в управління,

не є свідченням делегування йому власником речово-правових повноважень, але являє собою зміст його зобов'язань перед власником в якості боржника за зобов'язанням управління майном, що виникає з договору, укладеного між власником майна та управителем;

5) виконуючи свої зобов'язання перед власником майна, управитель виступає перед третіми особами в якості титульного володільця майна, який діє від свого імені, але в інтересах власника або призначеного ним вигодонабувача;

6) зобов'язання з управління майном має складний предмет, що включає два види об'єктів: фактичні та юридичні дії управителя з управління майном; саме майно, передане в управління;

7) зобов'язання з управління майном має двосторонній та, як правило, оплатний характер. Про двосторонність свідчить наділення управителя правом на відшкодування необхідних витрат, здійснених ним при управлінні майном, за рахунок доходів від використання майном. [3].

За своєю цільовою спрямованістю, зобов'язання з управління майном слід віднести до категорії зобов'язань з оплатного надання послуг, оскільки управитель надає послугу зі здійснення прав власника по відношенню до визначеного майна.

Договір управління майном укладається у письмовій формі. Якщо в управління передається нерухоме майно (квартира, будинок, земельна ділянка тощо), то договір підлягає нотаріальному посвідченню (ст. 1031 ЦК України). Такий договір вважається укладеним із моменту його нотаріального посвідчення (ст. 640 ЦК України). В інших випадках нотаріальне посвідчення не вимагається, тільки якщо цього забажає будь-яка зі сторін.

Істотними умовами договору управління майном є:

- 1) предмет договору (майно, що передається в управління);
- 2) розмір та форма плати за управління;

3) строк дії договору. Слід нагадати, що істотними можуть бути й інші умови, щодо яких на вимогу однієї зі сторін має бути досягнуто згоди [7].

Предметом договору можуть бути (ч. 1 ст. 1030 ЦК України): підприємство як єдиний майновий комплекс; цінні папери; нерухома річ; майнові права; інше майно.

Цікавим видається те, що хоча договір управління належить до категорії договорів про надання послуг, його предметом виступають майнові цінності. Це не є властивим для класичного розуміння договору про надання послуг.

Предмет, як одна з істотних умов договору управління дозволяє відокремити договір управління майном як самостійну конструкцію.

Ільків О.В. зазначає, що управитель, здійснюючи фактичні та юридичні дії з матеріальними об'єктами, реалізує речові повноваження з найбільшою користю згідно із загальними вимогами законодавства. У зв'язку з цим договір управління майном не лише наділяє управителя певними правами щодо майна, а й надає йому це майно [6, с. 59].

При цьому слід звернути увагу на наукову дискусію щодо предмету аналізованого договору. Зокрема, Т.В. Бондар розрізняє предмет договірної зобов'язання та матеріальний об'єкт договірної зобов'язання. В першому випадку науковиця вказує на вчинення конкретних дій щодо майна, а в другому – саме майно. При цьому дослідниця предметом договору управління майном вважає «зобов'язання, у яких одна сторона (боржник) зобов'язана вчинити на користь другої сторони (кредитора) певну дію (передати майно, виконати роботу, надати

послугу, оплатити гроші, тощо) або утриматися від неї, а кредитор вправі вимагати від боржника його виконання» [4, с. 38].

Аналізуючи права та обов'язки сторін, варто виділити право установника управління вимагати повернення майна з управління та його обов'язок надавати управителю інформацію, необхідну для здійснення управління. Серед прав управителя слід відзначити право на отримання плати за управління та наступні обов'язки: передавати вигоду, отриману від управління, установнику управління або іншій особі (вигодонабувачу) та забезпечити, щоб майно, передане в управління, було відокремлене від іншого майна управителя, і забезпечити облік такого майна на окремому балансі управителя тощо [2, с. 26].

Що стосується оплатності договору, то за загальним правилом управитель має право отримувати плату за свою роботу, розмір якої вказується у договорі, а також на відшкодування витрат, здійснених у зв'язку з управлінням (ч. 1 ст. 1042 ЦК України). Тобто в будь-якому разі управління не здійснюється безплатно. Крім того, у договорі можна передбачити право управителя самостійно утримувати належні йому відрахування безпосередньо з доходів від використання майна.

При цьому форма винагороди може бути різною, зокрема: відсотки від доходів, отриманих внаслідок управління майном; стала грошова сума, яка сплачується щомісяця або наприкінці управління; натуральна форма, якщо вигода від використання виражена в натурі; змішана форма виплати.

Отже, договір управління майном є самостійним видом договору, якому притаманні свої специфічні ознаки. Зокрема, договір управління майном є реальним, двостороннім, строковим, оплатним і фідучіарним правочином. Істотними умовами даного договору є предмет договору, розмір та форма плати за управління та строк дії договору. При цьому на науковому полі існують різні думки щодо кожної з умов. Договір за загальним правилом є оплатним, при цьому форма винагороди може бути різною (сталю сумою, у відсотках, в натуральній чи змішаній формі).

Список використаних джерел:

1. Цивільний кодекс України від 16.01.2003 р. № 435-IV// Відомості Верховної Ради України. 2003. № 40-44. URL: <http://zakon2.rada.gov.ua/laws/show/435-15> (дата звернення: 25.10.2022);
2. Бажанов В.О., Бажанова В.О. Договір управління майном у цивільному праві України. *Право і суспільство*. 2020. №6. С. 23-26.
3. Більченко О. Укладаємо договір управління майном: істотні умови та особливості. *Утека*. 13.06.2022. URL: <https://uteka.ua/ua/publication/agro-4-shkola-bughaltera-selkokhozyastvennoy-otrasli-69-zaklyuchaem-dogovor-upravleniya-imushhestvom-sushhestvennye-usloviya-i-osobennosti> (дата звернення: 25.10.2022).
4. Бондар Т.В. Виконання договірних зобов'язань у цивільному праві : монографія. Київ : Юрінком Інтер, 2005. 272 с.
5. Гнатюк Т.М. Поняття, особливість та цінність договору управління майновим комплексом підприємства у цивільному праві. *Цінність права як найефективнішого регулятора суспільних відносин* : матеріали Міжн. наук.-практ. конф. (м. Харків, 4–5 жовтня 2019 р.). Харків, 2019. С. 37–40.
6. Ільків О.В. Правова природа відносин, що виникають із договору управління майном. *Нове українське право*. 2021. №3. С. 57-62.
7. Котляр Д. Довіра власність чи договір управління майном. *Лабораторія законодавчих ініціатив*. 21.06.2020. URL: <https://parlament.org.ua/2004/06/21/dovircha-vlasnist-chi-dogovir-upravli/> (дата звернення: 25.10.2022).

Статкевич Олена Богданівна, здобувачка вищої освіти юридичного факультету
Західноукраїнський національний університет, Україна

Науковий керівник: Зигрій Ольга Володимирівна, канд. екон. наук, доцент
кафедри цивільного права і процесу
Західноукраїнський національний університет, Україна

ЕКОЛОГІЧНІ ПРАВА ТА ОБОВ'ЯЗКИ ГРОМАДЯН УКРАЇНИ

Екологічні права становлять окрему групу прав людини та громадянина і належать до соціальних прав. Екологічні права людини і громадянина - це встановлені та гарантовані державою можливості у сфері використання природних ресурсів, охорони навколишнього природного середовища та гарантування екологічної безпеки. Відповідно до цього їх мета пов'язана з охороною, використанням і відтворенням природних ресурсів, гарантуванням екологічної безпеки, запобіганням і ліквідацією негативного впливу господарської та іншої діяльності на навколишнє природне середовище, збереженням природних ресурсів, генетичного фонду живої природи, ландшафтів та інших природних комплексів, унікальних територій та природних об'єктів, пов'язаних з історико-культурною спадщиною. Через це екологічні права є важливими для громадян держави, оскільки впливають на процес раціонального використання природних ресурсів і їх збереження [5].

Відповідно до національного законодавства екологічні права громадян закріплені в таких нормативно-правових актах і законах, як Конституція України, Водний Кодекс України та Лісовий Кодекс України, у Законах України «Про охорону навколишнього природного середовища», «Про оцінку впливу на довкілля», «Про охорону атмосферного повітря» та інші.

Екологічні права людини та громадянина мають важливе значення й для світової спільноти. Яскравим прикладом цього є Конвенція Європейської Економічної Комісії ООН «Про доступ до інформації, участь громадськості в процесі прийняття рішень та доступ до правосуддя з питань, що стосуються довкілля», прийнята 25 червня 1998 р. у м. Орхусі (Данія). Україна була однією з перших держав, що підписала цю Конвенцію та ратифікувала її 6 липня 1999 р. Орхуською конвенцією визначено основні екологічні права, що розглядаються як важливі чинники у становленні демократії: доступ громадськості до екологічної інформації; участь громадськості у процесі прийняття рішень з питань, що стосуються довкілля; доступ громадськості до правосуддя з питань, що стосуються довкілля [3].

В основному законі нашої держави, Конституції України у ст. 50 зазначається, що кожен має право на безпечне для життя і здоров'я довкілля та на відшкодування завданої порушенням цього права шкоди [4]. Право на безпечне для життя та здоров'я довкілля є фундаментальним правом і як особисте немайнове право, належить кожній фізичній особі, яким вона володіє довіку, а також базується на взаємодії людини і навколишнього природного середовища, оскільки кожен може зазнавати негативного впливу від прояву природної або техногенної небезпеки, тому вимагає державного захисту [5]. Відповідно до цієї ж статті кожному гарантується право вільного доступу до інформації про стан довкілля, про якість

харчових продуктів і предметів побуту, право на її поширення. Така інформація ніким не може бути засекречена [4]. Донедавна в національному законодавстві містилось поняття «інформація про стан довкілля (навколишнє природне середовище)», проте після ратифікації Україною Орхуської конвенції, його було замінено на «екологічна інформація». Ці два поняття не є тотожними. «Екологічна інформація» є більш широким поняттям, що містить інформацію про стан здоров'я та безпеки людей, умови життя людей; стан складових навколишнього середовища, таких як повітря й атмосфера, вода, ґрунт, земля, ландшафт і природні об'єкти, біологічні різноманіття та його компоненти, включаючи генетично змінені організми, та взаємодію між цими складовими, а також інформацію про чинники, такі як речовини, енергія, шум і випромінювання, що впливають на цей стан [5].

Більш розширений перелік екологічних прав громадян міститься в ст. 9 Закону України «Про охорону навколишнього природного середовища», відповідно до якої кожен громадянин має право на безпечне для життя та здоров'я довкілля; використання природних ресурсів; участь в обговоренні та внесенні пропозицій до нормативно-правових актів та до уповноважених органів, а також участь у розробці та здійсненні природоохоронних заходів; об'єднання в громадські природоохоронні формування та участь у громадських обговореннях з питань впливу планованої діяльності на довкілля; доступ до інформації про стан довкілля; отримання екологічної освіти. Кожен має право на подання позовів про відшкодування шкоди, заподіяної здоров'ю та майну внаслідок негативного впливу на навколишнє природне середовище та судове оскарження рішень, дій, бездіяльності органів державної влади, органів місцевого самоврядування, щодо порушення екологічних прав. Перелік екологічних прав людини та громадянина міститься також в інших законодавчих актах України [1].

Екологічні обов'язки громадян у галузі охорони навколишнього природного середовища містяться в ст. 66 Конституції України, відповідно до якої кожен зобов'язаний не заподіювати шкоду природі, культурній спадщині та відшкодовувати завдані ним збитки. У статті 12 Закону України «Про охорону навколишнього природного середовища» зазначається обов'язок кожного берегти природу, охороняти, раціонально використовувати її багатства; здійснювати будь-яку діяльність з додержанням вимог екологічної безпеки, інших екологічних нормативів та лімітів використання природних ресурсів. Ніхто не повинен порушувати екологічні права і законні інтереси інших суб'єктів. У разі порушення законодавства України в галузі охорони навколишнього природного середовища вносити штрафи за екологічні правопорушення та компенсувати шкоду, заподіяну забрудненням та іншим негативним впливом на навколишнє природне середовище. Перелік екологічних обов'язків громадян є і в інших нормативно-правових актах національного законодавства [2].

Відповідно до ст. 72 Закону України «Про охорону навколишнього природного середовища» іноземці та особи без громадянства, іноземні юридичні особи зобов'язані на території України додержувати вимог цього Закону, інших законодавчих актів у галузі охорони навколишнього природного середовища та не звільняються від відповідальності за їх порушення [1].

Системою екологічного законодавства передбачені також спеціальні обов'язки громадян у галузі охорони навколишнього природного середовища. Вони поділяються на майнові та немайнові обов'язки. До першої групи відносяться такі майнові обов'язки в яких зазначається, що громадяни повинні своєчасно вносити

плату за забруднення навколишнього природного середовища та понадлімітне використання природних ресурсів; ефективно використовувати природні ресурси, здійснювати комплекс заходів щодо їх відновлення; проводити заходи щодо попередження негативного впливу діяльності на стан навколишнього середовища (забруднення, засмічення, виснаження); запроваджувати новітні технології, устаткування та методи діяльності спроможної запобігати негативному впливу на стан навколишнього природного середовища і здоров'я людей. Щодо немайнових обов'язків громадян у галузі охорони навколишнього природного середовища, то відповідний суб'єкт повинен одержувати дозволи на здійснення діяльності, спроможної негативно впливати на стан навколишнього природного середовища, здоров'я людей; передавати екологічно небезпечні об'єкти на екологічну експертизу; дотримуватись висновків державної екологічної експертизи та надавати органам екологічного контролю відомості про характер екологічно небезпечної діяльності [5].

Отже, екологічні права та обов'язки є необхідним елементом взаємодії держави і суспільства, без них неможлива збалансована правова система, ефективне правове регулювання та стабільний правопорядок у галузі охорони та раціонального використання навколишнього природного середовища. Вони виступають необхідною умовою ефективного функціонування інститутів демократії, управління виробничими процесами, підтримання стабільного та стійкого розвитку суспільства і держави в цілому. Екологічні права та обов'язки виступають одним із базових елементів системи правового регулювання екологічних відносин, тому гарантії та контроль за їхнім додержанням відповідно до національного законодавства має важливе значення для належного функціонування цієї системи, запобігання виникненню екологічних катастроф, раціонального використання природних ресурсів та їх охорони.

Аналізуючи законодавство України у галузі охорони навколишнього природного середовища можна зробити висновок, що воно знаходиться на стадії розвитку, адже це відносно нова галузь у праві України, що поки не є досконало сформованою і сталою. Це характеризується наявністю прогалін, коалізій, нормативно-правових приписів, які не забезпечені ефективними засобами реагування на їх порушення тощо. Проте, слід зауважити, що законодавча база міститься у багатьох важливих нормативно-правових актах нашої держави і доповнюється новими. Важливим є й те, що Україна звертається у цих питаннях до міжнародного досвіду і ратифікує відповідні документи.

Список використаних джерел:

1. Закон України «Про охорону навколишнього природного середовища». *Відомості Верховної Ради України*. 1991. №41. Ст. 546.
2. Зигрій О. В., Крамарчук С. П., Крамарчук Т. П. Поняття та структура екологічного обов'язку. *Актуальні проблеми правознавства*. 2020. Вип. 3. С. 131-136.
3. Конвенція про доступ до інформації, участь громадськості в процесі прийняття рішень та доступ до правосуддя з питань, що стосуються довкілля (Орхуська конвенція). *Верховна Рада України: Законодавство України*. 2020. URL: https://zakon.rada.gov.ua/laws/show/994_015#Text (дата звернення: 12. 10. 2022р.)
4. Конституція України. *Верховна Рада України: Законодавство України*. 2020. URL: <https://zakon.rada.gov.ua/laws/show/254%D0%BA/96-%D0%B2%D1%80#Text> (дата звернення: 12. 10. 2022р.)
5. Резворович К. Р., Юнін О. С., Кірін Р. С. Екологічне право : навч. посіб. Дніпро: Видавець Біла К. О., 2020. 318 с.

Самойленко Марія Сергіївна, здобувач вищої освіти юридичного факультету
Чорноморський національний університет імені Петра Могили, Україна

Науковий керівник: Панченко Сергій Володимирович, доктор філософії в
галузі права, старший викладач, старший викладач кафедри історії та теорії
держави і права

Чорноморський національний університет імені Петра Могили, Україна

ЕЛЕКТРОННІ ГОСПОДАРСЬКІ ДОГОВОРИ: НОРМАТИВНО-ПРАВОВЕ РЕГУЛЮВАННЯ ТА ОСОБЛИВОСТІ УКЛАДЕННЯ

За сучасних умов інформаційні відносини набувають дедалі більшої ваги і стають одними із найважливіших елементів розвитку господарсько-правових відносин, одним із видів яких є договірні відносини. Розвиток мережі Інтернет, електронної торгівлі призводить до збільшення кількості електронних господарських договорів [1, с. 68].

Основну нормативно-правову базу щодо укладення електронних господарських договорів складають: Господарський кодекс України (далі – ГК України), Цивільний кодекс України (далі – ЦК України) та Закони України: «Про електронну комерцію», «Про електронні документи та електронний документообіг», «Про захист інформації в інформаційно-комунікаційних системах», «Про електронні довірчі послуги».

Відповідно до п. 5 ч. 1 ст. 3 Закону України «Про електронну комерцію» електронний договір – це домовленість двох або більше сторін, спрямована на встановлення, зміну або припинення цивільних прав і обов'язків та оформлена в електронній формі [2].

Згідно з ч. 7 ст. 179 ГК України господарські договори укладаються за правилами, встановленими Цивільним кодексом України з урахуванням особливостей, передбачених ГК України, іншими нормативно-правовими актами щодо окремих видів договорів [3].

У сучасній правовій науці існують різні точки зору стосовно форми електронних договорів. Одні поділяють думку зарубіжних вчених, що електронна форма правочину є окремою формою правочину. На думку представників іншої позиції, правочин, вчинений з використанням електронних засобів зв'язку, є різновидом письмової форми [4, с. 876].

Відповідно до абзацу другого частини другої статті 639 ЦК України, якщо сторони домовилися укласти договір за допомогою інформаційно-комунікаційних систем, він вважається укладеним у письмовій формі. Відповідно до ч. 1 ст. 205 ЦК України правочин може вчинятися усно або в письмовій (електронній) формі. Стаття 207 ЦК України визначає, що правочин вважається таким, що вчинений у письмовій формі, якщо його зміст зафіксований в одному або кількох документах (у тому числі електронних), у листах, телеграмах, якими обмінялися сторони, або надсилалися ними до інформаційно-телекомунікаційної системи, що використовується сторонами [5]. Отже, Цивільний кодекс України визначає договори, укладені в електронній формі, такими, що укладені у письмовій формі.

Проте, доцільним видається винесення електронних договорів в окрему групу договорів, так як вони мають свої особливості укладання і відрізняються від усних та письмових договорів [1, с. 69].

Електронна форма договору включає в себе інформацію, що закріплена у вигляді електронних даних. Волевиявлення сторін на укладення електронного договору виражається за допомогою засобів електронного зв'язку. Одна із особливостей даного договору – це необхідність ідентифікації підписанта, підтвердження його згоди з умовами договору, а також підтвердження цілісності даних в електронній формі договору.

Згідно зі ст. 640 ЦК України моментом, з якого договір вважається укладеним, є момент «одержання особою, яка спрямувала пропозицію укласти договір, відповіді про прийняття цієї пропозиції». Пропозиція укласти договір називається офертою і «має містити істотні умови договору і виражати намір особи, яка її зробила, вважати себе зобов'язаною у разі її прийняття» (ст. 641 ЦК України). Відповідь про прийняття пропозиції називається акцептом, який має бути повним і безумовним (ст. 642 ЦК України). Електронний договір у цьому плані не є винятком. Він також укладається у два етапи: направлення оферти та її прийняття, акцепту (ч. 3 ст. 11 ЗУ «Про електронну комерцію»). Особливістю є те, що й оферта, й акцепт направляються сторонами електронного договору в електронній формі [6, с. 397].

Під час укладення електронних господарських договорів важливим є те, що він має включати всі істотні умови, якщо ні, то він може бути визнаний неукладеним. Відповідно до ч. 1 ст. 638 ЦК України, договір є укладеним, якщо сторони досягли згоди з усіх істотних умов договору. Істотними умовами договору є умови про предмет договору, умови, що визначені законом як істотні або є необхідними для договорів даного виду, а також усі ті умови, щодо яких за заявою хоча б однієї із сторін має бути досягнуто згоди [7].

Відповідно до ст. 11 Закону України «Про електронну комерцію» електронний договір, крім визначених Цивільним кодексом України істотних умов для відповідного виду договору, може містити інформацію про: технологію (порядок) укладення договору; порядок створення та накладання електронних підписів сторонами договору; можливість та порядок внесення змін до умов договору; спосіб та порядок прийняття пропозиції укласти електронний договір (акцепту); порядок обміну електронними повідомленнями та інформацією між сторонами під час виконання ними своїх зобов'язань; технічні засоби ідентифікації сторони; порядок внесення змін до помилково відправленого прийняття пропозиції укласти електронний договір (акцепту); посилення на умови, що включаються до договору, шляхом перенаправлення (відсилання) до іншого електронного документа і порядок доступу до такого документа; спосіб зберігання та пред'явлення електронних документів, повідомлень, іншої інформації в електронній формі та умови доступу до них; умови виготовлення та отримання паперових копій електронних документів; можливість вибору мови, що використовується під час укладення та виконання договору [1, с. 70; 2].

Під час укладання господарського договору в електронній формі, потрібно затверджувати його електронним підписом для ідентифікації підписанта. Електронний підпис – це електронні дані, що додаються підписантом до інших електронних даних або логічно з ними пов'язуються і використовуються ним як підпис [8].

Кваліфікований електронний підпис має таку саму юридичну силу, як і власноручний підпис, та має презумпцію його відповідності власноручному підпису [9].

Необхідно зазначити, що щодо вчинення електронних правочинів є певні обмеження. Так, дія Закону про електронну комерцію не поширюється на правочини, якщо: законодавством встановлено спеціальний порядок переходу права власності або предметом правочину є об'єкти, вилучені з цивільного обороту або обмежені в цивільному обігу; однією зі сторін є фізична особа, яка не зареєстрована як підприємець та реалізує/пропонує до реалізації товари, виконує роботи, надає послуги з використанням інформаційно-комунікаційних систем (крім випадків, коли сторони прямо домовилися про застосування положень Закону про електронну комерцію до правочину); стороною правочину є орган державної влади (орган місцевого самоврядування) в частині виконання ним функцій держави (місцевого самоврядування) чи правочин вчиняється відповідно до закону про публічні закупівлі; правочин підлягає нотаріальному посвідченню або державній реєстрації; вчинення правочину регулює сімейні правовідносини; правочин стосується грального бізнесу, у тому числі парі, тоталізаторів та інших азартних ігор, або проведення лотерей, крім негрошових лотерей відповідно до закону про благодійну діяльність та лотерей, визначених законом про рекламу; виконання зобов'язання забезпечується особою, яка уклала договір поруки або іншої форми майнового забезпечення, за умови, що така особа діє в цілях, що виходять за межі його господарської діяльності чи незалежної професійної діяльності [2].

Отже, на сьогоднішній день електронні договори набувають масового застосування у сфері господарювання. Це пов'язано, в першу чергу, із тим, що укладення електронних договорів допомагає зекономити час. Крім того, такі договори широко використовуються закордоном, що спонукає українських підприємців до укладення договорів саме в електронній формі. Електронні договори приймаються судами як докази поряд з паперовими. Укладання електронних договорів суб'єктами господарювання – це сучасно, швидко та дуже зручно.

Список використаних джерел:

1. Маньгора В. Особливості правового регулювання електронних господарських договорів в Україні. *Інформація і право*. 2019. № 4(31). С. 68-72.
2. Про електронну комерцію: Закон України від 03.09.15 р. № 675-VIII. URL: <https://zakon.rada.gov.ua/laws/show/675-19#Text> (дата звернення 28.10.2022).
3. Господарський кодекс України: Закон України від 16.01.03 р. № 436-IV. URL: <https://zakon.rada.gov.ua/laws/show/436-15#Text> (дата звернення 28.10.2022).
4. Жуткова С. Особливості укладання угод через мережу Інтернет. *Молодий вчений*. 2017. № 11(51). С. 875-879.
5. Цивільний кодекс України: Закон України від 16.01.03 р. № 435-IV. URL: <https://zakon.rada.gov.ua/laws/show/435-15#Text> (дата звернення 27.10.2022).
6. Хижняк О. Електронний договір: правовий аспект та особливості його укладання. *Економіка і суспільство*. 2017. № 10. С. 396-401.
7. Електронний договір і порядок його підписання. URL: https://protocol.ua/ua/elektronniy_dogovir_i_poryadok_yogo_pidpisannya (дата звернення 28.10.2022).
8. Про електронні довірчі послуги: Закон України від 05.10.2017 р. № 2155. URL: <https://zakon.rada.gov.ua/laws/show/2155-19#Text> (дата звернення: 28.10.2022).
9. Шумило А. Електронні договори: особливості користування. URL: <https://mainbusinesspartner.ua/elektronni-dohovory> (дата звернення: 28.10.2022).

Вікторів Андрій Володимирович, здобувач вищої освіти юридичного факультету
Національний університет біоресурсів та природокористування України, Україна

Науковий керівник: Ковальова Світлана Сергіївна, канд. юрид. наук, доцент
кафедри адміністративного та фінансового права
Національний університет біоресурсів та природокористування України, Україна

ЗЛОЧИННОСТЬ СЕРЕД НЕПОВНОЛІТНІХ В УКРАЇНІ ТА ЗАХОДИ ДЛЯ ЇЇ ЗАПОБІГАННЯ

Вступ. Кримінальна ситуація в Україні протягом кількох останніх років залишається складною. Злочинність стає одним із основних дестабілізуючих факторів. Її масштаби становлять реальну загрозу процесу становлення державності, успішного здійснення соціально-економічних реформ та нормального функціонування соціальних інститутів. Дестабілізує ситуацію в країні постійне зростання кримінальних правопорушень. На цьому фоні сильне занепокоєння викликає інтенсивна криміналізація неповнолітніх. Злочинність серед неповнолітніх стає, мабуть, найсерйознішою проблемою, що зумовлює її дослідження та вирішення.

Мета роботи. Схарактеризувати проблему злочинності серед неповнолітніх в Україні, а також визначити ефективні заходи для її запобігання.

Виклад основного матеріалу. Високий показник злочинності серед неповнолітніх в Україні – це реалії нашого часу. На жаль, доводиться констатувати, що неповнолітні стали однією з кримінально уражених і, водночас, найменш соціально захищеною категорією населення. Переважна більшість рецидивістів та представників організованої злочинності розпочинають свою кар'єру злочинця у підлітковому віці, тому злочинність неповнолітніх розглядається не лише як загроза молодому поколінню, а і як загроза нормальному розвитку всього суспільства у майбутньому.

Серед головних причин злочинності неповнолітніх є: вікові та індивідуально-психологічні особливості неповнолітніх, схильних до девіантної поведінки; недоліки сімейного виховання як чинники девіантної поведінки неповнолітніх; недоліки у діяльності навчально-виховних закладів, кримінальної поліції у справах неповнолітніх, соціальних служб і проблема зайнятості неповнолітніх; інфраструктура та дозвілля [1].

Наведені вище статистичні дані відносно рівня злочинності неповнолітніх (рис.1), відображають відносне зниження рівня кримінальної активності серед неповнолітніх в Україні. Незважаючи на це, показник злочинності серед неповнолітніх, залишається нестабільним, оскільки на нього впливає дисбаланс соціальних, економічних та психологічних чинників.

Аналізуючи вище наведений матеріал, зазначимо, що за умов сьогодення, важливим елементом на шляху запобігання злочинності серед неповнолітніх є вивчення та виокремлення ефективних заходів для запобігання злочинності серед неповнолітніх, які включають наступні, превентивні, заходи:

- *пожвавити правове виховання та освіту неповнолітніх;*
- *проводити з неповнолітніми бесіди із залученням психологів, задля подальшого коригування їхнього психологічного стану;*
- *посилити контроль за неблагополучними сім'ями, особливо звернути увагу на розвиток дітей.*

Період	Вчинено неповнолітніми	Питома вага %
2001	36218	7,24
2002	32335	7,18
2003	33493	6,02
2004	30950	5,95
2005	26470	5,45
2006	19888	4,73
2007	18963	4,73
2008	15846	4,12
2009	3514	0,81
2010	17342	3,46
2011	17846	3,46
2012	14238	3,21
2013	8781	1,56
2014	7467	1,41
2015	7171	1,27
2016	5230	0,88
2017	5608	1,07
2018	4750	0,98
2019	4088	0,92



Рис. 1 Кількість злочинів, вчинених неповнолітніми, або за їх участі [2]

- залучати працівників поліції з адміністрацією і педагогами навчальних закладів із метою проведення профілактичних розмов, читання лекцій школярам і студентам;

- належним чином забезпечити контроль правоохоронними органами за продажем алкогольних напоїв неповнолітнім.

Система заходів попередження злочинності неповнолітніх має базуватися на засадах загально соціального характеру, які призначені забезпечити необхідний рівень добробуту, культури, виховання та навчання молодих людей [3].

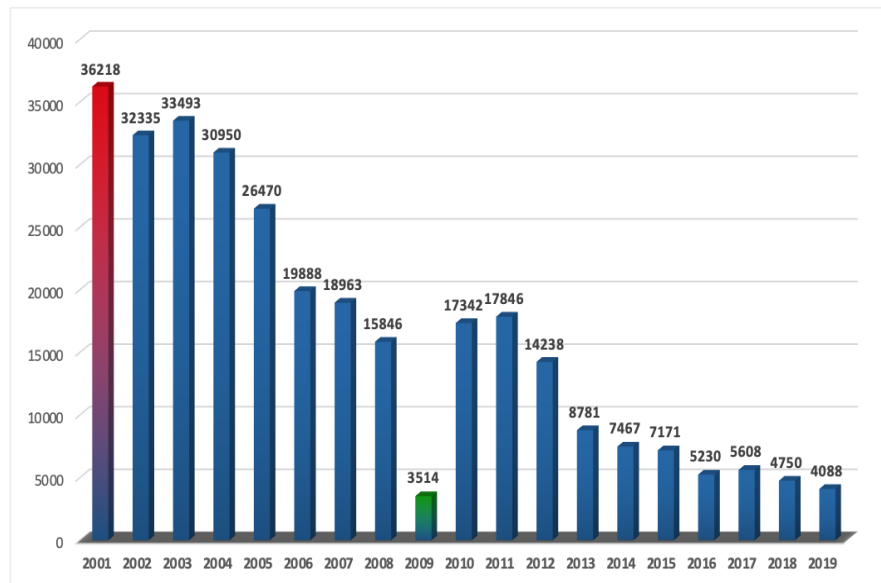
Висновки. В даний час, коли вирішення соціальних проблем з виховання молоді стало першочерговим завданням державних та громадських органів, незмірно зросли можливості правового впливу на вдосконалення виховання та освіти підростаючого покоління, його громадянське та соціальне становлення. Кримінальні правопорушення вчинені неповнолітніми – це сигнал суспільству про існуючі недоліки в моральному вихованні молодого покоління.

Резюмуючи, хотілося б зазначити, що злочинність неповнолітніх потребує рішучих, енергійних і цілеспрямованих заходів щодо її попередження. Для цього слід постійно вдосконалювати форми та способи роботи правоохоронних органів. У вирішенні завдань зі зменшення злочинності серед неповнолітніх, важлива роль належить заходам загальної та індивідуальної профілактики, що застосовуються правоохоронними органами з метою усунення обставин та умов, що сприяють злочинам неповнолітніх.

Ефективність цієї діяльності значною мірою залежить від того, як ці заходи закріплюються у чинному законодавстві та їх взаємозв'язку з психологією та педагогікою.

Список використаних джерел:

1. Злочинність неповнолітніх: причини, наслідки та шляхи запобігання: посібник / за ред. Яковенка С. І. Київ: КНУВС, 2005. 200 с.
2. Новий Кримінальний кодекс: [Веб-сайт]. Київ, 2022. URL: <https://newcriminalcode.org.ua/statistics> (дата звернення: 25.10.2022).
3. Жмур Ю. М. Причини злочинності серед неповнолітніх // Наук. пр / Національний педагогічний університет ім. М. П. Драгоманова. Київ, 2019., вип. 1 Т. 1. С. 174.

Гриценко Анжеліка Олександрівна, студентка 4 курсу 10 групи факультету адвокатури

Національний юридичний університет ім. Ярослава Мудрого, Україна

Науковий керівник: Яремчук Вікторія Олегівна, канд.юрид.наук, доцентка, асистентка кафедри криміналістики

Національний юридичний університет ім. Ярослава Мудрого, Україна

КРИМІНАЛІСТИЧНІ ЗНАННЯ В УМОВАХ СЬОГОДЕННЯ

В сучасному світі досить поширеним є кримінальні правопорушення різних видів. Протидіяти інноваційній злочинності важко, але можливо. Для цього існує наука «криміналістика», яка допомагає розслідувати кримінальні правопорушення. Як відомо, завдяки своєму повному та своєчасному техніко-криміналістичному забезпеченню й супроводу у процесі розслідування і розкриття кримінальних правопорушень, криміналістична наука допомагає у слідчій, судовій, експертній діяльності, тим самим, вирішує велику кількість завдань, що стоять перед органами правопорядку та судово-експертними установами.

Криміналістика, як наука, досить складне явище. Методологічного підходу до розуміння її сутності досить довго не було. Проте, завдяки зусиллям плеяди науковців-криміналістів, все ж вдалося сформуванати основні функції, принципи, завдання та ідеї цієї науки. Попри це, дискусійним питанням залишається визначення змісту та структури криміналістичної науки. Зокрема, попри досить одноманітне розуміння сутності загальної теорії криміналістики як теоретико-методологічної основи цієї галузі знань, що охоплює максимально повне відображення її предмета, категорій, понять, методів, прибічники цієї концепції висловлюють багато в чому протилежні судження щодо її змісту та структури, а також характеру внутрішніх наукових зв'язків між її елементами [1, с. 12].

На мою думку, через різне тлумачення сутності криміналістичних знань й виникає невизначеність предмета науки, що в свою чергу впливає на розуміння головних завдань науки «криміналістики».

Варто сказати, що здійснення пізнавальної діяльності у сфері правосуддя можливе завдяки використанню криміналістичних знань. Цільова спрямованість різних суб'єктів цієї діяльності має бути пов'язана із відновленням справедливості, досягненням істини. Через що, у змагальному кримінальному процесі, не лише слідчий виступає як суб'єкт криміналістичних знань, а також сторони кримінального провадження, детектив, слідчий суддя та інші суб'єкти, які наділені відповідними повноваженнями, а також суд [2, с. 58-68].

Доцільним вважаю зазначити, що у сучасному вигляді криміналістика являє собою цілісну систему наукового знання. Через стрімке зростання знань, актуальними нині є інтеграційні та інноваційні процеси, завдяки яким, криміналістика повинна по-новому розкритися для сучасного суспільства, права, кримінального, цивільного, господарського судочинства [3].

Однозначно важливим також є використання судом під час судового процесу сучасних криміналістичних прийомів, методів та технологій. Запровадження

прогресивних європейських стандартів, зокрема, системи «електронного суду», розширення способів та засобів судового захисту особи що стане важелем, завдяки якому можна стверджувати, що криміналістична наука розвивається, набирає нового вигляду, що дає нові можливості у протидії злочинності [4].

Насамкінець слід сказати, що в умовах сьогодення, все ж не до кінця досконалою постає перед нами криміналістика. Вона ще потребує розробки та впровадження у практику методик розслідування різних кримінальних правопорушень, які пов'язані із злочинами, скоєними в умовах надзвичайних ситуацій, воєнними злочинами, злочинами проти основ національної безпеки України, зокрема, і в сфері охорони здоров'я тощо.

У сучасних реаліях відбуваються процеси зміни змісту і структури криміналістичних знань, зважаючи на появу нових злочинів та глобальних загроз цивілізації й необхідності розроблення криміналістикою для їх протидії найсучасніших методів спираючись на досягнення всього арсеналу найсучасніших наукових знань у різних галузях науки і техніки [5, с. 191]. Тому на моє переконання, подальше розширення і розвиток криміналістичних знань є своєрідною відповіддю на появу нових способів, форм та механізмів злочинної діяльності під впливом сучасних тенденцій розвитку науки, техніки і суспільства.

Список використаних джерел:

1. Журавель В. А. Загальна теорія криміналістики: підходи до формування та розуміння. Теорія та практика судової експертизи і криміналістики. № 21, 2020. с. 7 – 24
2. Шепітько В. Ю. Цільове призначення криміналістичних знань і прагнення до європейських стандартів у протидії злочинності. Теорія та практика судової експертизи і криміналістики. № 17, 2017. с. 4 – 11
3. Кривошеїн І. Т. Інтегрована роль криміналістики в кримінальному судочинстві. № 336. 2010. с. 113
4. Європейські та міжнародні стандарти у сфері судочинства. Київ, 2015. с. 708
5. Яремчук В. О. Проблеми структурування криміналістичних знань у сучасних умовах: матеріали науково-практичної конференції Міжнародного конгресу криміналістів (м. Одеса, 13–15 вересня 2018 р.). Одеса: Юридична література, 2018. с.191–192.

Короп Ірина Юріївна, здобувачка вищої освіти юридичного факультету
Національний університет біоресурсів і природокористування України

Науковий керівник: Ковальова Світлана Сергіївна, канд. юрид. наук, доцент
кафедри адміністративного та фінансового права
Національний університет біоресурсів і природокористування України

КРИМІНАЛЬНО-ПРАВОВА ХАРАКТЕРИСТИКА ДОВЕДЕННЯ ДО САМОГУБСТВА

Відповідно до ст. 3 Конституції України, людина, її життя і здоров'я, честь і гідність, недоторканість і безпека визнаються в нашій державі найвищою соціальною цінністю [1].

Доведення до самогубства відповідальність за яке передбачене ст. 120 КК України.

Щодо кваліфікацій доведення до самогубства щодо неповнолітнього (ч. 3 ст. 120 КК України) слід спочатку довести такі альтернативні діяння: жорстоке поводження з особою, шантаж, систематичне приниження людської гідності або систематичний протиправний примус до дій, що суперечать її волі, схиляння до самогубства, а також інші дії, що сприяють вчиненню самогубства. Названа стаття може бути застосована лише за умови, що жорстоке поводження з особою, шантаж, примус до протиправних дій або систематичне приниження людської гідності мало наслідком самогубство (позбавлення себе життя) або замах на самогубство (спроба позбавити себе життя). При цьому є необхідним, щоб потерпілий діяв умисно, тобто свідомо бажав позбавити себе життя. Винний при цьому не здійснює жодних дій, які безпосередньо спричиняють смерть потерпілому.

Об'єктом злочину, передбаченого статтею 120 КК України, прийнято групу однорідних суспільних відносин, що забезпечують вважати безперешкодну реалізацію многу права на життя людини та на захист її від протиправних посягань [2]. Безпосереднім основним об'єктом доведення до самогубства є суб'єктивні відносини, що мають своїм змістом право особи на життя, на вільний вибір у розпорядженні своїм життям, реалізацію та охорону цього права. Додатковим об'єктом є людська честь та гідність, на які справляється негативний психологічний вплив, що сприяє формуванню у потерпілого негативного психологічного комплексу із приводу уявлення про свою особистість [3].

Об'єктивна сторона статті 120 КК України характеризується як діяння, спрямоване на доведення потерпілого до самогубства або замаху на самогубство. Злочинні наслідки мають альтернативний характер, ними можуть бути як самогубство потерпілого (передбачаються смерть потерпілого), так і замах на самогубство (відсутність смертельного результату). Злочин буде вважатися закінченим з моменту безпосереднього здійснення акту суїциду. незалежно від настання фактичних наслідків (шкоди здоров'ю суїцидента може бути не завдано зовсім) [4].

Суб'єктом злочину, може бути фізична осудна особа, яка до скоєння злочину досягла шістнадцятирічного віку - одна з необхідних умов притягнення особи до кримінальної відповідальності.

Суб'єктивна сторона складу злочину характеризується умисною формою вини. Щодо факультативних ознак суб'єктивної сторони цього злочину - присутня мета. Мета у злочинця - довести жертву до самогубства шляхом створення їй таких умов, за яких жертва сама позбавить себе життя. Обрані злочинцем дії сприяють досягненню мети, вираженої в самогубстві потерпілого, і є головною ознакою, яка дозволяє кваліфікувати дії винного як доведення особи до самогубства або до замаху на самогубство.

Таким чином, можна зробити висновок, що доведення до самогубства є специфічним злочином, оскільки саме самогубство є видом неприродної смерті, але даний злочин є єдиним проти життя особи, який не охоплюється поняттям «вбивство», адже вчиняється не безпосередньо винним, а потерпілим, тобто опосередковано.

Стаття 120 КК України може бути застосована лише за умови, що жорстоке поводження з особою, шантаж, примус до протиправних дій або систематичне приниження людської гідності мало наслідком самогубство (позбавлення себе життя) або замах на самогубство (спроба позбавити себе життя). При цьому є необхідним, щоб потерпілий діяв умисно, тобто свідомо бажав позбавити себе життя. Винний при цьому не здійснює жодних дій, які безпосередньо спричиняють смерть потерпілого. Злочин вважається закінченим з моменту вчинення потерпілим дій, безпосередньо спрямованих на свідоме позбавлення себе життя.

Список використаних джерел:

1. Конституція України від 28 черв. 1996 р. // Відомості Верховної Ради України. – 1996. – № 30. – Ст. 141 [Електронний ресурс]. – Режим доступу : <http://zakon1.rada.gov.ua/laws/show/254к/96-вр>.
2. Науково-практичний коментар до Кримінального кодексу України / За заг. ред. В. Г. Гончаренко, П. П. Андрушка. – К. : Форум, 2005. - Кн. 1. – 750 с.
3. Гусак О.А. Проблеми визначення родового об'єкта доведення до самогубства / О.А. Гусак // Правова держава. - 2013. - № 16. – С: 116-121.
4. Науково-практичний коментар Кримінального кодексу України. - 4 вид., переробл. та доповн. / За ред. М.І. Мельника, М.І. Хавронюка. - К. : Юридична думка, 2007.- 1184 с.

Осипенко Ангеліна Сергіївна, студентка 3 курсу юридичного факультету
Національний університет біоресурсів і природокористування України, Україна

Науковий керівник: Ковальова Світлана Сергіївна, канд. юрид. наук, доцент
кафедри адміністративного та фінансового права
Національний університет біоресурсів і природокористування України, Україна

КРИМІНАЛЬНО-ПРАВОВА ХАРАКТЕРИСТИКА НЕЗАКОННОГО ВИГОТОВЛЕННЯ, ЗБЕРІГАННЯ, ЗБУТУ АБО ТРАНСПОРТУВАННЯ З МЕТОЮ ЗБУТУ ПІДАКЦИЗНИХ ТОВАРІВ

Незаконне виготовлення, зберігання, збут або транспортування з метою збуту підакцизних товарів кваліфікуються за статтею 204 Кримінального кодексу України [1].

Підакцизні товари - це товари, до ціни яких включається акцизний збір - непрямий податок [2].

Згідно пункту 215.1 статті 215 ПК України до підакцизних товарів належать: спирт етиловий та інші спиртові дистиляти, алкогольні напої, пиво (крім квасу "живого" бродіння); тютюнові вироби, тютюн та промислові замінники тютюну; рідини, що використовуються в електронних сигаретах; пальне, у тому числі товари (продукція), що використовуються як пальне для заправлення транспортних засобів, обладнання або пристроїв з двигунами внутрішнього згоряння із запалюванням від стиснення, з двигунами внутрішнього згоряння з іскровим запалюванням, з двигунами внутрішнього згоряння з кривошипно-шатунним механізмом та коди яких згідно з УКТ ЗЕД не зазначені у підпункті 215.3.4 пункту 215.3 цієї статті (крім газу природного у газоподібному стані за кодом 2711 21 00 00 згідно з УКТ ЗЕД); автомобілі легкові, кузови до них, причепа та напівпричепа, мотоцикли, транспортні засоби, призначені для перевезення 10 осіб і більше, транспортні засоби для перевезення вантажів; електрична енергія [3].

Тому, з вище перерахованого ми можемо визначити, що предметом злочину є алкогольні напої, тютюнові вироби, інші підакцизні товари.

Об'єктом злочину є запровадження з метою захисту економічних інтересів держави порядок виробництва й обігу підакцизних товарів. Додатковим факультативним об'єктом виступає життя і здоров'я людей як споживачів недоброякісної підакцизної продукції [4].

Об'єктивна сторона злочину полягає у таких діях: 1) придбання незаконно виготовлених алкогольних напоїв, тютюнових виробів або інших підакцизних товарів; 2) зберігання таких товарів; 3) їх транспортування; 4) збут незаконно виготовлених підакцизних товарів (ч. 1 ст. 204); 5) незаконне виготовлення алкогольних напоїв, тютюнових виробів або інших підакцизних товарів (ч. 2 ст. 204) [4].

Кримінальне правопорушення є закінченим з моменту вчинення хоча б однієї із зазначених дій.

Суб'єкт злочину загальний, тобто особа яка досягла 16-річного віку. [5]. Протиправні дії з підакцизними товарами, вчинені службовою особою з

використанням службового становища, необхідно кваліфікувати за сукупністю злочинів, передбачених статтями 204 і 364. Дії тих осіб, які надають сировину і матеріали, транспортні засоби чи приміщення для виготовлення, зберігання або транспортування підакцизних товарів, потрібно розглядати як пособництво злочину і кваліфікувати за ч. 5 ст. 27 і відповідною частиною ст. 204 [6].

Суб'єктивна сторона злочину характеризується прямим умислом. Обов'язковою ознакою суб'єктивної сторони злочину, передбаченого ч. 1 ст. 204, є мета збуту [5].

Кваліфікуючими ознаками злочину (ч. 3 ст. 204) є

1) незаконне виготовлення підакцизних товарів, що становить загрозу для життя і здоров'я людей;

2) незаконний збут таких товарів, що призвело до отруєння людей чи спричинило смерть особи [1].

Список використаних джерел:

1. Кримінальний кодекс України. Офіційний вебпортал парламенту України. URL: <https://zakon.rada.gov.ua/laws/show/2341-14#Text> (дата звернення: 20.10.2022).
2. Незаконне виготовлення, зберігання, збут або транспортування з метою збуту підакцизних товарів — WikiLegalAid. URL: https://wiki.legalaid.gov.ua/index.php/%D0%9D%D0%B5%D0%B7%D0%B0%D0%BA%D0%BE%D0%BD%D0%BD%D0%B5_%D0%B2%D0%B8%D0%B3%D0%BE%D1%82%D0%BE%D0%B2%D0%BB%D0%B5%D0%BD%D0%BD%D1%8F,_%D0%B7%D0%B1%D0%B5%D1%80%D1%96%D0%B3%D0%B0%D0%BD%D0%BD%D1%8F,_%D0%B7%D0%B1%D1%83%D1%82_%D0%B0%D0%B1%D0%BE_%D1%82%D1%80%D0%B0%D0%BD%D1%81%D0%BF%D0%BE%D1%80%D1%82%D1%83%D0%B2%D0%B0%D0%BD%D0%BD%D1%8F_%D0%B7_%D0%BC%D0%B5%D1%82%D0%BE%D1%8E_%D0%B7%D0%B1%D1%83%D1%82%D1%83_%D0%BF%D1%96%D0%B4%D0%B0%D0%BA%D1%86%D0%B8%D0%B7%D0%BD%D0%B8%D1%85_%D1%82%D0%BE%D0%B2%D0%B0%D1%80%D1%96%D0%B2 (дата звернення 20.10.2022).
3. Податковий кодекс України. Офіційний вебпортал парламенту України. URL: <https://zakon.rada.gov.ua/laws/show/2755-17#Text> (дата звернення: 20.10.2022).
4. Науково-практичний коментар до ст. 204 Кримінального кодексу України | Адвокат Прокопенко Вадим, м. Київ - цивільний та військовий адвокат!. URL: <http://www.jurists.org.ua/criminal-law/1855-naukovo-praktichniy-komentar-do-st-204-krimnalnogo-kodeksu-ukrayini.html> (дата звернення: 20.10.2022).
5. Стаття 204. Незаконне виготовлення, зберігання, збут або транспортування з метою збуту підакцизних товарів. Народний правовий портал «Юрисконсульт» - український правовий ресурс, целью которого является повышение юридической грамотности. URL: <https://legalexpert.in.ua/komkodeks/uk/81-uky/1894-204.html> (дата звернення: 20.10.2022).
6. М. І. Мельник, М. І. Хавронюк. Науково-практичний коментар кримінального кодексу України, 2010. URL: <http://yport.inf.ua/stattya-204-nezakonne-vigotovlennya.html> (дата звернення: 20.10.2022).

Глива Вікторія Олексіївна, студентка 3 курсу юридичного факультету
Національний університет біоресурсів і природокористування України, Україна

Науковий керівник: Ковальова Світлана Сергіївна, канд. юрид. наук, доцент
кафедри адміністративного та фінансового права
Національний університет біоресурсів і природокористування України, Україна

КРИМІНАЛЬНО-ПРАВОВА ХАРАКТЕРИСТИКА СЛУЖБОВОЇ НЕДБАЛОСТІ

Як визначено в Кримінальному кодексі України, а саме в частині 1 статті 367, службова недбалість це невиконання або неналежне виконання службовою особою своїх службових обов'язків через несумлінне ставлення до них, в результаті чого може завдатися істотна шкода охоронюваним законом правам, свободам та інтересам окремих громадян, державним чи громадським інтересам або інтересам окремих юридичних осіб [1].

Вчинення особою службової недбалості в основному розкривається у випадках, коли виявляють наслідки. Статистика свідчить про те, що близько в 58% випадків вчинення службової недбалості, факт вчинення діяння виявлялось під час контрольних перевірок, а в 14% випадків – коли розслідувались інші кримінальні правопорушення, що не пов'язані зі службовою недбалістю. Причиною того, що неналежне виконання своїх службових обов'язків відбувається систематично є те, що такі кримінальні правопорушення тривають певний період часу і не можуть бути розкриті одразу, наприклад у 15% випадків вони вчинялись 2 роки, а в 60% випадків – 6 місяців [2].

Об'єктивна сторона службової недбалості характеризується трьома ознаками: 1) діянням, яке полягає у невиконанні або неналежному виконанні службових обов'язків через несумлінне ставлення до них; 2) наслідками у вигляді істотної шкоди охоронюваним законом правам, свободам та інтересам фізичних чи юридичних осіб, державним чи громадським інтересам чи тяжких наслідків; 3) причинним зв'язком між вчиненим діянням та наслідками.

Службова недбалість проявляється у двох формах, а саме: дії (коли покладені службові обов'язки виконуються, але неналежним чином – тобто не відповідно до закону чи умов, що склались або відповідно до умов, проте несвоечасно, неякісно або неточно) та бездіяльності (коли суб'єкт взагалі не виконує покладені на нього службові обов'язки) [3].

Що стосується об'єкта такого кримінального правопорушення як службова недбалість, то це суспільні відносини, що забезпечують виконання службовою особою своїх обов'язків відповідно до приписів нормативно-правових актів, до основних завдань службової діяльності та професійної діяльності [4].

Службова недбалість є кримінальним правопорушенням із матеріальним складом, оскільки визнається закінченим з моменту заподіяння істотної шкоди або з моменту спричинення тяжких наслідків.

Суб'єктивна сторона характеризується необережною формою вини як щодо діяння, так і щодо наслідків. Проте можлива і змішана форма вини - умисел до діяння і необережна вина до наслідків. Суб'єктом даного кримінального

правопорушення є будь-яка службова особа. Відповідно до статті 18 ККУ службовими є особи, які постійно, тимчасово чи за спеціальним повноваженням здійснюють функції представників влади чи місцевого самоврядування, а також постійно чи тимчасово обіймають в органах державної влади, органах місцевого самоврядування, на підприємствах, в установах чи організаціях посади, пов'язані з виконанням організаційно-розпорядчих чи адміністративно-господарських функцій, або виконують такі функції за спеціальним повноваженням, яким особа наділяється повноважним органом державної влади, органом місцевого самоврядування, центральним органом державного управління із спеціальним статусом, повноважним органом чи повноважною службовою особою підприємства, установи, організації, судом або законом.

Службовими особами також визнаються посадові особи іноземних держав, іноземні третейські судді, особи, уповноважені вирішувати цивільні, комерційні або трудові спори в іноземних державах у порядку, альтернативному судовому, посадові особи міжнародних організацій (працівники міжнародної організації чи будь-які інші особи, уповноважені такою організацією діяти від її імені), а також члени міжнародних парламентських асамблей, учасником яких є Україна, та судді і посадові особи міжнародних судів [1].

Список використаних джерел:

1. Кримінальний кодекс України: Закон від 05.04.2001 №2341-III // відомство Верховної Ради. Київ: ПАЛИВОДА А. В. 299 с.
2. Ступа В. Ф. Специфічні риси службової недбалості як злочинного явища / В. Ф. Ступа // Прикарпатський юридичний вісник. - 2019. - № 2. - С. 152-156.
3. Кримінальний кодекс України. Науково-практичний коментар / Ю. В. Баулін [та ін.]; за ред. В. Я. Тація. - Харків: Право, 2013. - 1040 с.
4. Рак С. В. Щодо визначення об'єкта злочину, передбаченого ст. 367 Кримінального кодексу України // Форум права. 2017.№ 4. С. 219-226.

Косянчук Вікторія Ігорівна, студентка 3 курсу юридичного факультету
Національний університет біоресурсів і природокористування України, Україна

Науковий керівник: Ковальова Світлана Сергіївна, канд. юрид. наук, доцент
кафедри адміністративного та фінансового права
Національний університет біоресурсів і природокористування України, Україна

КРИМІНАЛЬНО - ПРАВОВА ХАРАКТЕРИСТИКА ШАХРАЙСТВА. ВІДМЕЖУВАННЯ ВІД ШАХРАЙСТВА З ФІНАНСОВИМИ РЕСУРСАМИ

Поняття «шахрайство» наразі закріплено в ст. 190 КК України, ч. 1 якої визначає його як заволодіння чужим майном або придбання права на майно, шляхом обману чи зловживання довірою. Шахрайство є доволі розповсюдженим способом незаконного заволодіння чужим майном. Винахідливість злочинців не знає меж і нові способи позбавити людину її грошей чи майна виникають постійно. Шахраї діють на вулиці, в інтернеті, по телефону і навіть приходять додому.

Для відмежування шахрайства від інших видів посягань на власність важливо встановити наявність обману або зловживання довірою. Під обманом розуміється повідомлення неправдивих відомостей або приховування, умовчання певних обставин, повідомлення про які було обов'язковим у даних ситуаціях. Шахрайський обман — це такий вплив на поведінку власника майна або особи, що відає майном чи охороняє його, який здатний ввести цю особу в оману відносно добровільних дій з передачі майна винному. Шахрайський обман передбачає передачу злочинцю майна самим потерпілим або іншою особою. Обман (повідомлення потерпілому неправдивих відомостей або приховування певних обставин) або зловживання довірою (недобросовісне використання довір'я з боку потерпілого) при шахрайстві застосовуються винною особою з метою викликати у потерпілого впевненість про вигідність і обов'язковість передачі йому майна чи права на нього. Обов'язковою ознакою шахрайства є добровільна передача потерпілим майна чи права на нього [1].

Специфіку шахрайства характеризує склад даного злочину. Об'єктивна сторона шахрайства може бути виражена двома способами: заволодіння чужим майном або придбання права на майно.

Об'єктом шахрайства можуть виступати чуже майно та право на майно.

Суб'єкт злочину – загальний, тобто фізична осудна особа, яка досягла 16-річного віку. Однак, якщо шахрайство вчиняється службовою особою, і вона з метою обману чи зловживання довірою користувалася своїм службовим.

Суб'єктивна сторона шахрайства представлена прямим умислом, а також корисливою метою.

Особливістю шахрайства є те, що злочинець викликає бажання у потерпілого добровільно передати йому майно або право власності на майно. Добровільність передачі предмету шахрайства є його обов'язковою ознакою. За ознакою безпосередньої участі потерпілого у процесі незаконного вилучення майна шахрайство схоже з вимаганням, яке також передбачає передачу майна чи права на нього винній особі самим потерпілим [2].

Частини 2, 3 та 4 статті 190 передбачають кваліфіковані та особливо кваліфіковані ознаки шахрайства: 1) вчинене повторно, вчинене за попередньою змовою групою осіб; 2) таке, що завдало значної шкоди потерпілому; 3) вчинене у великих розмірах; 4) вчинене шляхом незаконних операцій з використанням електронно-обчислювальної техніки; 5) вчинене в особливо великих розмірах; 6) вчинене організованою групою.

Шахраї можуть бути поділені на певні групи:

1) «нові» шахраї, які використовують механізми ринкових відносин, можливості кредитно-банківських операцій, лжефірм, страхової, інвестиційної і довірчої діяльності;

2) шахраї-гастролери, які постійно роз'їжджають і негайно зникають з місць вчинення злочинних діянь;

3) шахраї-гравці, які використовують азартні ігри (карточні шулери, «катали», «червоні валети» та ін.);

4) шахраї, які не мають постійного місця роботи чи проживання, неодноразово судимі за шахрайство та інші злочини;

5) шахраї, які вчинили злочин вперше, за легковажністю, під впливом інших осіб чи ситуацій;

6) шахраї-одинаки і шахраї, які вчиняють злочин групою, у тому числі з розподілом ролей.

Кримінальна відповідальність за шахрайство з фінансовими ресурсами в науці кримінального права є проблемою новою, а тому, звичайно, і недостатньо розробленою. Лише останнім часом, що обумовлено переходом до ринкової економіки і формуванням відповідної системи законодавства у сфері господарської діяльності, в тому числі кримінального, серед вчених - юристів почалися дискусії з приводу самого поняття шахрайства з фінансовими ресурсами та питань застосування відповідних кримінально-правових норм на практиці.

Головними критеріями розмежування злочинів, передбачених ст. ст. 222 і 190 КК України, є спрямованість умислу та момент його виникнення. У разі шахрайства з фінансовими ресурсами умисел винного спрямований на тимчасове отримання кредитних коштів з наступним, можливо, несвоєчасним їх поверненням. У разі шахрайства винна особа укладає кредитний договір лише для того, щоб приховати злочинний характер своїх дій, спрямованих на безоплатне заволодіння назавжди чужим майном. Крім того, шахрайство в контексті ст. 222 КК України є значно вужчим поняттям і за формою. Дана стаття передбачає відповідальність тільки за надання завідомо неправдивої інформації, що є фактично лише окремим різновидом обману [3].

Список використаних джерел:

1. Криміналістика. За ред. В. Ю. Шепітька. — 2-ге вид., перероблений і доповнений — Київ: Концерн «Видавничий Дім «Ін Юре». - 2004. - 728 с.
2. Кримінальний кодекс України. Коментар основних положень / В. А. Клименко. – Київ. Літера ЛТД. - 2007. - 868 с.
3. Дорохіна Ю. А., Іляшко А. О. Окремі проблеми розмежування шахрайства та шахрайства з фінансовими ресурсами. Сімферополь. - 2019. - 4 с.
4. Кримінальний кодекс України: Закон від 05.04.2001 №2341-III // відомство Верховної Ради. Київ: ПАЛИВОДА А. В. 299 с.

Шкода Владислав, здобувач вищої освіти юридичного факультету
Національний університет біоресурсів та природокористування України, Україна

Науковий керівник: Ковальова Світлана Сергіївна, канд. юрид. наук, доцент
кафедри адміністративного та фінансового права
Національний університет біоресурсів та природокористування України, Україна

МІНІМАЛЬНИЙ ВІК КРИМІНАЛЬНОЇ ВІДПОВІДАЛЬНОСТІ У ЗАКОНОДАВСТВІ ЗАРУБІЖНИХ КРАЇН

Вступ. Законодавства різних країн передбачають різний мінімальний вік суб'єкта кримінального правопорушення. Мінімальний вік з якого настає кримінальна відповідальність встановлюється волею законодавця з урахуванням даних медицини, психології, педагогіки та інших наук, а також виходячи з типових для більшості підлітків умов їхнього розвитку і формування на різних стадіях життєвого шляху. Також законодавець виходить із відповідних історичних умов розвитку суспільства і кримінальної політики держави по боротьбі зі злочинністю.

Саме тому мінімальний вік суб'єкта кримінального правопорушення встановлюється в законодавстві іноземних держав по різному.

Мета роботи. Визначити мінімальний вік з якого настає кримінальна відповідальність в різних країнах та визначити умови, що на його впливають.

Виклад основного матеріалу. У деяких східних країнах, таких як Єгипет, Ірак, Ємен, Ліван, мінімальна вікова межа встановлена на рівні 7 років (наприклад, стаття 94 Кримінального кодексу Єгипту).

На відміну від кримінального законодавства країн континентальної Європи та законодавчо закріпленого віку, з якого застосовується кримінальна відповідальність, загальне англійське кримінальне законодавство не встановлює чітких вікових обмежень для настання відповідальності. Відповідно до судової практики нижня вікова межа суб'єкта становить 10 років, але до повної кримінальної відповідальності можуть бути притягнуті лише особи, які досягли 17-річного віку. Кримінальний кодекс Колорадо та Луїзіани також встановлює мінімальний вік суб'єкта у 10 років (стаття 18-1-504 Кримінального кодексу Колорадо) [1].

Кримінальний кодекс Французької Республіки у статті 122-8 встановлює вік кримінальної відповідальності з 13 років, але до осіб, віком до 16 років не може бути застосоване таке покарання, як позбавлення волі. Мінімальний вік суб'єкта злочину в 13 років встановлений і законодавством Узбекистану, а також у кодексах низки штатів США, зокрема, у кримінальному кодексі штату Джорджія та Іллінойс (стаття 84 Кримінального кодексу штату Джорджія) [2].

Кримінальне уложення Німеччини встановлює мінімальний вік суб'єкта з 14 років, але у параграфі 19 закріплює, що до осіб віком від 14 до 16 років застосовується принцип «кримінальної невідповідальності». Цей принцип полягає у тому, що до цієї категорії осіб не застосовується покарання, а лише заходи виховного впливу [3]. Мінімальний вік притягнення до кримінальної відповідальності у 14 років встановлено і в ч. 2 ст. 22 Кримінального кодексу

України, і в законодавстві Італії (статті 85 та 97 Кримінального кодексу Італії), Болгарії, Норвегії, Японії, більшості країн СНД. Кримінальний кодекс Міннесоти також встановлює мінімальний вік у 14 років (стаття 609.055 підпункт 1 цього кодексу).

З 15 років передбачена кримінальна відповідальність в кримінальному законодавстві Польщі, Данії, Швеції, Фінляндії [4]. Кримінальні кодекси штатів Нью-Гемпшир та Техас також передбачають мінімальний вік суб'єкта у 15 років (стаття 2.272 Кримінального кодексу Техасу).

Слід зазначити, що в США регулювання віку кримінальної відповідальності як ознаки осудності особи характеризується специфікою кожного штату. Зокрема, кримінальне законодавство деяких штатів взагалі не визначає вік кримінальної відповідальності, а питання про нижню вікову межу вирішується в кожній справі судом індивідуально.

Кримінальне право країн мусульманського світу традиційно закріплюють дуже низький мінімальний вік суб'єкта. А ось значна більшість європейських держав встановлює досить високі мінімальні вікові межі.

Висновки. Отже, як ми бачимо в різних країнах законодавці встановлюють різну мінімальну межу, з якої особа може бути притягнена до кримінальної відповідальності при цьому вони керуються соціальним, культурним та моральним аспектами, що мають місце в країні. На жаль, так як питання щодо встановлення приблизно однакового мінімального віку, з якого особу можна притягнути до кримінальної відповідальності залишається відкритим, сформувалося три різні позиції з цього питання:

1. Вік 14 років є оптимальним для встановлення його як мінімального віку суб'єкта кримінального правопорушення.

2. Збільшення віку, з якого може наставати кримінальна відповідальність. На думку деяких науковців, це зумовлено швидкими темпами розвитку суспільства та сучасними умовами життя. Вони пропонують встановити такі вікові межі: обмежений вік – з 15 років; повний вік – з 17 років; вік для спеціальних суб'єктів – з 18 років.

3. Зниження мінімальної вікової межі в деяких країнах до 11-13 років. Таке рішення вони пов'язують насамперед з тим, що, відбувається швидке поширення вчинення кримінальних правопорушень у віці від 10 до 14 років .

Список використаних джерел:

1. Хохлова І.В. Кримінальне право зарубіжних країн (в питаннях та відповідях) / І.В. Хохлова, О.П. Шем'яков. К.: Центр навчальної літератури, 2006. с.256.
2. Матишевський П.С. Кримінальне право України. Загальна частина. Київ: А.С.К., 2001. 352 с.
3. Плашовецький О.А. Кримінально-правова диференціація віку: дис. на здобуття наук. ступеня к.ю.н.: 12.00.08. Львів, 2017. с.188.
4. Сапожнікова О. Пропозиції щодо зменшення мінімальної вікової межі кримінальної відповідальності в Україні. Вісник Академії адвокатури України. 2008. Число 2

Шадура Марія Юріївна, здобувач вищої освіти Навчально-наукового інституту права
Державний податковий університет, Україна

Науковий керівник: Чайка Вікторія Вікторівна, доктор юридичних наук
Державний податковий університет, Україна

ОПОДАТКУВАННЯ ДОХОДІВ ВІД ЗДІЙСНЕННЯ ІНДИВІДУАЛЬНОЇ АДВОКАТСЬКОЇ ДІЯЛЬНОСТІ

Законодавство України, а саме Закон України "Про адвокатуру та адвокатську діяльність", передбачає три форми здійснення адвокатської діяльності: індивідуальний адвокат, адвокатське бюро, адвокатське об'єднання.

Питання оподаткування доходів від здійснення адвокатської діяльності було предметом дослідження багатьох вчених, серед яких слід відзначити: Ю. В. Оніщик, А.Б. Романюк, Н.М. Бакаянову, І. О. Садовську, Н.А. Маринів, Л.В. Товкун, О.М. Клименко.

Актуальність питання оподаткування адвокатської діяльності зумовлена змінами у податковому законодавстві, що відбулись у 2020 році.

Статтею 1 Закону України "Про адвокатуру та адвокатську діяльність" визначено, що адвокатом є фізична особа, яка набула право на здійснення адвокатської діяльності у порядку, передбаченому цим Законом. Адвокатська діяльність являє собою незалежну професійну діяльність адвоката щодо надання клієнту правничої допомоги та інші види діяльності, передбачені цим Законом [2].

Адвокат, який здійснює адвокатську діяльність індивідуально, є самозайнятою особою. Адвокат, який здійснює адвокатську діяльність індивідуально, може відкривати рахунки в банках, мати печатку, штампи, бланки (у тому числі ордера) із зазначенням свого прізвища, імені та по батькові, номери і дати видачі свідоцтва про право на заняття адвокатською діяльністю (ст. 13 ЗУ "Про адвокатуру та адвокатську діяльність") [2]. З моменту внесення в ЄРАУ, адвокат отримує статус самозайнятої особи. Це є підставою для автоматичного взяття його на облік податкових органів.

Визначення самозайнятої особи міститься також і в Податковому кодексі України, зокрема, під самозайнятою особою пропонується розуміти платника податку, який є фізичною особою - підприємцем або провадить незалежну професійну діяльність за умови, що така особа не є працівником в межах такої підприємницької чи незалежної професійної діяльності [1].

У випадку якщо фізична особа зареєстрована як підприємець та при цьому така особа провадить незалежну професійну діяльність, така фізична особа обліковується у контролюючих органах як фізична особа - підприємець з ознакою провадження незалежної професійної діяльності.

Наказом Міністерства фінансів від 24 червня 2020 №323, було внесено певні зміни до наказу №1158, а саме встановлено, що ознака провадження незалежної професійної діяльності може бути встановлена контролюючим органом на підставі відомостей відповідного уповноваженого органу чи реєстру, яким забезпечується реєстрація незалежної професійної діяльності, якщо відповідний реєстр містить дані про те, що професійна діяльність провадиться незалежно (індивідуально) [3].

Податковим кодексом України визначено, що особи, які здійснюють незалежну професійну діяльність, у тому числі й адвокати, підпадають під визначення поняття самозайнятої особи. Порядок оподаткування самозайнятих осіб закріплений у ст. 178 Податкового кодексу України "Оподаткування доходів, отриманих фізичною особою, що здійснює незалежну професійну діяльність" [1].

Доходи від провадження незалежної професійної діяльності оподатковуються за ставкою, визначеною п. 167.1 ст. 167 ПКУ.

Оподатковуваним доходом вважається сукупний чистий дохід, тобто різниця між доходом і документально підтвердженими витратами, необхідними для провадження індивідуальної адвокатської діяльності. У разі неотримання довідки про взяття на облік адвокатом, який здійснює адвокатську діяльність індивідуально, об'єктом оподаткування є доходи, отримані від такої діяльності без урахування витрат [1].

При визначенні сукупного чистого доходу адвокатів, які здійснюють індивідуальну адвокатську діяльність, необхідно враховувати витрати, пов'язані з організацією такої діяльності та зумовлені вимогами Закону України "Про адвокатуру та адвокатську діяльність".

Перелік витрат, на які може бути зменшено загальний річний дохід адвоката від здійснення індивідуальної адвокатської діяльності, передбачено наказом Державної податкової служби України від 24 грудня 2012 р. № 1185 "Про затвердження Узагальнюючої податкової консультації щодо деяких питань оподаткування фізичних осіб, які провадять незалежну професійну діяльність (приватних нотаріусів, адвокатів)" [4] і наказом Міністерства доходів і зборів України від 30 грудня 2013 р. № 885 "Про затвердження Узагальнюючої податкової консультації щодо переліку витрат адвокатів, які надають безоплатну вторинну правову допомогу" [5].

Фізичні особи, які провадять незалежну професійну діяльність, за результатами звітного року повинні подати податкову декларацію відповідно до IV розділу Податкового кодексу України у строки, передбачені для платників податку на доходи фізичних осіб. Поряд з доходами від провадження незалежної професійної діяльності, у декларації також необхідно зазначити інші доходи з джерел їх походження з України та іноземні доходи.

Отже, підсумовуючи вище викладене, можна зробити висновок, що при здійсненні адвокатської діяльності індивідуально адвокат працює самостійно і виступає як єдина структурна одиниця, при цьому не передбачається створення юридичної особи. В межах індивідуальної адвокатської діяльності адвокат не може бути найманим працівником і може використовувати найману працю не більше як чотирьох фізичних осіб.

Наведене вище, дає підстави стверджувати, що адвокати – це спеціальні суб'єкти податкових правовідносин, тому, що справляння ними податків пов'язано з незалежною професійною діяльністю.

Порядок оподаткування доходів від індивідуальної адвокатської діяльності визначається Податковим кодексом України та іншими нормативно-правовими актами. На фізичних осіб, які провадять незалежну професійну діяльність, покладено обов'язок щодо подання податкової декларації до контролюючих органів.

Список використаних джерел:

1. Податковий кодекс України : Закон України від 2 грудня 2010 р. № 2755-VI. URL: <https://zakon.rada.gov.ua/laws/show/2755-17> (дата звернення: 30.10.2022).
2. Про адвокатуру та адвокатську діяльність : Закон України від 5 липня 2012 р. № 5076-VI. URL: <https://zakon.rada.gov.ua/laws/show/5076-17#Text> (дата звернення: 30.10.2022).
3. Про затвердження Змін до Порядку обліку платників податків і зборів: наказ Міністерства фінансів України від 24 червня 2020 р. № 323. URL: <https://zakon.rada.gov.ua/laws/show/z0606-20#Text> (дата звернення: 30.10.2022).
4. Про затвердження Узагальнюючої податкової консультації щодо деяких питань оподаткування фізичних осіб, які провадять незалежну професійну діяльність (приватних нотаріусів, адвокатів): наказ Державної податкової служби України від 24 грудня 2012 р. № 1185. URL: <https://zakon.rada.gov.ua/rada/show/va185837-12> (дата звернення: 30.10.2022).
5. Про затвердження Узагальнюючої податкової консультації щодо переліку витрат адвокатів, які надають безоплатну вторинну правову допомогу: наказ Міністерства доходів і зборів України від 30 грудня 2013 р. № 885. URL: <https://zakon.rada.gov.ua/rada/show/v0885810-13> (дата звернення: 30.10.2022).

Корчак Артем Русланович, здобувач вищої освіти юридичного факультету
Національний університет біоресурсів і природокористування, Україна

Науковий керівник: Ковальова Світлана Сергіївна, канд. юрид. наук, доцент,
доцент кафедри адміністративного та фінансового права
Національний університет біоресурсів і природокористування, Україна

ОСОБЛИВОСТІ КРИМІНАЛЬНО-ПРАВОВОЇ ХАРАКТЕРИСТИКИ ВИПУСКУ В ЕКСПЛУАТАЦІЮ ТЕХНІЧНО НЕСПРАВНИХ ТРАНСПОРТНИХ ЗАСОБІВ АБО ІНШОГО ПОРУШЕННЯ ЇХ ЕКСПЛУАТАЦІЇ

На сьогоднішній день, транспортні засоби, їх випуск та експлуатація зачіпають майже кожного, що зумовлює актуальність даного питання.

Випуск в експлуатацію технічно несправних транспортних засобів або інше порушення їх експлуатації є діянням, що входить до кримінальних правопорушень проти безпеки руху та експлуатації транспорту. Як і будь-яке інше діяння, воно має свої кримінально-правові особливості.

Під випуском в експлуатацію технічно несправних транспортних засобів розуміють усну чи письмову згоду, розпорядження, вказівку особи, відповідальної за технічний стан чи експлуатацію транспортних засобів, про використання хоча б одного транспортного засобу у сфері дорожнього руху за цільовим призначенням [1]. Види транспорту, на яких може бути вчинено дане кримінальне правопорушення, перелічені у примітці до ст. 286 ККУ [2].

Технічно несправним транспортний засіб визнається тоді, коли в його основних вузлах і механізмах є дефекти та недоліки, за наявності яких забороняється експлуатація, а також засоби, які зазнали конструктивних змін чи були переобладнані із порушенням вимог стандартів виробника (система гальмування, рульове керування, зовнішні світлові прилади, недоліки коліс і шин тощо) [3; 4].

Суспільна небезпечність є невід'ємною, основною ознакою кримінального правопорушення. Саме вона виступає основним критерієм криміналізації того чи іншого діяння [5].

Суспільна небезпечність цього кримінального правопорушення полягає в тому, що виїзд у рейс або на лінію технічно несправного транспортного засобу, допуск до керування ним особи в нетверезому стані або інше грубе порушення правил експлуатації створює загрозу спричинення і часто спричиняє шкоду життю та здоров'ю громадян, власності [1].

У п. 1.5 ПДР вказано, що дії або бездіяльність учасників дорожнього руху та інших осіб не повинні створювати небезпеку чи перешкоду для руху, загрожувати життю або здоров'ю громадян, завдавати матеріальних збитків [3].

Об'єктивна сторона цього кримінального правопорушення характеризується:

- а) діянням;
- б) наслідками;
- в) причинним зв'язком між діянням та наслідками [1].

Суспільно небезпечне діяння виражається у:

- 1) випуску в експлуатацію технічно несправних транспортних засобів;
- 2) допуску до керування транспортним засобом особи, яка перебуває у стані алкогольного, наркотичного чи іншого сп'яніння або під впливом лікарських препаратів, що знижують її увагу та швидкість реакції, або не має права на керування транспортним засобом;
- 3) іншому грубому порушенні правил експлуатації транспорту, що забезпечують дорожній рух [1].

Суспільно небезпечними наслідками є середньої тяжкості, тяжке тілесне ушкодження або смерть іншої особи, у тому числі особи, яка керувала транспортним засобом [4].

Причиною виникнення наслідків є неповна підконтрольність технічно несправного транспортного засобу або стан водія, за якого він неспроможний відповідально керувати транспортним засобом [1].

Суб'єктивна сторона. Діяння в даному кримінальному правопорушенні вчинюється умисно (тобто, наявний прямий умисел). Це характеризується тим, що винна особа усвідомлює наявність технічних недоліків у транспортному засобі, стану сп'яніння водія чи перебування його під впливом лікарських препаратів, що знижують увагу та швидкість реакції, або відсутність у останнього права на керування транспортним засобом, але дає згоду на випуск технічно несправного транспортного засобу в рейс або на лінію, або дозволяє керувати транспортним засобом певній особі, тобто бажає вчинити такі дії. Ставлення винного до суспільно небезпечних наслідків характеризується необережністю (кримінально протиправною самовпевненістю або кримінально протиправною недбалістю). У цілому, кримінальне правопорушення є необережним. Якщо буде встановлено умисел (прямий чи непрямий) до суспільно небезпечних наслідків, то відповідальність повинна наставати за умисне кримінальне правопорушення проти життя та здоров'я особи [1].

Суб'єктом цього кримінального правопорушення є фізична осудна особа, яка досягла 16-річного віку і є відповідальною за технічний стан транспортного засобу, дотримання правил його безпечної експлуатації. Це керівники транспортних підприємств та їх підрозділів, інші особи, яким делеговано відповідні повноваження по контролю за технічним станом транспортних засобів, дотриманню правил їх експлуатації, допуску осіб до керування транспортними засобами (завідувачі та начальники гаражів, інспектори безпеки руху, головні механіки та ін.). Суб'єктами можуть бути водії, за якими закріплено транспортний засіб, а також власники транспортних засобів [1].

Таким чином, ми бачимо, що дане кримінальне правопорушення містить свої особливості в кримінально-правовій характеристиці та визначенні, що проявляється в суспільній небезпечності та в складі кримінального правопорушення (суб'єкт, об'єкт, суб'єктивна сторона та об'єктивна сторона).

Список використаних джерел:

1. Науково-практичний коментар Кримінального кодексу. Розділ XI. Кримінальні правопорушення проти безпеки руху та експлуатації транспорту (ст. 276 – 292). URL: <http://meگو.info/287> (дата звернення: 23.10.2022).

2. Кримінальний кодекс України: Закон від 05.04.2001 № 2341-III. База даних «Законодавство України»/ВР України. URL: <https://zakon.rada.gov.ua/laws/show/2341-14> (дата звернення: 23.10.2022).
3. Про Правила дорожнього руху: Постанова від 10.10.2001 № 1306. База даних «Законодавство України»/Кабінет Міністрів України. URL: <https://zakon.rada.gov.ua/laws/show/1306-2001> (дата звернення: 23.10.2022).
4. Про практику застосування судами України законодавства про звільнення особи від кримінальної відповідальності: Постанова від 23.12.2005 № 12. База даних «Законодавство України»/Верховний Суд України. URL: <https://zakon.rada.gov.ua/laws/show/v0012700-05#Text> (дата звернення: 23.10.2022).
5. Васильєв А. А., Гладкова Є. О., Житний О. О. та ін. Кримінальне право України. Загальна частина : підручник / МВС України, Харків. нац. ун-т внутр. справ. Харків, 2020. 428 с.

Бунт Роксолана, здобувач вищої освіти юридичного факультету
Західноукраїнський національний університет, Україна

Науковий керівник: Ольга Зигрій, кандидат економічних наук,
доцент кафедри цивільного права і процесу юридичного факультету
Західноукраїнський національний університет, Україна

ОСОБЛИВОСТІ ПРАВОВОГО РЕГУЛЮВАННЯ ЗЕМЕЛЬ С/Г ПРИЗНАЧЕННЯ: ВІД ПОЧАТКУ ЗЕМЕЛЬНОЇ РЕФОРМИ ДО СТАНОВЛЕННЯ РИНКУ ЗЕМЛІ

Становлення ринку земель сільськогосподарського призначення - це саме те питання, яке викликало значний резонанс в суспільстві та є актуальним сьогодні, адже від нього залежить розв'язання таких важливих завдань як забезпечення реалізації конституційних прав громадян на вільне розпорядження своєю власністю та формування територіальних громад шляхом передачі в їхнє розпорядження сільськогосподарських земель державної власності. Земельна реформа стала стратегічно важливим напрямом економічного розвитку України до 2021 року.

Повноцінному функціонуванню ринку землі в Україні передувала одна з найбільш тривалих в світі реформ. Формальним критерієм завершеності стали усунення останньої перешкоди для повноцінного функціонування інституту права власності на землю – земельного мораторію. Мораторій являв собою встановлену Земельним кодексом України тимчасову заборону на ринковий обіг сільськогосподарських земель, який був запроваджений у 2002 р. терміном на три роки і продовжувався дев'ять разів під різними приводами [8].

Після майже 20 років дії мораторію, Верховна Рада України 31 березня 2020 року ухвалила у другому читанні Закон України «Про внесення змін до деяких законодавчих актів України щодо умов обігу земель сільськогосподарського призначення» № 552- IX, яким вводиться ринок землі з 1 липня 2021 року [3]. Згідно з новою редакцією статті 130 ЗКУ набувати право власності на земельні ділянки сільськогосподарського призначення можуть: а) громадяни України; б) юридичні особи України; в) територіальні громади; г) держава [2]. Іноземним особам заборонено купувати або отримувати у власність сільськогосподарську землю до вирішення цього питання на референдумі. Граничну площу земельних ділянок сільськогосподарського призначення у власності громадянина визначили до десяти тисяч гектарів. Продаж земельних ділянок сільськогосподарського призначення державної та комунальної власності забороняється. Законом встановлено, що громадяни України можуть набувати право власності на земельні ділянки сільськогосподарського призначення загальною площею до 100 га [3].

Для українця більш реальним було право на придбання землі в іншій країні, аніж у своїй державі, відтак прийняття довгоочікуваного нового законодавчого акту знімає такі обмеження і вводить Україну до кола цивілізованих держав, де купівля-продаж землі є легальною правовою дією.

З 1 січня 2024 року має розпочатися другий етап відкриття ринку землі. Крім фізичних осіб, право власності на земельні ділянки сільськогосподарського

призначення зможуть набувати і юридичні особи, створені та зареєстровані за законодавством України, учасниками яких є громадяни України, держава, або територіальні громади [7].

Відповідно скасування земельного мораторію фактично відкрило шлях до поширення правового регулювання відносин земельного ринку на землі сільськогосподарського призначення України [4].

«Конфіскація» – це слово, яке зустрічається в новому законі не набагато рідше за слово «земля». Якщо особа придбала, виміняла чи успадкувала більшу земельну площу, ніж передбачає закон, – ділянки, придбані з порушенням ліміту, конфіскують. Так само підлягає конфіскації земля, якщо її прямо чи опосередковано, наприклад, через частку в юридичній особі, придбав іноземець, а референдум про продаж землі громадянам інших держав ще не відбувся.

Земельна реформа запровадила прозоре та ефективне управління земельними ресурсами, що включає в себе: проведення інвентаризації всіх сільськогосподарських земель державної власності, передачу розпорядження землями державної власності за межами населених пунктів до комунальної власності сільських, селищних та міських рад, діджиталізація державних послуг, яка поки на етапі розробки [7].

Окремі законодавчі новації щодо удосконалення системи управління та дерегуляції у сфері земельних відносин викликають сумніви щодо готовності органів державної влади прийняти виклики сучасності. Насамперед, змін зазнають повноваження Держгеокадастру у зв'язку з дерегуляцією низки сьогоденних функцій. Держгеокадастр із своїми територіальними органами втрачають свою частину повноважень, зокрема: розпорядження землями сільськогосподарського призначення державної власності, скасовується державна експертиза землепорядної документації, при цьому вся система Держгеокадастру перетворюється на сучасну сервісну службу [5].

З моменту впровадження земельної реформи в Україні виявлено багато проблемних факторів, які гальмують процеси укладання угод купівлі-продажу сільськогосподарських земель. Зокрема можливо виділити такі проблеми: довготривала перевірка документів, недосконалість законодавства, відмова нотаріусів укладати угоди купівлі-продажу, відсутність пропозицій на ринку землі, відсутність національної політики та законодавства щодо балансу в розвитку земель [4].

Одним із найбільш проблематичних питань є існування «тіньового ринку землі», який дає змогу зацікавленим особам одержати земельні ділянки у незаконний спосіб. У результаті корупційних зловживань у сфері земельних відносин держава вже втратила мільйони гектарів землі. Функціонування тіньового ринку обігу землі спричиняє низький рівень бюджетних надходжень, що потребує вироблення комплексу заходів, спрямованих на мінімізацію земельної корупції та активізацію діяльності правоохоронних органів та всіх суб'єктів протидії земельним кримінальним правопорушенням. Пролити світло на тіньовий ринок землі, що існував весь час дії мораторію було невідкладним завданням земельної реформи, яка потребувала комплексного та системного вирішення [6].

Очікуваними земельними наслідками від впровадження земельної реформи в Україні були і залишаються: покращення стану збереження родючості ґрунтів,

захисту земель від ерозії, меліорації; інтенсифікація використання сільськогосподарських земель; освоєння малопродуктивних земель.

Таким чином, незважаючи на існування правових проблем, земельна реформа відкрила нові можливості для землевласників, фермерів та всіх українців. Надала можливість власникам земельних ділянок використовувати всі три правомочності, якими вони наділені по відношенню до земельної ділянки. Проте, це лише перший крок на довгому шляху до запровадження справжніх ринкових відносин у сфері обігу земель сільськогосподарського призначення. І вітчизняні, і міжнародні експерти наголошують на необхідності подальших кроків, які допоможуть реалізувати наміри української влади та досягти дуже очікуваного від закону позитивного ефекту для землевласників, землекористувачів та української економіки в цілому. Зокрема, необхідним видається удосконалення регулювання оренди земель, встановлення більш тяжкої відповідальності за тіньовий ринок, покращення охорони земель та ґрунтів, моніторингу земель та правове регулювання залучення до інвестицій в землекористування.

Список використаних джерел:

1. Конституція України: Закон України від 28 червня 1996 р. № 254к/96-ВР. Відомості Верховної Ради України. 1996. № 30. Ст. 141 URL: <https://zakon.rada.gov.ua/laws/show/254%D0%BA/96-%D0%B2%D1%80>
2. Земельний кодекс України : Закон від 25 жовтня 2001 р. № 2768-III. URL: <https://zakon.rada.gov.ua/laws/show/2768-14>
3. Про внесення змін до деяких законодавчих актів України щодо умов обігу земель сільськогосподарського призначення : Закон України від 31 березня 2020 р. № 552-IX. URL: <https://zakon.rada.gov.ua/laws/show/552-IX>
4. Гладій М.В., Лузан Ю.Я. Земельна реформа: сучасні проблеми і шляхи вирішення. *Економіка АПК*. 2021. №2. С. 6-19.
5. Зигрій О., Ковальчук Ю. Деретуляція у сфері правового регулювання земельних відносин або нова «земельна конституція». *Актуальні проблеми правознавства*. 2021. №2 (26). С. 136-141.
6. Клочко А. М. Проблемні питання трансформації земельних відносин у контексті земельної реформи в Україні. *Юридичний науковий електронний журнал*. 2022. № 1. С. 246-250.
7. Крилова І. Г. Земельна реформа в Україні. Електронне наукове фахове видання з економічних наук «*Modern Economics*». 2022. №31. С. 69-76.
8. Шнайдер А. О. Проблеми реалізації земельної реформи та становлення ринку землі в Україні. *Студентський вісник НУВГП*. 2021. №1. С. 110-113.

Сендецька Ілона Володимирівна, здобувачка вищої освіти юридичного факультету
Західноукраїнський національний університет, Україна

Науковий керівник: Шевчук Оксана Романівна, канд. юрид. наук, доцент кафедри конституційного, адміністративного та фінансового права
Західноукраїнський національний університет, Україна

ПЕРЕХІД НА СПРОЩЕНУ СИСТЕМУ ОПОДАТКУВАННЯ: ЗАКОНОДАВЧІ НОВАЦІЇ ПЕРІОДУ ВОЄННОГО СТАНУ

Спрощена система оподаткування, обліку та звітності – це особливий механізм справляння податків і зборів, що встановлює заміну сплати окремих податків і зборів, встановлених ПКУ, на сплату єдиного податку в порядку та на умовах, визначених ПКУ, з одночасним веденням спрощеного обліку та звітності [1].

Одним з позитивних моментів спрощеної системи оподаткування, обліку і звітності є те, що вона надає можливість суб'єктам підприємницької діяльності забезпечити роботою не лише себе, але і інших громадян, так як створюються додаткові робочі місця [7].

В сучасних економічних умовах України спрощена система оподаткування дає можливість молоді включитися в активну економічну діяльність і досягнути фінансової стабільності, тобто ця система є чинником демократизації суспільства [4, с. 220].

Військова агресія Російської Федерації проти України, окрім моральнопсихологічного удару на суспільство, суттєво вплинула на стан та умови ведення бізнесу. Із 05 години 30 хвилин 24 лютого 2022 року в Україні було введено особливий правовий режим – воєнний стан [3]. Це суттєво відзначилось на первинних осередках економіки – суб'єктах підприємницької діяльності, – як фізичних, так і юридичних особах.

У зв'язку з військовою агресією Російської Федерації проти України, Верховною Радою України прийнято ЗУ «Про внесення змін до Податкового кодексу України та інших законодавчих актів України щодо дії норм на період дії воєнного стану» №2120-ІХ від 15.03.2022 р. Відповідно до внесених змін, зокрема, у розділі XX «Перехідні положення» підрозділ 8 доповнено п. 9, в якому зазначено, що тимчасово, з 1 квітня 2022 року до припинення або скасування воєнного, надзвичайного стану на території України, положення розділу XIV «Спеціальні податкові режими» ПКУ застосовуються з урахуванням особливостей, зокрема які стосуються спрощеної системи оподаткування [2].

Війна спричинює неосяжні втрати, оскільки в регіонах, внесок яких найбільший для внутрішнього валового продукту держави, велися або все ще ведуться бойові дії. Після їх закінчення буде значна необхідність фінансових ресурсів для відновлення не лише соціальної інфраструктури, а й промислового потенціалу. У зв'язку з цим законодавець впровадив зміни, які мають на меті стимулювати розвиток українського бізнесу у частині оподаткування та впровадження державних і донорських програм, що покликані зберегти робочі місця, підтримати підприємства та відродити економіку країни в цілому [9, с. 119].

Відповідно до змін суб'єкти господарювання можуть перейти на спрощену систему оподаткування. Для цього необхідно подати заяву встановленої форми до територіальних податкових органів. Після цього такі юридичні та фізичні особи – суб'єкти господарювання повинні сплачувати 2 відсотки єдиного податку від обороту, що складається з коштів у готівковій, безготівковій, матеріальній та нематеріальних формах і визначається за касовим методом.

При цьому цікавим видається факт, що сьогодні загальними є тенденції на спрощення системи оподаткування не лише для малого та середнього бізнесу, а й для всіх платників [6].

Проте слід звернути увагу на обмеження, які існують щодо переходу на спрощену систему оподаткування. Вказаними пільгами не можуть скористатися суб'єкти господарювання, що здійснюють діяльність з організації, проведення азартних ігор, лотерей (крім їх розповсюдження), парі (букмекерське парі, парі тоталізатора); обмін іноземної валюти; виробництво, експорт, імпорт, продаж підакцизних товарів (крім роздрібного продажу паливно-мастильних матеріалів в ємностях до 20 літрів, імпорту автомобілів легкових, кузовів до них, причепів та напівпричепів, мотоциклів, транспортних засобів, призначених для перевезення 10 осіб і більше, транспортних засобів для перевезення вантажів та роздрібною торгівлі підакцизними товарами; видобуток, реалізацію корисних копалин (крім видобування підземних та поверхневих вод підприємствами, які надають послуги централізованого водопостачання та водовідведення); страхові (перестрахові) брокери, банки, кредитні спілки, ломбарди, лізингові компанії, довірчі товариства, страхові компанії, установи накопичувального пенсійного забезпечення, інвестиційні фонди і компанії, інші фінансові установи, визначені законом; реєстратори цінних паперів; представництва, філії, відділення та інші відокремлені підрозділи юридичної особи, яка не є платником єдиного податку; фізичні та юридичні особи – нерезиденти [2].

Даний перелік суб'єктів господарювання сьогодні є предметом жвавих дискусій, а тому може бути змінений.

З 1 квітня 2022 року право на застосування спрощеної системи оподаткування, а саме можливість стати платником єдиного податку 3-ої групи, отримали без будь-яких обмежень за кількістю працівників, юридичні особи будь-якої організаційно-правової форми та фізичні особи-підприємці, у яких за 2021 рік обсяг доходу не перевищив 10 мільярдів гривень. Так, саме мільярдів, а не мільйонів, якими раніше вимірювалися вартісні критерії для застосування спрощеної системи оподаткування.

Раніше було встановлено також обмеження щодо розміру доходу, який дозволяв перехід на 3 групу єдиного податку за ставкою 2% (10 млрд.грн.), але 16 квітня 2022 року дане обмеження було скасовано. Податковим періодом для єдиного податку за ставкою 2% є календарний місяць, а тому звітність за ним подавати до контролюючих органів слід до 20 числа місяця, наступного за звітним, а сплачувати – протягом 10 календарних днів, наступним за граничним строком подання звітності [7. с. 34].

У випадку переходу на особливий режим оподаткування платник ПДВ не втрачає свій статус, а його дія призупиняється на час дії воєнного стану. У зв'язку з цим платник податку, на час дії такого режиму оподаткування, втрачає право на

виписку податкових накладних (розрахунків коригування), не подає податкову звітність з ПДВ тощо. Отримати інформацію про те, чи є контрагент платником єдиного податку за ставкою 2% на час дії воєнного стану можна на веб-порталі Державної податкової служби України, адже реєстрація суб'єкта господарювання платником єдиного податку здійснюється шляхом його внесення до відповідного Реєстру. Заяву про перехід на спрощену систему оподаткування суб'єкт господарювання може подати будь-коли, але діяти вона почне з місяця, наступного за місяцем подання такої заяви [6].

За використання такого режиму оподаткування, окрім ПДВ, платник податку також звільняється від сплати та звітування за податком на прибуток, ПДФО у частині доходів від господарської діяльності (стосується фізичних осіб - підприємців), податку на нерухоме майно, відмінне від земельної ділянки та плати за землю. Крім того, платники податку за використання такого тимчасового режиму оподаткування не нараховують та не сплачують ПДВ за операціями з ввезення товарів (робіт, послуг) на митну територію України, окрім ввезення їх з країн, що визнані державою-окупантом, державою-агресором згідно законодавства України, а також з тимчасово окупованих територій. Для перетину кордону та доведення факту імпорту не із зазначених країн, необхідно мати сертифікат походження товару задля уникнення сплати ПДВ [8, с. 625].

Кожний суб'єкт господарювання самостійно оцінює ефективність використання такого тимчасового режиму спрощеного оподаткування та приймає відповідне рішення.

Отже, спрощена система оподаткування була і залишається ефективним інструментом податкового планування зважаючи на невисокий податковий тиск та простоту адміністрування єдиного податку. При виборі даного інструменту слід враховувати визначені законом обмеження щодо обсягу граничного доходу та видів діяльності, які не можуть здійснюватися платниками єдиного податку [5, с. 127].

Слід вказати, що держава намагається наскільки можливо нівелювати негативний вплив війни в Україні. Варто зазначити, що державна допомога суб'єктам господарювання є важливим аспектом розквіту економіки країни, а також заохочення розвитку підприємництва. До того ж, такі заходи вказують на можливість підтримки суб'єктів господарювання у своєрідний час занепаду. Саме тому зміни щодо спрощеного оподаткування суб'єктів господарювання має велике значення сьогодні для продовження діяльності малого та середнього бізнесу.

Список використаних джерел:

1. Податковий кодекс України : Закон України від 02 груд. 2010 р. № 2755-VI. URL: <https://zakon.rada.gov.ua/laws/show/2755-17> . Дата звернення: 17.10.2022 р.
2. Про внесення змін до Податкового кодексу України та інших законодавчих актів України щодо дії норм на період дії воєнного стану: Закон України №2120-IX від 15.03.2022 р. URL: <https://zakon.rada.gov.ua/laws/show/2120-20> . Дата звернення: 17.10.2022 р.
3. Про введення воєнного стану в Україні: Указ Президента України від 24 лют.2022 р. №64/2022. URL:<https://zakon.rada.gov.ua/laws/show/64/2022#n31> . Дата звернення: 17.10.2022 р.
4. Буряк Н.Б., Лукаш С.В. Шляхи удосконалення спрощеної системи оподаткування в Україні. *Інноваційна економіка*. №2. С. 219-222.
5. Греца Я.В. Правові аспекти застосування спрощеної системи оподаткування під час здійснення податкового планування. *Вчені записки ТНУ імені В.І. Вернадського. Серія: юридичні науки*. 2020. №1. С. 124-128.

6. Лозовецька Я., Чернадчук О. В. Спрощені системи оподаткування в Україні та світі: загальна характеристика та тенденції розвитку. URL: <https://essuir.sumdu.edu.ua/bitstream-download/123456789/29014/1/entities.pdf>
7. Сушко Д. Єдиний податок: революційні зміни під час воєнного стану. URL: https://biz.ligazakon.net/analytics/210044_podatkova-reforma-vonnogo-chasu-yak-zmni-do-podatkovogo-kodeksu-ukhvalila-vr
8. Угненко К.А. Діяльність податкової системи в Україні під час воєнного стану. *International scientific innovations in human life: The 10th International scientific and practical conference (April 13-15, 2022)* (Cognum Publishing House, Manchester, United Kingdom. 2022. 668 p.). С. 623-629.
9. Фоміна Т.В., Пугаченко О.Б. Податкове стимулювання діяльності суб'єктів господарювання в умовах воєнного стану в Україні. *Modern engineering and innovative technologies*. Issue № 20. Part 2. April 2022. Sergeieva&Co, Karlsruhe, Germany. С. 113-123. Режим доступу: <https://www.moderntechno.de/index.php/meit/issue/view/meit19-02/meit19-02>

Гайдук Віолетта Сергіївна, здобувачка вищої освіти юридичного факультету
Національний університет біоресурсів і природокористування України, Україна

Науковий керівник: Ковальова Світлана Сергіївна, канд. юрид. наук, доцент
кафедри адміністративного та фінансового права
Національний університет біоресурсів і природокористування України, Україна

ПИТАННЯ НАСИЛЬНИЦЬКОГО ДОНОРСТВА КРОВІ В УКРАЇНІ

Підвищення якості та доступності медичної допомоги, захист прав кожного громадянина України під час надання медичної допомоги - це основні цілі державної політики у сфері охорони здоров'я громадян, які затверджені у Концепції розвитку охорони здоров'я населення України [1].

Розглянемо питання основних законодавчих аспектів донорства крові в Україні.

На мою думку, держава має приділяти особливу увагу створенню всіх необхідних умов для розвитку донорства крові в Україні, адже право на життя, яке реалізується завдяки діяльності донорів, має найбільшу цінність для людини і є передумовою для всіх інших прав.

Варто зазначити, що донорство є добровільним актом волевиявлення людини, яка готова пожертвувати частиною свого тіла на благо інших, у тому числі, науки та досліджень.

Донором крові та/або компонентів крові може бути будь-який дієздатний громадянин України, іноземець чи особа без громадянства, яка має посвідку на постійне проживання на території України, який пройшов відповідне медичне обстеження в порядку, встановленому центральним органом виконавчої влади, що забезпечує формування та реалізує державну політику у сфері охорони здоров'я, за результатами якого підтверджена відсутність показань до постійного чи тимчасового відсторонення від донорства відповідно до переліку показань, затверджених центральним органом виконавчої влади, що забезпечує формування та реалізує державну політику у сфері охорони здоров'я, з яким проведено співбесіду перед донацією крові та/або компонентів крові, під час якої йому надано вичерпну інформацію щодо донації, та який надав письмову згоду на забір у нього крові та/або компонентів крові, а також (за потреби) на застосування до нього допоміжних медичних технологій за формою, встановленою центральним органом виконавчої влади, що забезпечує формування та реалізує державну політику у сфері охорони здоров'я [2].

Найнебезпечнішим правопорушенням у сфері донорства крові є її насильницьке вилучення. Стаття 144 Кримінального кодексу України передбачає кримінальну відповідальність за дії, пов'язані з насильницьким, або шляхом обману вилучення крові у людини з метою використання її як донора

Під вилученням крові у людини шляхом обману мається на увазі введення потерпілого в оману стосовно кількості крові, яка буде взята, напрямів її подальшого використання, умов її вилучення, у т. ч. оплати за це тощо, з отриманням таким шляхом від потерпілого згоди на вилучення крові [3].

Обман може бути активним (повідомлення потерпілому неправдивих відомостей про певні події), або пасивним (умисне замовчування інформації).

Щодо родового об'єкта злочину, погоджуюсь із думкою В.О. Сапронова, який вважає родовим об'єктом насильницького донорства суспільні відносини, що забезпечують невід'ємне благо людини – її здоров'я [4, с.7]. Дане твердження можна обґрунтувати самою назвою статті 144 - «Насильницьке донорство», тобто настання ймовірної загрози для життя людини.

Однією з найважливіших причин виникнення злочинів у сфері донорства крові є велика потреба в крові людини.

Доповнити список чинників можна наступними прикладами - недостатнє фінансове забезпечення, яке є базою програм і реформування; неготовність і недовіра суспільства до медичних працівників; недосконале законодавство; недостатня медико-технічна база та кадрове забезпечення; економічна криза. Чинниками, які сприяють вчиненню злочинів даної категорії є нестабільна політична ситуація та воєнні конфлікти на території України. Непідконтрольна територіальна частина країни та відсутність належного державного контролю на цій межі дає можливість вчиняти злочини, пов'язані із торгівлею людьми, порушення встановленого законом порядку трансплантації органів або тканин людини [5, с. 262].

Таким чином, держава має сприяти запобіганню злочинам у сфері донорства, шляхом проведення профілактичних заходів щодо їх попередження серед населення, дітей та молоді, а також медичних працівників та осіб, які представляють криміногенну небезпеку.

Список використаних джерел:

1. Про Концепцію розвитку охорони здоров'я населення України: Указ Президента України від 7 грудня 2000 р. № 1313\2000. URL: <https://zakon.rada.gov.ua/laws/show/1313/2000#Text>
2. (дата звернення: 28.19.2022)
3. Про безпеку та якість донорської крові та компонентів крові: Закон України від 30 вересня 2020 р. № 931. URL: <https://zakon.rada.gov.ua/laws/show/931-20#Text> (дата звернення: 28.19.2022)
4. Юрисконсульт народний правовий портал: Коментар до кримінального кодексу України - ст.144 Насильницьке донорство, коментована Хавронюком МІ [Електронний ресурс]. Режим доступу: <http://legalexpert.in.ua>
5. Сапронов О.В. Кримінальна відповідальність за насильницьке донорство: автореф. дис. на здобуття наук. ступеня д-ра юр. наук: 12.00.08. Київ, 2005. 16 с.
6. Льющенко К.О. Запобігання злочинам у сфері насильницького донорства та торгівлі органами і тканинами. *Протидія злочинності: теорія та Практика*: матеріали Всеукр. наук.-практ. конф., 19 жовт. 2016 р. Київ: Національна академія прокуратури України, 2016. 634 с.

Калініченко Карина Віталіївна, здобувач вищої освіти юридичного факультету
Національний університет біоресурсів та природокористування України, Україна

Науковий керівник: Ковальова Світлана Сергіївна, канд.юрид.наук, доцент
кафедри адміністративного та фінансового права
Національний університет біоресурсів та природокористування України, Україна

ПОРУШЕННЯ ПРАВИЛ БЕЗПЕКИ РУХУ АБО ЕКСПЛУАТАЦІЇ ЗАЛІЗНИЧНОГО, ВОДНОГО ЧИ ПОВІТРЯНОГО ТРАНСПОРТУ

Зазначені в темі види транспорту мають велике значення для розвитку суспільства в багатьох його сферах, безпосередньо впливають на економічний стан нашої держави. Тому порушення різних правил у процесі руху або експлуатації залізничного, водного чи повітряного транспорту може призвести до різного роду аварій та катастроф, пов'язаних із загибеллю людей, пошкодженням чи знищенням транспортних засобів та настанням інших негативних наслідків. Тому розділ XI Особливої частини Кримінального кодексу України (далі – КК) передбачає захист безпечного переміщення на залізничному, водному, повітряному, автомобільному, міському електричному транспорті та магістральному трубопроводному транспорті.

Порушення правил безпеки руху або експлуатації залізничного, водного чи повітряного транспорту (стаття 276 КК) належать до групи кримінальних правопорушень проти безпеки руху та експлуатації транспорту [1]. Кримінальні правопорушення проти безпеки руху та експлуатації транспорту – це передбачені законом про кримінальну відповідальність суспільно небезпечні діяння, що посягають на суспільні відносини, які забезпечують безпеку руху та експлуатації залізничного, повітряного, водного, автомобільного, міського електричного, а також магістрального трубопроводного транспорту [2, с.7-9].

Щодо складу даного кримінального правопорушення. Основним безпосереднім об'єктом злочину, передбаченого ст. 276, є безпека руху або експлуатації залізничного, водного або повітряного транспорту. Його додатковим факультативним об'єктом можуть виступати життя і здоров'я особи, власність, довкілля, інші блага. Об'єктивна сторона злочину характеризується трьома ознаками: 1) діяння (дії або бездіяльність); 2) настання або можливість настання суспільно небезпечних наслідків; 3) причинний зв'язок між діянням і наслідками [3].

Суб'єктивна сторона цього кримінального правопорушення характеризується психічним ставленням особи до діяння та його наслідків. Порушення правил безпеки руху та експлуатації транспорту, недоброякісний ремонт може вчинюватися з прямим умислом або через злочинну недбалість. До наслідків можна віднести тільки необережну форму вини (злочинна самовпевненість або недбалість). У цілому дане кримінальне правопорушення вважається необережним. Суб'єктом може бути лише працівник залізничного, водного або повітряного транспорту, трудова діяльність якого пов'язана з рухом, експлуатацією транспортних засобів або їх ремонтом. У судовій практиці інколи виникає питання, як кваліфікувати дії робітника, слюсаря, який виконував ремонт механізмів, обладнання, засобів

сигналізації або зв'язку на заводі, у майстерні, які не підпорядковані залізничному, водному чи повітряному транспорту. Деякі криміналісти вважають, що в цих випадках відсутні ознаки цього кримінального правопорушення. Вважається, що при ремонті засобів транспорту за ст. 276 КК має відповідати робітник незалежно від того, є він працівником транспорту чи ні [3].

Варто зазначити, що кваліфікуючими ознаками даного кримінального правопорушення є заподіяння ним: 1) потерпілому середньої тяжкості чи тяжких тілесних ушкоджень; 2) великої матеріальної шкоди (ч.2 ст.276 КК), а особливо кваліфікуючою – загибель людей (ч.3 ст.276 КК) [1].

Отже, можемо зробити висновок, що кримінальні правопорушення проти безпеки руху або експлуатації залізничного, водного чи повітряного транспорту – це передбачені кримінальним законом України умисні та необережні суспільно небезпечні діяння, що посягають на безпеку руху, експлуатацію або нормальну роботу залізничного, повітряного, водного транспорту шляхом заподіяння або загрози заподіяння шкоди здоров'ю, життю або власності.

Список використаних джерел:

1. Кримінальний кодекс України : Закон України від 5 квітня 2001 р. № 2147а-VIII. URL: <https://zakon.rada.gov.ua/laws/show/2341-14#Text> (дата звернення 20.10.2022)
2. Авраменко О. В., Бурда С. Я., Сас М. В. Кримінальноправова характеристика злочинів проти безпеки руху та експлуатації транспорту: навч. посібник у схемах. Львів: Львівський державний університет внутрішніх справ, 2019. 36 с.
3. Кримінальний кодекс України. Науково-практичний коментар : у 2 т. / за заг. ред. В. Я. Тація, В. П. Пшонки, В. І. Борисова, В. І. Тютюгіна. Харків : Право, 2013

Слончак Анна Олександрівна, студентка 4 курсу Навчально-наукового Інституту права

Київський національний університет імені Тараса Шевченка, м. Київ, Україна

ПОРУШЕННЯ РОЗУМНИХ СТРОКІВ РОЗГЛЯДУ СПРАВИ СУДОМ

Вступ. Розгляд справи впродовж розумного строку є одним із принципів «права на справедливий суд», тобто цей елемент є гарантією справедливого суду. Факторами, які є визначальними при з'ясуванні, чи відповідає судова процедура стандартам «розумного строку», є характер та складність справи; підхід органів державної влади до розгляду конкретної справи; окремі аспекти поведінки заявника, що могли вплинути на продовження строку розгляду; обставини, які виправдовують більш тривалий строк судового розгляду.

Мета роботи. Мета дослідження полягає у визначенні, яку роль відіграє дотримання розумних строків під час розгляду справи судом.

Матеріали та методи. Можна вважати, що розумними вважаються строки, що є об'єктивно необхідними для виконання процесуальних дій та прийняття процесуальних рішень.

Згідно з ч. 3 ст. 5 Конвенції про захист прав людини і основоположних свобод від 04.11.1950 р. кожен, кого заарештовано або затримано згідно з положеннями підпункту "с" пункту 1 цієї статті, має негайно постати перед суддею чи іншою посадовою особою, якій закон надає право здійснювати судову владу, і йому має бути забезпечено розгляд справи судом упродовж розумного строку або звільнення під час провадження. Таке звільнення може бути обумовлене гарантіями з'явитися на судові засідання.

У ч. 1 ст. 6 Конвенції зазначено, що кожен має право на справедливий і публічний розгляд його справи упродовж розумного строку незалежним і безстороннім судом, встановленим законом, який вирішить спір щодо його прав та обов'язків цивільного характеру або встановить обґрунтованість будь-якого висунутого проти нього кримінального обвинувачення [1].

У нормативно-правових актах нашого національного законодавства виробилася низка положень, які підтверджують факт важливості дотримання розумних строків розгляду справи судом. У статті 129 Конституції України зазначено, що однією з основних засад судочинства є розумні строки розгляду справи судом [2]. Таке ж положення відображено і в Цивільному процесуальному кодексі України (початок періоду, який належить враховувати в цілях вимоги щодо «розумного строку», у цивільній справі вважається датою подання позову, якщо заявникові законом не заборонено його подавати); і в Кримінальному процесуальному кодексі України (розумними вважаються строки, що є об'єктивно необхідними для виконання процесуальних дій та прийняття процесуальних рішень). Про важливість дотримання розумних процесуальних строків також зазначено в Господарському процесуальному кодексі України, Кодексі адміністративного судочинства України.

Проаналізувавши дані положення, можна зазначити, що розгляд справи впродовж розумного строку і справді є важливою засадою судочинства не лише в практиці ЄСПЛ, а й в практиці національних судів.

Результати та обговорення. Недотримання строків розгляду цивільних, кримінальних справ і справ про адміністративні правопорушення порушує конституційне право на судовий захист, гарантований статтею 55 Конституції України, і негативно впливає на ефективність правосуддя та на авторитет судової влади.

Матеріали судової практики свідчать про те, що *основними причинами порушення процесуальних строків* є недоліки в діяльності судів, пов'язані насамперед із незадовільною організацією судового процесу.

Внаслідок недоліків, допущених при підготовці справ до судового розгляду, недостатнього вивчення матеріалів досудового розслідування при підготовчому провадженні, несвоєчасного повідомлення учасників судового процесу та інших суб'єктивних причин розгляд справ неодноразово відкладається. При цьому в судових рішеннях не завжди наводяться мотиви відкладення, зазначається дата нового розгляду.

Порушення строків розгляду справ зумовлюють і такі негативні фактори, як значне навантаження, перш за все на суддів першої інстанції, незадовільне матеріально-технічне забезпечення судів, недоліки в роботі підрозділів органів внутрішніх справ, несвоєчасне виконання ухвал суду про привід осіб у кримінальному провадженні і у справах про адміністративні правопорушення, неможливість забезпечити участь адвокатів у судових процесах, тривалість часу, необхідного для доставки судових повісток про дату судового засідання тощо.

Розумним вважається *строк*, що є об'єктивно необхідним для виконання процесуальних дій, прийняття процесуальних рішень та розгляду і вирішення справи з метою забезпечення своєчасного (без невинуватених зволікань) судового захисту.

З урахуванням практики Європейського суду з прав людини *критеріями розумних строків у справах є:*

- правова та фактична складність справи (слід враховувати наявність обставин, що ускладнюють розгляд справи; кількість співпозивачів, співвідповідачів та інших учасників процесу; необхідність проведення експертиз та їх складність; необхідність допиту значної кількості свідків);

- поведінка заявника, а також інших осіб, які беруть участь у справі, інших учасників процесу (слід взяти до уваги факти невиконання ними процесуальних обов'язків, наприклад, ненадання чи надання з порушенням строку доказів у справі; неодноразові неявки в судове засідання без поважних причин, якщо це призвело до порушення розумного строку судового розгляду);

- поведінка органів державної влади, насамперед суду (слід враховувати своєчасність призначення справи до судового розгляду; проведення судових засідань у призначений час; строки виготовлення суддею мотивованого судового рішення та направлення його особам, які брали участь у справі; своєчасне виготовлення журналу судового засідання та протоколу про окремі процесуальні дії);

- характер процесу та його значення для заявника (слід враховувати важливість предмета розгляду та ступінь ризику для заявника, наприклад, якщо йде мова про справи, що потребують оперативного прийняття рішення; трудові справи; справи, що пов'язані зі станом здоров'я заявника; справи щодо опіки над дітьми тощо) [3].

Судді повинні усвідомлювати особисту відповідальність за розгляд справ у встановлені законом строки, за якість розгляду справ, не допускати фактів зволікання, вживати всіх необхідних заходів з метою неухильного дотримання процесуальних строків.

Строки розгляду справи *не можуть вважатися розумними*, якщо їх порушено через зайнятість судді в іншому процесі, призначення судових засідань із великими інтервалами, затягування з передачею справи з одного суду до іншого у встановлених законом випадках, безпідставне задоволення необґрунтованих клопотань учасників процесу, що спричинило відкладення розгляду справи на тривалий час, відкладення справи через її неналежну підготовку до судового розгляду, невжиття заходів щодо недопущення недобросовісної поведінки учасників справи тощо [4].

Практика щодо порушення розумних строків розгляду справи судом надзвичайно багата та різноманітна.

В якості прикладу практики ЄСПЛ можна назвати справи, в яких мають місце скарги щодо порушення розумності строків розгляду: «Вітрук проти України» від 16.09.2010 р., «Меріт проти України» від 30.03.2004 р., «Іванов проти України» від 07.12.2006 р., «Тодоров проти України» від 12.01.2012 р., «Горнсбі проти Греції» від 19.03.1997 р., «Кудла проти Польщі» від 26.10.2000 р. і т.п.

Аналіз предмету скарг, поданих проти України, свідчить, що переважна кількість скарг стосується надмірної (нерозумної) тривалості досудового слідства, судового розгляду чи виконання рішень національних судів та відсутності правових засобів для вирішення цієї проблеми на національному рівні.

Висновки. У багатьох країнах рішення Європейського суду з прав людини стали певним імпульсом в сфері забезпечення своїх громадян ефективним засобом правового захисту, який би дозволив виявити відповідне порушення і надав би особі право на отримання компенсації у цьому зв'язку.

Згідно зі ст. 1 Конвенції саме Держава є відповідальною, в першу чергу, за втілення в життя прав і свобод, гарантованих Конвенцією. Саме Держава має запровадити ефективні юридичні механізми захисту прав людини, необхідні для того, щоб запобігти порушенням і, якщо це необхідно, запропонувати відповідну компенсацію. При цьому, найважливішою умовою ефективного захисту прав людини є наявність відповідної нормативно-правової бази на національному рівні [5].

Отже, дотримання розумних строків розгляду справи судом є однією із важливих засад судочинства, яка повинна неодмінно реалізовуватися в реальності.

Список використаних джерел:

1. Європейська конвенція про захист прав людини і основоположних свобод від 04.11.1950 р.
2. Конституція України: Закон від 28.06.1996 року № 254к/96-ВР // Відомості Верховної Ради України (ВВР), 1996, № 30, ст. 141.
3. Постанова Пленуму Вищого спеціалізованого суду України з розгляду цивільних і кримінальних справ «Про деякі питання дотримання розумних строків розгляду судами цивільних, кримінальних справ і справ про адміністративні правопорушення» від 17.10.2014 р.
4. Кушнерьов В. Категорія «розумний строк» у кримінальному процесі України, 10/2020. С. 270-271.
5. Дяченко С. В., Зборовська Н. О. Принцип розумних строків у цивільному судочинстві, 2019. С. 111-112.

Яценко Христина Миколаївна, здобувачка вищої освіти юридичного факультету
Західноукраїнський національний університет, Україна

Науковий керівник: Зигрій Ольга Володимирівна, канд. екон. наук, доцент
кафедри цивільного права і процесу
Західноукраїнський національний університет, Україна

ПРАВОВЕ ЗАБЕЗПЕЧЕННЯ ЕКОЛОГІЧНОЇ БЕЗПЕКИ УКРАЇНИ: ОСНОВНІ ПОНЯТТЯ

Екологічна безпека є досить складним інститутом, який повинен забезпечуватись функціонуванням ефективного механізму природоохоронного законодавства. З огляду на екологічну кризу, яка охоплює увесь цивілізований світ, в тому числі й Україну, перед нашою державою постає низка важливих проблем у сфері екологічної безпеки, зокрема: нагальна потреба проведення ґрунтовних наукових досліджень та прогнозів щодо розгортання екологічної безпеки; визначення ризиків та небезпек та обґрунтування прогнозів розвитку екологічної безпеки з урахуванням можливих глобалізаційних викликів; проблема розуміння важливості екологічних проблем населенням країни; недостатній професіоналізм інституцій та засобів, що беруть участь у забезпеченні екологічної безпеки України, тощо. З огляду на це, питання поняття та особливостей забезпечення екологічної безпеки України набуває неабиякої актуальності.

З'явившись в українському законодавстві в Декларації про державний суверенітет України від 16 липня 1990 року, категорія «екологічна безпека» свого закріплення набула в Конституції України. Зокрема, ст. 50 - «Кожен має право на безпечне для життя і здоров'я довкілля та на відшкодування завданої порушенням цього права шкоди»; ст. 66 - «Кожен зобов'язаний не заподіювати шкоду природі, культурній спадщині, відшкодувати завдані ним збитки» [2].

Таким чином, Конституція України встановила право кожного на безпечне для життя і здоров'я довкілля та на відшкодування заподіяної шкоди, закріпила обов'язок держави щодо забезпечення екологічної безпеки та підтримання екологічної рівноваги на території України, обов'язок кожного не заподіювати шкоду природі, культурній спадщині, відшкодувати завдані ним збитки.

Загальні положення у сфері екологічної безпеки закріплені окремими розділом Закону України «Про охорону навколишнього природного середовища» під назвою: «Заходи щодо забезпечення екологічної безпеки» [1]. Законодавче визначення поняття «екологічна безпека» закріплюється цим Законом у ч. 1 ст. 50: «екологічною безпекою є стан навколишнього природного середовища, при якому забезпечується попередження погіршення екологічної обстановки та виникнення небезпеки для здоров'я людей»; ч. 2, 3 ст. 50 закріплюють, що екологічна безпека гарантується громадянам України здійсненням широкого комплексу взаємопов'язаних політичних, економічних, технічних, організаційних, державно-правових та інших заходів. Діяльність фізичних та юридичних осіб, що завдає шкоди навколишньому природному середовищу, може бути припинена за рішенням суду.

Варто зазначити, що норми, закріплені Законом України «Про охорону навколишнього природного середовища» є підставами виникнення правовідносин у

галузі забезпечення екологічної безпеки, і, у першу чергу, потрібно зауважити, що повноваження щодо реалізації права на екологічну безпеку належить громадянам, а всі інші особи зобов'язані забезпечувати пріоритетність вимог екологічної безпеки, визначених законодавством, та не порушувати їх. Отже, ст. 1 регулює відносини у галузі охорони, використання і відтворення природних ресурсів, забезпечення екологічної безпеки, запобігання і ліквідації негативного впливу господарської та іншої діяльності на навколишнє природне середовище, збереження природних ресурсів, генетичного фонду живої природи, ландшафтів та інших природних комплексів, унікальних територій та природних об'єктів, пов'язаних з історико-культурною спадщиною; ст. 3 - основними принципами охорони навколишнього природного середовища є, зокрема, пріоритетність вимог екологічної безпеки; ст. 6 - з метою проведення ефективної і цілеспрямованої діяльності України по організації і координації заходів щодо охорони навколишнього природного середовища, забезпечення екологічної безпеки, раціонального використання і відтворення природних ресурсів на перспективу розробляються і приймаються державні цільові, міждержавні, місцеві програми; ст. 8 - проводяться систематичні комплексні наукові дослідження навколишнього природного середовища та природних ресурсів з метою розробки наукових основ їх охорони та раціонального використання, забезпечення екологічної безпеки; ст. 12 - громадяни України зобов'язані здійснювати діяльність з додержанням вимог екологічної безпеки; ст. 68 - особи, винні у порушенні норм екологічної безпеки, несуть відповідальність за порушення законодавства про охорону навколишнього природного середовища, і таке порушення тягне за собою встановлену цим Законом та іншим законодавством України дисциплінарну, адміністративну, цивільну і кримінальну відповідальність [1].

Варто зауважити, що екологічна безпека є важливою складовою національної безпеки держави. Це підтверджується Указом Президента України №392/2020 Про рішення Ради національної безпеки і оборони України від 14 вересня 2020 року «Про Стратегію національної безпеки України». Відповідно цього акту, одним із найвищих пріоритетів є екологічна безпека, зокрема безпека середовища життєдіяльності людини. Тому необхідно створити умови для підтримання екологічної рівноваги на території України, модернізації комунальної інфраструктури, упровадити новітні системи поводження з відходами і скоротити промислові викиди, посилити охорону навколишнього природного середовища, забезпечити ефективне використання природних ресурсів, розвивати заповідний фонд, захищати ліси і водойми, запобігати виникненню негативних наслідків надзвичайних ситуацій природного і техногенного характеру та усувати їх [5].

Таким чином, екологічна безпека є своєрідним елементом добробуту суспільства в цілому та показником забезпечення національної безпеки Української держави. Під екологічною безпекою необхідно розуміти структурний елемент національної безпеки, який відображає стан захищеності державних та суспільних інтересів і забезпечується шляхом застосування державного примусу в процесі здійснення державно-управлінської діяльності [3, с. 47].

Враховуючи вищесказане потрібно сказати про застосування на практиці сукупності державно-правових засобів, спрямованих на регулювання діяльності, спроможної посилювати рівень екологічної безпеки. Так, забезпечення екологічної

безпеки у державі доцільно здійснювати за умов застосування державно-правових заходів, а саме: організаційно-превентивних заходів, регулятивно-стимулюючих, розпорядчо-виконавчих, забезпечувальних, охоронно-відновлювальних [4, с. 96].

Отже, дотримання екологічної безпеки забезпечується нашою державою за допомогою створення системи природоохоронного законодавства (так, на декларативному рівні дана категорія дістала чіткого відображення в основних нормативних актах), ефективного адміністративного контролю, впровадженням економічного механізму природокористування, формуванням і розвитком правової культури громадян. Важливу роль у забезпеченні екологічної безпеки відіграє застосування на практиці державно-правових засобів, спрямованих на регулювання діяльності, спроможної посилювати рівень екологічної безпеки.

Список використаних джерел:

1. Закон України «Про охорону навколишнього природного середовища». Відомості Верховної Ради України (ВВР), 1991, № 41, ст. 546.
2. Конституція України від 28 червня 1996 р. Відомості Верховної Ради України. 1996. №30. ст.141.
3. Копанчук. В.О. Екологічна безпека як складова національної безпеки України: сучасні концепції та підходи. *Вісник НАДУ. Серія «Державне управління»*. 2020. С. 45-48
4. Мороз О. Т., Клименко В. О., Варжель О. В., Екологічна безпека та її правове забезпечення у природоохоронному законодавстві. *Вісник НУВГП, Серія «Сільськогосподарські науки» Випуск 1(85) 2019 р. С. 88-104.*
5. Указ Президента України №392/2020 Про рішення Ради національної безпеки і оборони України від 14 вересня 2020 року «Про Стратегію національної безпеки України». URL: <https://zakon.rada.gov.ua/laws/show/392/2020#Text>

Васюта Вікторія Русланівна, здобувач вищої освіти за спеціальністю «Право»
ГРЗ ЛНУВМБ імені С.З. Гжицького, Україна

ПРАВОВЕ РЕГУЛЮВАННЯ СУДОВИХ ПРЕЦЕДЕНТІВ

Поняття «правове регулювання судових прецедентів» можна та потрібно пов'язати із поняттям «правове регулювання судових органів – суб'єктів права». Виходячи із визначення, що судовий прецедент – це акт органів суду, тобто суб'єктів, які співіснують та взаємодіють між собою (національні судові органи: суди загальні – місцеві, апеляційні та верховні; суди конституційної юрисдикції та міжнародні судові органи – Європейський суд з прав людини, Суд Європейського Союзу, Міжнародний суд ООН) [2], можна простежити спершу регулювання відносин, котрі виникають між вищестоящими та нижчими судовими інстанціями (державними особами, посадовцями) при створенні, виданні (винесення судового рішення), застосуванні у подальшому судових прецедентів.

Як ми знаємо, живучи у суспільстві, ми піддаємося законам, сформованих цивілізацією, які впливають на те, яким чином проходить наш взаємовплив. Відповідно складаються ці правила під назвою норма. На асоціативному рівні – щось нормальне, правильне [1]. Тобто, іншими словами, це міра, стандарт, правило [1] щодо того, як потрібно вчиняти ту чи іншу діяльність. У даній роботі, ми розглядатимемо саме діяльність органів суду та їх вплив від вищих до нижчих та навпаки, яка пов'язана із судовими прецедентами. Отож, правове регулювання у загальному – це вплив (дія) права на конкретні відносини за допомогою певних юридичних засобів (прийомів та способів) [1].

Право визначає що є нормальним, адекватним перебігом відносин, котрі регулюються тими чи іншими соціальними регуляторами: до прикладу, норми моралі та етики – Кодекс суддівської етики.

Очевидно, що у суспільстві є багато відносин, і як аргументацію можна простежити чи справді відносини між органами суду піддаються регулюванню за 4 правилами:

1) відносини виникають між людьми та їх об'єднаннями [1];

Із даним судженням не повинно виникати підстав для спірних дискусій, розбіжностей, якщо я вкажу, що саме при створенні, застосуванні прецедентів виникають відносини між судовими інстанціями, органами влади та особами перед якими постає правова невизначеність, тобто між людьми та їх професійними об'єднаннями.

2) повинні бути свідомі та вольові учасники [1] – особи, котрі усвідомлюють свої дії та контролюють свою рефлексорику (рефлекторні дії), котрі не можна оцінити юридично;

Як було вже зазначено вище, судді (далі – суди) не можуть розглядати прецеденти на свій розсуд, висловлювати свої думки з різних питань у різних судах, так як це приведе до не контрольованих дій та дій за власними судженнями, бажаннями, котрі оцінити юридично не можливо та котрі у подальшому створять хаос у суспільстві. Такі відносини не забезпечать рівності, у чому й полягає зміст регулювання.

3) має бути регулювання найбільш важливих відносин: суттєвих та достатньо конфліктних [1];

На прикладі казусу, поставленого питанням «Чи може чоловік звалтувати свою дружину?», котрий трапився та приймався спершу в Англії близько 18- 19 ст. та пізніше розглядався Європейським судом з прав людини [2], можна зробити підсумок, що розгляд та подальше вирішення даного випадку було доволі конфліктним: судді довго думали та сперечалися щодо того, яке рішення висунути. На цей момент відносини між ними мали суттєвий характер.

4) відбувається регулювання тих відносин, що обов'язково потребують та піддаються юридичній регламентації [1].

Регулювання відносин, котрі виникають між судовими органами при створенні та обов'язковості застосування судових прецедентів якраз таки піддаються нормативному підтвердженню (сукупності правил, що обмежують діяльність у тому чи іншому питанні): конкретний порядок ухвалення рішення (судового прецеденту); дотримання встановлених правил при розгляді аналогічної попередньої справи; судова професійна етика etc.

Щодо прийомів та способів правового регулювання судових відносин, то я б виділила саме зобов'язання – юридично закріплена поведінка суддів, суб'єктів правозастосування в тих чи інших умовах. Відсилка на минулий абзац, що вказує на встановлений вже наперед визначений порядок дій суб'єкта.

Серед методів, що використовуються під час дій із прецедентом, виокремлюється імперативний (на обов'язковості) та рекомендаційний.

Імперативний [1] характеризується обмеженням ініціативи суб'єкта у виборі варіантів своєї поведінки; визначається чітко та конкретно сформованими приписами, котрі розглядалися попередньо. Типізуючи, один із суб'єктів судового права має перевагу над іншим. Спостерігається це у виданні вищими судовими інстанціями для обов'язкового виконання у подальших аналогічних випадках (справах, казусах) нижчестоящими. Рекомендаційний метод правового регулювання [1] полягає в розгляді та застосуванні прецеденту, сформованого нижчими органами суду, як рекомендаційного приклада (зразка) вищестоящими та однорівневими судовими органами.

Що стосується типу правового регулювання даних відносин, виокремлю спеціально-дозвільний [1], принцип котрого полягає в забороні всього, що не було спеціально дозволено. Застосовується даний тип для державних службовців, представників держави в рамках їх професійної діяльності. У межах судової влади і не тільки як приклад це дотримання техніко-юридичних правил формування прецедентних приписів, додержання встановлених правил при розгляді аналогічного попереднього казусу; чітко визначеного переліку підстав розгляду та створення судових прецедентів etc.

Шукаючи вирішення справи чи поставленої проблеми, спершу звертають увагу [2]:

1. на закони, нормативно-правові приписи, договори – не знаходячи відповіді звертаються до наступних джерел права;
2. на звичаї – не знайшовши вирішення і тут переходять на наступний метод вирішення справи;
3. на можливі принципи
4. на прецеденти – включаються як додаткові джерела.

Конкретизуючи, потрібно перейти до розгляду правового регулювання самих судових прецедентів. Отож, вони вирішують правову невизначеність, тобто надмірну абстрактність, а не конкретність: ґрунтування на засадах теорії, відірваної від практики і досвіду поглядів (міркувань). Покладені на те, щоб розв'язувати сумнівність та проблематичність правових приписів, колізії та правові (юридичні) деформації. Дещо важливим із переліку правового регулювання судових прецедентів є конкретизація законів і подолання (заповнення) прогалин у праві [2], оскільки їх виявлення ускладнює та робить проблемним.



Рис. 1. Модель щодо вивчення правового регулювання судових прецедентів

Список використаних джерел:

1. Коваленко А. В. Правове регулювання суспільних відносин [Електронний ресурс]. URL: <https://youtu.be/IJZ05cZD38k>
2. Мельниченко Р. Г. Прецедент як джерело міжнародного права [Електронний ресурс]. URL: <https://youtu.be/FwQ-IQgtM2A>

Шрамович Катерина Олександрівна, студентка 3 курсу юридичного факультету
Національний університет біоресурсів і природокористування України, Україна

Науковий керівник: Ковальова Світлана Сергіївна, канд. юрид. наук, доцент
кафедри адміністративного та фінансового права
Національний університет біоресурсів і природокористування України, Україна

ПРАВОВІ АСПЕКТИ КРИМІНАЛЬНОЇ ВІДПОВІДАЛЬНОСТІ ЗА ШПИГУНСТВО ЗА ЗАКОНОДАВСТВОМ ЗАРУБІЖНИХ ДЕРЖАВ

Здійснення порівняльно-правових досліджень є важливим не тільки для розвитку правової науки, а й для вдосконалення процесів нормопроекування. Своєю чергою, порівняння законодавства зарубіжних держав щодо встановлення відповідальності за шпигунство дасть змогу впровадити у національну правову систему позитивний досвід, а також окреслити законодавчі рішення, яких необхідно уникнути [1, с.266].

У світі існує понад двісті правових систем і всі їх охопити у цій праці неможливо. Тому для аналізу та порівняння обмежимося вузьким колом КК. Найперше для порівняння оберемо КК окремих держав, які мали спільне коріння та правові системи: Азербайджан, Грузія, Киргизстан, Вірменія, Таджикистан, Казахстан, Узбекистан, Білорусь, Молдова.

Задля вдосконалення положень КК України, а також з'ясування доцільності запозичення позитивного досвіду щодо встановлення відповідальності за шпигунство необхідно проаналізувати кримінальне законодавство тих держав, які є членами Європейського Союзу, оскільки зближення правових систем європейських держав нині є найважливішою традицією формування галузей національного законодавства. Окрім того, у рамках інтеграції України у європейські структури постає питання про адаптацію законодавства України до законодавства держав, які є членами Європейського Союзу [2, с.177-178].

Норму про відповідальність за державну зраду законодавець зарубіжних держав відніс до різних розділів Особливої частини. У кримінальному законодавстві держав СНД злочин «шпигунство» міститься у двох главах – «Злочини проти основ конституційного устрою та безпеки держави» та «Злочини проти Республіки Узбекистан». Щодо кримінального законодавства держав, які є членами ЄС, то така відповідальність передбачена у різних главах, зокрема: «Про злочини проти безпеки королівства» (КК Швеції), «Про злочини і проступки проти зовнішньої безпеки держави» (КК Бельгії), «Злочини проти незалежності та безпеки держави» (КК Данії).

Безумовно, спільність у регламентації кримінальної відповідальності пов'язана з тим, що основи кримінального права цих держав мають однакову історичну правову систему та спільне історичне підґрунтя. Водночас зміст диспозицій КК окремих держав має суттєві відмінності. Наприклад, у ст.307 КК Грузії до випадків шпигунства відносять надання іноземній державі, іноземній організації допомоги у проведенні ворожої діяльності [3, с.52-53].

Дещо відрізняється за своїм змістом ст.165 КК Казахстану, у якій передбачена спеціальна мета вчинення відповідного посягання – підрив або послаблення зовнішньої безпеки і суверенітету. Натомість у КК Киргизстану (ст.292) під шпигунством розуміють надання допомоги іноземній державі або іноземній організації у проведенні ворожої діяльності на шкоду зовнішньої безпеки тощо.

Попри те, що в окремих кодексах зарубіжних держав не міститься прямої вказівки на юридичну конструкцію «шпигунство», однак з аналізу диспозицій очевидно, що такий злочин існує. Зокрема, відповідно до КК Бельгії, кримінальному покаранню підлягає особа, яка: вступила у відносини з іноземними державами або з іншою особою та діє в інтересах іноземної держави з метою схилити цю державу до розв'язання війни проти Бельгії або постачає їй для цього засоби (ст.114); полегшує ворогам доступ на територію королівства; здає ворогу міста, порти, арсенал; постачає ворога солдатами, грошовими засобами, продовольством, зброєю або боєприпасами (ст.115) [4, с.10-11].

Водночас зауважу, що позитивним та вартим запозичення є досвід кримінального законодавства Вірменії (ч.2 ст.299), Киргизстану (ст.292), Таджикистану (ст.305), Казахстану (ст.165), Узбекистану (ст.157) щодо передбачення однієї з умов спеціального виду звільнення від кримінальної відповідальності за шпигунство – будь-яке сприяння призупиненню заподіяння подальшої шкоди. Йдеться, зокрема, про припинення вчинення дій особою на шкоду національній безпеці держави.

Отже, дослідивши історичні аспекти становлення та розвитку кримінально-правової протидії шпигунству, доцільно проаналізувати зарубіжний досвід регламентації кримінальної відповідальності за це правопорушення. У теорії кримінального права зазначається, що КК України має реформуватися відповідно до стратегії європейської інтеграції, з урахуванням найкращих іноземних стандартів, оскільки за сучасних умов без звернення до позитивного іноземного досвіду неможливо розбудувувати національну правову систему та зближувати її з правовими системами розвинених держав світу, а також забезпечувати обмін правовою інформацією.

Список використаних джерел:

1. Брич Л. П. Роль складу злочину у розмежуванні в кримінальному праві. Вісник Академії адвокатури України. 2009. №1 (14). Тези наукової конференції «Склад злочину: проблемні питання». С. 267–269.
2. Кончук Н. С. Суб'єкт складу злочину, передбаченого ст. 111 Кримінального кодексу України державна зрада. 2015. №1. С. 176–180.
3. Іванов В. М. Історія держави і права України: навчальний посібник. К.: Атіка, 2003. 416 с.
4. Красницький І. В. Поняття, підстави та форми кримінальної відповідальності за кримінальним правом Франції та України: порівняльний аналіз: автореф. дис. на здобуття наук. ступеня канд. юрид. наук: спец. 12.00.08. Львів, 2005. 18 с

Полішко Олександра Дмитрівна, студентка навчально-наукового інститут права та інноваційної освіти,
Дніпропетровський державний університет внутрішніх справ, Україна

Науковий керівник: Коршун Анатолій Олександрович, канд.юрид.наук, доцент кафедри загально правових дисциплін
Дніпропетровський державний університет внутрішніх справ, Україна

ПРОБЛЕМА ЯДЕРНОГО ТЕРОРИЗМУ У МІЖНАРОДНОМУ ПРАВІ

Починаючи з 2014 року, українська влада висвітлювала та наголошувала міжнародній спільноті про неодноразове порушення Росією міжнародних договорів на окупованих територіях Криму, Донецьких та Луганських областей. Після повномасштабного вторгнення та скоєння воєнних злочинів, яких стало все більше, настала нагальна вимога у захисті нашої країни – члена міжнародної організації ООН і т.і., підписантом міжнародних конвенцій, договорів. Українські правозахисники слідкують та документують міжнародні злочини, здійснені російськими окупантами під час війни, щоб можна було судити Російську Федерацію по всім законам та звичаям війни у Міжнародному кримінальному суді.

Закони та звичаї війни є компонентом міжнародного права, який регулює поведінку воюючих сторін. Також починаючи з 1864 року, коли була підписана перша Женевська конвенція щодо поліпшення участі ранених на полі бою[1], кожна війна регулюється законами та нормами міжнародного гуманітарного права. Цей кордон дозволеного був створений для зниження смертності та жорстокості війн. Людство, через усвідомлення мільйонних втрат, що війнам потрібні правила, прийшла до юридичного консенсусу у вигляді міжнародних договорів і конвенцій. Так країни визнають світовий порядок і свою приналежність до цивілізованого світу. В той час країни, які підписуються, але не виконують ці закони, як Російська Федерація, гинуть тисячі і піддаються тероризму.

Проблематика ядерного тероризму з'являється після скоєння фактичного злочину з боку держави-агресора, це ми прослідковуємо наживо. Атаки та захоплення Чорнобильської та Запорізької атомної електростанції є актом ядерного тероризму, загрозою безпеки і здоров'ю населення всієї Європи і світу. Через проблематику не визначеності понять, як: державний ядерний тероризм, держава – ядерний терорист. Однак ці злочинні дії надають поштовх міжнародній спільноті для формування відповідного звичаєвого права.

Система співпрацювання у боротьбі з тероризмом сформулювалося за останні декілька десятків років. Із різними проявами тероризму на міжнародному рівні працює організація ООН та її підрозділи, на основі міжнародних конвенцій та нормативних актів. На думку науковців, однією із розвинутих і дієвих міжнародних структур, яка зможе протидіяти сучасним терористичним загрозам є організація НАТО. Оскільки НАТО має військові підрозділи, які спроможні втілити рішення Ради Безпеки на відміну від ООН, що змушена звертатись у випадках своєї безсильності. Тобто НАТО являє собою не тільки довгостроковий альянс, утворений на основі захисту спільних цінностей суверенних держав і їх територій,

а ще здатна об'єднувати зусилля держав з метою боротьби з тероризмом та його подолання. 13 угод було розроблено ООН для протидії з міжнародним тероризмом та певних видів терористичної діяльності. Серед них є близькі до сучасної міжнародної проблеми, це: Конвенція про ядерну безпеку 1997р.; Конвенція про фізичний захист ядерного матеріалу та ядерних установ 1980 р.; ; Міжнародна Конвенція про боротьбу з актами ядерного тероризму 2005 р..

Основним і першим міжнародно-правовим актом у сфері ядерного тероризму є Міжнародна конвенція про боротьбу з актами ядерного тероризму від 14 вересня 2005 року[2]. Як Україна, так і Росія ратифікувала цю конвенцію, але світ не бачив, щоб держава-учасниця міжнародного договору, який регулює питання боротьби з ядерним тероризмом, сама вчиняла акти ядерного тероризму. Згідно із ст. 2 цього договору будь-яка особа вчиняє злочин за змістом цієї Конвенції, якщо вона незаконно чи навмисно використовує радіоактивний матеріал чи пристрій будь-яким чином або використовує чи ушкоджує ядерний об'єкт у такий спосіб, що відбувається вивільнення або створюється загроза вивільнення радіоактивного матеріалу з наміром змусити фізичну чи юридичну особу, міжнародну організацію або державу вчинити будь-яку дію чи утриматися від неї [1]. Ці конвенції і договори є важливими для нашої країни, але також треба нагадувати міжнародній спільності, що держава-учасниця, як Російська Федерація не виконує свої домовленості і діє виключно у своїх цілях. Наші вітчизняні науковці дають змогу наголосити про цю проблему як ядерне нахальство. Науковці з Національної академії наук України (НАН України) винесли до оприлюднення зробила заяву, у якій спонукає міжнародну спільноту вирішити питання щодо припинення російського ядерного тероризму та засуджує бездіяльність і не ефективність функціонування Ради Безпеки ООН, МАГАТЕ (Постанова Президії НАН України №233 від 10 серпня 2022 року «Щодо заяви Національної академії наук України про ситуацію на Запорізькій атомній електростанції»)[3]. Аналізуючи всі аспекти цієї війни, цивілізований світ має не лише зробити висновки щодо неможливості гарантування безпеки з боку Ради Безпеки ООН, а й поставити питання стосовно діяльності МАГАТЕ, яке продемонструвало неспроможність протидіяти актам ядерного тероризму. Агентство навіть не відрядило на ядерні об'єкти України свої місії, не закликала агресора дотримуватися основних принципів ядерної безпеки, а отже, повністю зняло з себе відповідальність за гарантування принципу нерозповсюдження ядерних матеріалів на період воєнного стану, адже такі поняття, як «фізичний захист» і «культура безпеки», під загрозою танкових і ракетних обстрілів повністю втрачають сенс. Ніхто з поважних експертів МАГАТЕ не порушив питання про закриття повітряного простору над ядерними об'єктами України, не запропонував розробити і підготувати окремі настанови щодо безпечної експлуатації АЕС в умовах війни[3, с.27].

Наукова думка у політичному становищі країни на міжнародній арені не впливає, але тільки нагадує про актуальні проблему реалій країни. Законодавча ініціатива більш суттєво та рішуче заявляє про негайний об'єкт у правовому полі, тому Верховна Рада повинна виконувати свої головні функції для вирішення нагального питання у ядерній безпеці. Зауважимо, що Верховна Рада України ухвалила Постанову 2502-IX [4], в якій звернулися до ООН, ЄС, Організації з безпеки та співробітництва в Європі, парламентів та урядів держав – членів МАГАТЕ щодо засудження акту ядерного тероризму.

Ця постанова не є єдиним нормативно-правовим актом щодо безпеки ядерної енергетики в цілому, наша країна поступово та поетапно еволюціонувала до розуміння ядерного тероризму. Починаючи з відказу ядерної зброї і ядерного нейтралітету до ядерного тероризму. У 2010 р. український уряд затвердив план дій стосовно виконання зобов'язань та здійснення заходів у рамках участі України в Глобальній ініціативі щодо боротьби з актами ядерного тероризму, за яким щороку міністерства і інші центральні органи виконавчої влади повинні надсилати Службі безпеки до 1 січня інформацію про виконання плану дій.

Указом президента України було затверджено і виконано Національний план з реалізації Робочого плану Вашингтонського саміту з ядерної безпеки на 2010-2012 р.. План був проведений з метою: вживати заходів щодо розвитку міжнародного співробітництва України з питань забезпечення ефективної реалізації Міжнародної конвенції про боротьбу з актами ядерного тероризму; забезпечення належного виконання міжнародних зобов'язань України за Конвенцією про фізичний захист ядерного матеріалу та ядерних установок; підвищення ефективності співробітництва України з Міжнародним агентством з атомної енергії (МАГАТЕ); провести комплексний аналіз стану співробітництва України в рамках ініціатив Великої вісімки «Глобальне партнерство проти розповсюдження зброї та матеріалів масового знищення» та «Глобальна ініціатива щодо боротьби з актами ядерного тероризму» і т.д. [3].

Отже, міжнародне співробітництво повинно прийняти резолюцію, в якій Російська Федерація названа як ядерним терористом і країною спонсором терористичної діяльності, а також видворити країну-агресора з Ради Безпеки ООН і створити якомога швидше міжнародний трибунал за всі скоєні міжнародні злочини зазначеної країни. Наша країна прагне поновити свої міжнародні права та добитися своєї перемоги над загарбником, який нищить і загрожує всьому світу своїми діями.

Список використаних джерел:

1. Конвенція про поліпшення долі поранених і хворих у діючих арміях (укр/рос) : Конвенція Орг. Об'єдн. Націй від 12.08.1949 р. : станом на 8 лют. 2006 р. URL: https://zakon.rada.gov.ua/laws/show/995_151#Text
2. Міжнародна конвенція про боротьбу з актами ядерного тероризму (укр/рос) : Конвенція Орг. Об'єдн. Націй від 14.09.2005 р. : станом на 15 берез. 2006 р. URL: https://zakon.rada.gov.ua/laws/show/995_d68#Text
3. Про Національний план з реалізації Робочого плану Вашингтонського саміту з ядерної безпеки на 2010-2012 роки : Указ Президента України від 15.11.2010 р. № 1035/2010. URL: <https://zakon.rada.gov.ua/laws/show/1035/2010#Text>

Кимак Анастасія Богданівна, студентка Навчально-наукового інституту права психології та інноваційної освіти
Національний університет «Львівська політехніка», Україна

Науковий керівник: Баскакова Оксана Ігорівна, асистент кафедри теорії права та конституціоналізму
ІІПО НУ «ЛП», Україна

ПРОБЛЕМИ РЕАЛІЗАЦІЇ РЕФОРМИ ДЕЦЕНТРАЛІЗАЦІЇ В УКРАЇНІ

На сьогодні реформа децентралізації являє собою одну з найактуальніших та найуспішніших реформ, що були проведені в Україні. Дана реформа тягне за собою величезну кількість позитивних законодавчих змін, характеризується оптимізацією наявної нормативно-правової бази України. Нагальність реформування адміністративно-територіального устрою не викликає жодних сумнівів, оскільки в Україні, як у державі, що оголосила курс на євроінтеграцію, вже давно назрівала необхідність у фінансовій, земельній та адміністративній децентралізації.

Мета реформи децентралізації полягає у наділенні громадян новим, широким спектром можливостей щодо безпосереднього впливу на життя громади, до якої вони належать. Також вона передбачає наділення органів місцевого самоврядування значною кількістю повноважень, зокрема щодо розпорядження фінансовими ресурсами на місцях.

Численні спроби реформування місцевого самоврядування відбувались ще з початку проголошення незалежності України, проте, на жаль, вони не зазнавали успіху, адже на їх шляху зустрічались різного роду проблеми: відсутність спільної думки серед політичних діячів щодо напрямків внутрішньої та зовнішньої політики держави, неможливість встановлення оптимального підходу щодо адміністративно-територіального поділу та організації місцевої влади.

В умовах економічних, політичних та суспільних криз переважна кількість органів місцевого самоврядування виявилися не спроможними виконувати власні, а тим більше делеговані повноваження на належному рівні, що вкотре зумовило потребу у їх реформуванні [1, С. 24].

Найсприятливіші передумови для впровадження реформи, як виявилось, склалися після Революції Гідності. Це цілком логічно, оскільки переважна більшість населення України об'єдналася навколо ідеї європейської інтеграції України, важливою частиною якої є організація демократичних органів місцевого самоврядування, що будуть відстоювати перш за все інтереси людей.

В Україні процес децентралізації відбувався у два етапи: перший етап – 2014-2018 роки; другий етап – 2019-2021 роки. Основним концептуальним документом реформи стала Концепція реформування місцевого самоврядування та територіальної організації влади. Даний документ став підставою для внесення змін до Основного закону держави щодо адміністративно-правового механізму утворення виконавчих органів обласних та районних рад, реорганізації місцевих адміністрацій тощо. [2, С. 25].

Аналізуючи проміжну ситуацію після декількох років з моменту початку реформи децентралізації, можна сказати, що попри низку недосконалостей та

прорахунків її реалізація є одним із найбільших досягнень постмайданної влади. Як результат реформи – територіальні громади отримали можливість підвищити якість надання публічних послуг населенню, реалізовувати соціальні та інфраструктурні проєкти, створювати умови для залучення інвестицій та розвитку місцевого бізнесу, розробляти та реалізовувати програми місцевого розвитку тощо.

Але, не варто забувати про кризові явища в економіці, політиці та суспільних відносинах, слабку поінформованість місцевого населення про заходи держави щодо реформи місцевого самоврядування і фінансової децентралізації, низький рівень політичної культури громадян та їх страх перед змінами, що викликали певні проблеми у здійсненні реформи.

Загалом, можна виокремити такі проблемні аспекти здійснення реформи децентралізації: погана комунікація між владою та громадянами; неузгодженість повноважень між органами місцевого самоврядування та органами виконавчої влади й між радами об'єднаних територіальних громад та районними державними адміністраціями й районними радами; забезпечення спроможності утворених громад; низька якість кадрів органів місцевого самоврядування, неефективне використання фінансових ресурсів [3, С. 303-304]

Першою проблемою, яка проявилась ще від початку здійснення реформи є неефективна комунікація між владою та громадянами та їх низька поінформованість про суть та особливості реформи децентралізації. Про це свідчать дані галузевих моніторингових та соціологічних опитувань. У 2014 р. про урядову ініціативу з децентралізації чули 68% респондентів: 15% з них добре знали про неї, а 53% – щось чули. Нічого не чули про це або не змогли відповісти – 32% опитаних [4, с. 16]. Станом на серпень 2016 р., більш ніж через два роки після старту реформи, третина українців нічого про неї не знала, 12% – добре знали про неї, а 54% – щось про неї чули [5].

Брак чіткої інформації, відповідей на конкретні питання призводили до зневіри, спротиву реформі, побоювань щодо її наслідків. Тож, по суті, громадськість підтримувала процес у загальних рисах, але не розуміла його належним чином, тому інформаційно-роз'яснювальна робота мала бути одним з основних завдань влади.

На перших етапах реформи нерозуміння її суті та засад було поширеним явищем не лише серед пересічних громадян, а й серед представників місцевого самоврядування. Вони зазначали, що створювали об'єднані громади як своєрідні стартапи, багато хто не розумів обсягу повноважень і відповідальності, що супроводжували цю реформу. [6, С. 18].

Ще однією з проблем впровадження децентралізації можна визнати неузгодженість повноважень між органами місцевого самоврядування та органами виконавчої влади загалом, а також функцій та повноважень між місцевими радами ОТГ та районними державними адміністраціями й районними радами. Це проявлялось насамперед у відсутності механізму перерозподілу районного бюджету у зв'язку з формуванням на його території ОТГ. Тобто, створені всередині року об'єднані громади до кінця бюджетного року були змушені працювати відповідно до бюджету, затвердженого районною радою, що викликало численні складнощі та невдоволення [7, С. 48-49].

Проблемою була і прив'язка системи реформування місцевого самоврядування до секторальних реформ (медичної, освітньої, реформи адміністративних послуг та

соціальної політики). Децентралізація тісно пов'язана із реформами, для запровадження яких на рівні ОТГ доводилося приймати небажані громадянами та громадами рішення (наприклад, закривати нечисленні школи у зв'язку з оптимізацією та підвищенням якості освітніх послуг). Ці реформи, які від початку мали бути частиною однієї комплексної стратегії, проводилися окремо [6, с. 17].

Також проблемою для новостворених ОТГ виявилось залучення до управління ними висококваліфікованих спеціалістів. Адже більшість кадрового складу об'єднаних громад, зокрема тих, що утворені переважно з сіл, складалась з працівників без належної вищої освіти та людей пенсійного чи передпенсійного віку, яким не було заміни [8, с. 208].

Відсутність кваліфікованих кадрів викликала ще одну проблему – неефективне та нецільове використання фінансових ресурсів територіальних громад. Кошти переважно спрямовувались на реалізацію проєктів із високою видимістю (ремонт шкіл, будинків культури) задля підняття рейтингу голови громади й збільшення шансів на переобрання на наступних виборах. Водночас помітним було небажання голів громад брати на себе додаткову відповідальність і роботу з залучення інвестицій (наприклад, для розвитку інфраструктури) [6, с. 17–18].

Очевидно, що як і будь-яка інша, реформа децентралізації зіштовхнулася із низкою проблем, недосконалостей, але позитивний аспект цієї реформи значно переважає недоліки, які до того ж з часом поступово вирішуються. Реалізація реформи є одним із найбільших досягнень української влади. Реформа децентралізації значно розширила повноваження і фінансові можливості органів місцевого самоврядування, що є запорукою їхньої спроможності розв'язувати основні питання соціально-економічного розвитку громад та надавати якісні послуги їх мешканцям.

Список використаних джерел:

1. Місцеве самоврядування в умовах децентралізації влади в Україні: колективна монографія/за заг. ред. Р. М. Плюща. Київ: РІДНА МОВА, 2016. 744 с.
2. Логвиненко М., Цимбал А., Проблеми реалізації реформи децентралізації в Україні та шляхи їх вирішення/ *Правові горизонти*. 2020. № 24(37). С. 23-28.
3. Місцеве самоврядування в Україні: євроінтеграційний шлях : колективна монографія / за заг. ред. Р. М. Плюща. Київ : РІДНА МОВА, 2016. 808 с.
4. Галузевий моніторинг № 18. Результати загальнонаціонального опитування міського населення України та службовців органів місцевого самоврядування міст щодо проблем місцевого самоврядування та ставлення до децентралізації влади / за ред. М. В. Пітцика. Київ, 2014. 41 с.
5. Децентралізація: результати, виклики та перспективи. Проміжний звіт. URL: <https://dif.org.ua/article/detsentralizatsiya-rezulbtati-vikliki-i-perspektivi>
6. Солодкий С., Левонюк Т., Баласанян В. та ін. Взаємозв'язок між децентралізацією та європейською інтеграцією. [Б.м.], 2020. 30 с.
7. Весперіс С. З., Решетняк Я. В. Децентралізація: проблеми новосформованих об'єднаних територіальних громад. Науковий вісник Ужгородського національного університету. 2018. Вип. 19, част. 1. С. 46–50.
8. Бевз Т. А. Специфіка здійснення реформ місцевого самоврядування та територіальної організації влади в регіонах України: здобутки і прорахунки. Демократизація політичних інститутів і суспільний розвиток в Україні. Збірник наукових праць / за ред. О. О. Рафальського. О. М. Майбороди. Київ : Інститут політичних і етнонаціональних досліджень ім. І. Ф. Кураса НАН України, 2019. С. 187–231.

Приходько Арсеній Юрійович, курсант III курсу факультету
ННП та ПФПП

Дніпропетровський державний університет внутрішніх справ, Україна

Науковий керівник: Бойко Олена Іванівна, викладач кафедри тактико-
спеціальної підготовки

Дніпропетровський державний університет внутрішніх справ, Україна

ПСИХОЛОГІЧНА ПІДГОТОВКА У ЗАСТОСУВАННІ ВОГНЕПАЛЬНОЇ ЗБРОЇ

Сучасні умови несення служби поліцейськими значно ускладнюються різноманітними фізичними та психологічними навантаженнями, в першу чергу це пов'язано з малоконтрольованим обігом вогнепальної зброї на території нашої країни та погіршенням криміногенної обстановки взагалі. Виконуючи свої обов'язки працівники поліції кожного дня зустрічаються як і з абсолютно звичайними так і з екстримальними ситуаціями, що потребують максимального фізичного і психологічного напруження. Випадки, що суттєво використовують ресурси людської психіки значно впливають на співробітників правоохоронних органів, на тлі цього прискорюються процеси професійної деформації, що є зовсім небажаною для будь-якої людини. У зв'язку з високим рівнем актуальності та загальної важливості цієї проблеми, ми вважаємо необхідним розглянути її та запропонувати деякі шляхи вирішення цього питання.

Важливим аспектом у психологічній готовності застосування вогнепальної зброї є саме рівень фізичної підготовленості, тобто усвідомлення суб'єктом того, що за необхідності він зможе виконати практичну частину потрібного діяння та не припустить помилки, оскільки вона може бути фатальною. Думки про можливу невдачу створюють неабиякий тиск на працівника поліції. Для їх викорінення необхідно забезпечити високий рівень вогневої підготовки взагалі [2].

На нашу думку доцільно було б використовувати сучасні технології, наприклад проведення занять у мультимедійних тирах що допомогали б тренувати різноманітні навички ведення вогню у будь-яких ситуаціях, та ні в якому разі не ігнорувати вже знайомі та діючі методи. Яскравим прикладом є відпрацювання «сухої» стрільби, слід зазначити, що тренування професійних стрільців майже на 80% складається саме з цього виду відпрацювання, а співробітники правоохоронних органів зневажають нею, що є дійсно серйозною помилкою [2].

При виконанні перших пострілів частіше за все виникають великі труднощі психологічного характеру. Це говорить про необхідність, насамперед, психологічної підготовки. Типовими психологічними перепонами під час виконання вправи зі стрільби у курсантів є: очікування пострілу та затягування пострілу. Очікування пострілу, з цією проблемою напевно стикається кожний під час виконання вправи зі стрільби. При очікуванні пострілу втрачається пильність та контроль списку, що призводить до промаху при попаданні. При виконанні вправ вся увага повинна бути зосереджена на рівній мушці в прорізі цілика, всі думки повинні бути зупинені, а не бути хаотичними та направленими на те, коли все ж таки буде здійснено постріл. Саме тому велике значення має підготовка в холосту

та послідовність виконання вправи зі стрільби. Адже саме на цьому етапі курсанти можуть опанувати свої навички щодо контролю над спуском та навчитися зосереджувати свою увагу на мусці і не відволікатися на сторонні думки.

Важливою складовою є належний рівень психологічної готовності до дій в екстремальних ситуаціях та формування професійної готовності і нормального сприйняття специфічних умов несення служби. Це можна відтворити за допомогою відповідних вправ, також, на нашу думку впровадження справжніх занять психологічного характеру є вирішенням проблеми, оскільки знайомство із людськими якостями та факторами, з причинами виникнення тиску під час завдання пострілу у живу людину допомогло б більш розібратися у собі та викоринити причини психологічного тиску. Для досягнення поставленої цілі, слід проводити регулярні заняття з кваліфікованими спеціалістами [3].

Дуже важливим є той факт, що керівник підрозділу повинен усвідомлювати та враховувати різноманітні особливості співпраці поліцейських, що складають одну групу чи наряд. В першу чергу це пов'язано із психологічною унікальністю кожного співробітника: темперамент, психотип, лідерські якості – усе це має неабиякий вплив на мікроклімат та взаємодію суб'єктів всередині групи. Інакше кажучи, формування та правильний підбір кадрів для подальшої співпраці є однією з найважливіших складових загального задовільного психологічного стану поліцейського [1].

З цього можна зробити висновок, що психологічний аспект використання і застосування вогнепальної зброї частково залежить і від фізичної готовності, що надає співробітнику правоохоронних органів необхідної впевненості у ефективному застосуванні та недопущенні помилки. Ні в якому разі не слід зневажати індивідуальними особливостями кожного правоохоронця, оскільки від якості їх взаємодії в групі залежить результат та загальний рівень успішності. На нашу думку, дуже ефективним кроком до покращення рівня психологічної підготовленості працівників є проведення занять зі спеціалістами, це допомогло б розібратися у внутрішній складовій, побороти переживання та опанувати невпевненість у собі.

Список використаних джерел:

1. Бондаренко Я. Г. Психолого-педагогічні особливості формування готовності майбутніх працівників патрульної поліції МВС України до професійної діяльності / Я. Г. Бондаренко // Шляхи покращення системи професійної підготовки правоохоронців до дій в екстремальних умовах : зб. Матеріалів міжнародної наук.-практ. конф. (м. Харків, 18 груд. 2015 р.) / МВС України, Харків. нац. ун-т внутр. справ. – Харків, 2015. – С. 25–28.
2. Барко В. І. Побудова команди та лідерство у діяльності поліцейського управління / В. І. Барко, О. Є. Лісова. – Київ : НАВСУ, 2001. – 87 с.
3. Гуйван О. О. Психологічні особливості діяльності співробітників ОВС України в умовах підвищеного психологічного напруження / О. О. Гуйван // Наукові здобутки молодих науковців-правоохоронців : тези доп. підсумкової наук.-теорет. конф. (Україна, м. Київ, 28 берез. 2014 року). – Київ : ННІ ПФПМГБВВ НАВС, 2014. – 359 с.

Косенко Єлизавета Євгенівна, студентка навчально-наукового інститут права та інноваційної освіти

Дніпропетровський державний університет внутрішніх справ, Україна

Науковий керівник: Чепік-Трегубенко О.С., кандидат юридичних наук, доцент кафедри загальноправових дисциплін юридичного факультету

Дніпропетровський державний університет внутрішніх справ, Україна

РЕЛІГІЙНО-ОБЩИННА ПРАВОВА ГРУПА: МУСУЛЬМАНСЬКЕ ПРАВО

Вивчення релігійних традиційних правових сімей, особливо мусульманського права, для української науки є досить актуальним з кількох причин. По-перше, в Україні є недостатнє знання інших правових систем, зокрема ісламського права. По-друге, сприйняття правового досвіду інших систем права є необхідною умовою динамічного та стабільного розвитку будь-якої правової системи. Мусульманське право, індуське право та індуїстське право є цікавими правовими системами, які містять багато специфічних правових норм та інститутів, які невідомі більшості вітчизняних теоретиків права. По-третє, значні зміни в сучасному світі, які називаються глобалізацією, призводять до зближення різних соціальних систем. Відсутність об'єктивних знань про інші правові системи зумовлює необхідність визначення правосвідомості та правової культури як юристів, так і звичайних громадян.

Релігійно-общинна правова група поєднує групи систем мусульманського, індуського, іудейського і християнського права. Це є підтип, і він має характерні ознаки, які є загальними, спільними для всіх його груп правових систем:

1. наявність релігійно-моральних (традиційних) джерел, які визнаються джерелами права;

2. невіддиференційованість правових та неправових норм;

3. наявність зовнішніх форм права і нормативно-правових актів та ін.;

4. наявність ознак континентального та загального права;

5. обмежена сфера дії у сучасних умовах неправових джерел [1, с. 162-163].

Щодо характеристики Мусульманської правової системи, то виділяють 4 пункти:

1. Нерозривний зв'язок з релігією. Це коли кожна правова система, що входить до цієї правової сім'ї, є частиною певної релігії - ісламу, індуїзму, іудаїзму та християнства [2]. 2. Погляд на закон як на результат божественного відкриття, а не як на спадок розумної діяльності особливостей і влади. Щоб оцінити реальність, а не церковну догму, необхідно визнати, що норми релігійного права були змінені протягом усієї історії [3]. 3. Особистий характер права. Це означає, що закон, заснований на релігії, не поширює свій вплив на певний регіон, а охоплює певну релігійну спільноту. Це одна з принципових відмінностей між релігійною та національною правовими системами. Релігійні правові системи поширюються лише на людей, які сповідують певну релігію, незалежно від того, де і на якій території вони проживають. 4. Невизнання принципу формальної рівності прав людини. На відміну, наприклад, від романо-германської правової системи, в якій цей принцип

визнається універсальним, релігійні правові системи надають людині інший правовий статус – права та обов'язки відповідно до належності до певної групи, які відрізняються за такими критеріями, як стать, національність, релігія чи соціальність [4].

Щонайменше 500 мільйонів чоловік (1/6 населення землі) живуть під впливом принципів ісламського права. Мусульманське право в основному сформувалося в період становлення феодального суспільства в Арабському халіфаті в VII—X ст. Іслам визначає право на основі релігійного погляду на світ, і тому вважається, що закон був відкритий людству в певний історичний момент Аллахом через пророка Мухаммеда. Мусульманське право охоплює всі сфери суспільного життя, а тому включає не тільки правові норми, а й мотиви, дотримання постів, подачі милостині, паломництва тощо. У цьому сенсі це єдина ісламська система соціально-нормативного регулювання, тобто, яка містить як правові норми, так і неправові регулятори (релігійні, моральні, звичаєві).

У змістовному сенсі норми мусульманського права, як правило, не є ні уповноважуваними (наприклад, які дають право на певні дії), ні заборонними. Основою цих норм є обов'язковість вчинення певних дій у зв'язку з їх релігійним характером. Структура мусульманського права не поділяється на публічне та приватне, як у континентальному праві, або на загальне та справедливе право, як в англо-американському праві. При цьому зберігається (хоч і з певними особливостями) галузевий принцип диференціації правових норм. Зокрема, є «право особистого стану» (галузь, що регулює сімейні, спадкові та деякі інші відносини); деліктне право (що визначає міри кримінальної відповідальності); муамалат (галузь, яка вдосконалює цивільно-правові відносини); державне та адміністративне право (які фіксують так звані владні норми); та міжнародне право.

Усі дії (вчинки) у мусульманському праві поділяються на п'ять категорій: 1) обов'язкові; 2) рекомендації; 3) дозвольні; 4) засуджувальні; 5) заборонні. Ця класифікація базується на релігійно-етичних оцінках тієї чи іншої поведінки. З точки зору їх спільності, норми можна поділити на норми-принципи, які сформульовані у вигляді теоретичних узагальнень, і випадкові норми, що виникають, як правило, емпіричним шляхом.

Ісламське право базується на чотирьох джерелах:

1. Коран – є священною книгою ісламу. Для ісламської віри Коран вважається мовою самого Бога, з якою він звертався до Мухаммеда арабською мовою;
2. Сунна – збірник переказів (хадисів) про життя пророка Мухаммеда.
3. Іджма – короткий коментар середньовічних правознавців ісламу.
4. Кіяс – Правила застосування шаріату до нових життєвих ситуацій за аналогією.

До вторинних джерел можна віднести нормативний правовий акт (наприклад, закон, який мав би більшу роль у сучасних умовах); релігійно-правову доктрину; звичай (не має великої сфери застосування) [5, с. 164-166].

Таким чином, можна вважати, що мусульманське право – це лише частина релігії ісламу. Дане право формулюється як одна з основних правових систем (правових сімей) сучасності, як комплекс соціальних норм, фундаментом і головною складовою частиною якого є релігійні встановлення і приписи ісламу, а також органічно пов'язані з ними і проникнуті релігійним духом моральні та

юридичні норми. Ще буде до речі зазначити тут те, що ісламське право має казуїстичний, формальний, дуалістичний та архаїчний характер. Отже, система мусульманського права відрізняється від інших правових систем світу як за джерелами права, юридичною термінологією і конструкціями, забарвленими в релігійні тони, так і за структурою, яку складають специфічні галузі, що сформувалися за різних часів, інститути і норми права. З позицій ісламу право не повинно бути відображенням дійсності. Воно — «світило», яке веде віруючих до релігійного ідеалу.

Список використаних джерел:

1. Л. А. Луць Сучасні правові системи світу. Львів: юридичний факультет Львівського національного університету імені Івана Франка, 2003. С. 235
2. Легка О.В. Специфіка сім'ї мусульманського права . *Актуальні проблеми політики*. 2012. Вип. 47. С. 208.
3. Марченко М.Н. Иудейское право и его основные особенности //Вестник Московского университета серия 11 „Право. 2000 . № 1. С. 14
4. В.Д. Гапотій, О.Л. Жильцов, Г.І. Воржевітіна. Основні правові системи світу Навчальний посібник для самостійної роботи здобувачів вищої освіти Мелітополь, 2019. С. 279

Шакало Лілія Сергіївна, студентка навчально-наукового інститут права та інноваційної освіти,
Дніпропетровський державний університет внутрішніх справ, Україна

Науковий керівник: Задаля Дмитро Костянтинович, канд.юрид.наук, доц.,
кафедри загальноправових дисциплін
Дніпропетровський державний університет внутрішніх справ, Україна

РОЗМЕЖУВАННЯ АДМІНІСТРАТИВНОЇ ЮРИСДИКЦІЇ З ІНШИМИ ВИДАМИ ЮРИСДИКЦІЇ У СФЕРІ СУДОВОЇ КОМПЕТЕНЦІЇ

Актуальність даного дослідження зумовлена тим, що на сьогодні важливо знати для будь-якої демократичної держави як правильно визначити компетенцію судів і розмежувати судову юрисдикцію, а для української правової системи питання існування та додержання чітких і зрозумілих правил, за якими здійснюється віднесення правових спорів до підвідомчості суду тієї чи іншої спеціалізації, набуває вагомого значення також і з огляду на вітчизняні реалії та негативний вітчизняний досвід. Однією з характерних ознак демократичної держави, що сповідує принцип верховенства права, є функціонування на державному рівні такої судової системи, що гарантує здійснення правосуддя судом, утвореним відповідно до закону. Це вказує на посилення ролі суду в українській державі, через те, що компетенція суду поширюється на будь-який юридичний спір. Тому із реалізацією нових положень Конституції України та прийняттям нових процесуальних кодексів зменшується актуальність дослідження відомого в адміністративно-правовій теорії інституту підвідомчості.

Питання розмежування судових юрисдикцій, загальних судів присвячували увагу багато науковців, зокрема, серед таких були, як: В. Авер'янова, В. Бевзенка, А. Бутирського, С. Демченка, С. Ківалова, О. Пасенюка, В. Базов, В. Бевзенко, А. Бутирський, Д. Василяка, Л. Гончар, Ю. Демянчук, О. Ільницький, В. Квак, В. Коверзнев, О. Ковтун, В. Кравчук, Н. Кузнєцова, С. Мінько, А. Мірошниченко, О. Пасенюк, О. Подцерковний, О. Самбір, О. Снідевич, М. Стахурський, П. Філюк, О. Хотинська-Нор, Шадура, В. Юрченко та ін. Проте, попри те, що на численність досліджень та наукових розвідок у цій сфері, доводиться відзначити, що проблеми адміністративної юрисдикції залишаються не досить розробленими, насамперед, у контексті останніх законодавчих змін.

Пристаюючи до розгляду даної проблеми, насамперед, варто зазначити, що таке поняття «юрисдикція». Термін юрисдикція в перекладі з латинської (jurisdiction) означає: судочинство, відправлення правосуддя. Під судовою юрисдикцією науковці-процесуалісти розуміють правочинність судових органів розглядати і вирішувати певні види справ [1, с. 536]. При цьому судова юрисдикція поділяється на функціональну, предметну та територіальну. Якщо при розмежуванні функціональної та територіальної юрисдикції зазвичай не виникає питань, то проблеми розмежування предметної юрисдикцій в Україні зумовлені неузгодженістю критеріїв його здійснення, внаслідок чого один і той самий спір формально може бути розглянутий судами різних юрисдикцій.

Згідно з положеннями КАСУ критеріями належності спору до предметної юрисдикції адміністративних судів є такі: 1) спір є публічно-правовим, за винятком категорій спорів публічно-правового характеру, що відповідно до ч. 3 ст. 17 КАС України не належать до предмета адміністративної юрисдикції; 2) однією зі сторін спору є орган виконавчої влади, орган місцевого самоврядування, їхня посадова чи службова особа або інший суб'єкт, який здійснює владні управлінські функції; 3) спір виникає у зв'язку зі здійсненням суб'єктом владних повноважень владних управлінських функцій, а також у зв'язку з публічним формуванням суб'єкта владних повноважень за допомогою виборів або референдуму [2].

На погляд А. Мірошниченка щодо рішення КАСУ, то він не заперечує того, що в кожному випадку вирішення питання про підвідомчість необхідно застосовувати не лише ст. 17 КАС України, а й положення ЦПК України і ГПК України про підвідомчість, і, на основі аналізу спірних правовідносин, визначати їх характер. У деяких випадках такі відносини будуть публічно-правовими, а в деяких — цивільними або господарськими.

Широкий зміст адміністративної юрисдикції охоплює встановлений законом порядок розгляду й вирішення індивідуально-конкретних адміністративних справ, котрі виникають у сфері державного управління, спеціально-уповноваженими на те органами та у належних випадках звичайними судами. Адміністративна юрисдикція охоплює комплекс матеріальних і процесуальних правовідносин, що виникають у зв'язку з необхідністю ліквідації конфліктних ситуацій у сфері функціонування органів виконавчої влади та органів місцевого самоврядування, стабілізації правозахисної діяльності в цій сфері, забезпечення та відновлення режиму законності в публічному управлінні.

Як слушно зазначає Е. Демський з приводу адміністративної юрисдикції, що це встановлена чинним законодавством компетентність (сукупність повноважень) органів публічної адміністрації здійснювати свої функції у сфері публічного управління і розглядати будь-які адміністративні справи у відповідній, визначеній адміністративними актами, адміністративно-процесуальній формі, виносити по них рішення із застосуванням у необхідних випадках заходів адміністративного примусу [3, с. 138-139].

На думку Я. Ващук, яка вважає, що адміністративна юрисдикція це як сукупність елементів, котрі використовуються під час розгляду адміністративно-правових спорів, справ про адміністративні правопорушення суб'єктами публічної адміністрації та судами [4, с. 111-112].

З метою уникнення конкуренції юрисдикцій судів у КАСУ застосовано ще один критерій розмежування, а саме: вказівку на те, що в порядку адміністративного судочинства вирішуються спори, що виникають у зв'язку зі здійсненням органами виконавчої влади, органами місцевого самоврядування, їхніми посадовими чи службовими особами або іншими суб'єктами владних управлінських функцій.

Проте В. Б. Авер'янов у своїх дослідженнях вказує на недосконалість цього критерію, оскільки, на думку вченого, необхідно розмежовувати державне управління від управління внутрішньо-організаційного та виділяти управлінські функції зовнішнього і внутрішнього характеру. Вчений наголошує, що орган може діяти як суб'єкт владних повноважень у випадку, якщо цей орган реалізує свою компетенцію з приводу невизначеного кола осіб. Натомість внутрішньо-

організаційні функції управління не можуть здійснюватися поза межами суб'єкта владних повноважень, а тому вони завжди спрямовані на невизначене коло осіб [5, с. 9]. Вбачається, що критерієм розмежування юрисдикції судів є здійснення суб'єктом адміністративного спору владних управлінських функцій зовнішнього характеру. Однак законодавець до суб'єктів здійснення владних управлінських функцій, які можуть бути стороною в адміністративному спорі, відносить й інших, тобто встановлює їх перелік, що не є вичерпним, а отже – не виключає можливості вирішення в адміністративному порядку спорів, що виникають у зв'язку зі здійсненням внутрішньо-організаційних управлінських функцій.

Як зазначає Р. Мельник, то головною проблемою стосовно розмежування адміністративної, господарської та цивільної юрисдикції полягає у слабкій розробленості теоретичних категорій, таких як «адміністративно-правові відносини» та «публічно-правові відносини» [6, с. 55-64], що, у свою чергу, спричинене нехтуванням теорією поділу права на приватне та публічно.

Доречно зауважити, що чинні процесуальні кодекси, зокрема Господарський процесуальний кодекс України (далі – ГПК України), Цивільний процесуальний кодекс України (далі – ЦПК України), містять детальні норми, які регулюють оскарження в судах актів нормативного та ненормативного характеру органів державної влади та органів місцевого самоврядування, незаконних рішень, незаконних дій посадових осіб. Також слід вказати, що Кодекс України про адміністративні правопорушення регулює діяльність як загальних судів, так і адміністративних органів і, по суті, є (поряд із Кодексом адміністративного судочинства України, ЦПК України та ГПК України) четвертим процесуальним законом, який регулює судочинство. Але таке регулювання стосується лише загальних судів. Питання розмежування юрисдикцій є актуальним у науці адміністративного права.

Отже, підсумовуючи вищезазначене, можна констатувати, що визначення юрисдикції спору здебільшого залишається досить складною проблемою для практики, що зумовлено не тільки недосконалим законодавством, а й наявними в науці та практиці догмами. Особливі проблеми в розмежуванні юрисдикцій виникають у разі, якщо у визначенні критеріїв такого розмежування закон виходить із різнопланових ознак, неузгоджених між собою, внаслідок яких один і той самий спір формально може бути розглянутий судами різних юрисдикцій.

Список використаних джерел:

1. Павлова Л. В. Поняття, зміст та значення підвідомчості справ в адміністративному судочинстві. Л.В. Павлова. Форум права. 2011. № 4. С. 534–539.
2. Кодекс адміністративного судочинства України від 06 липня 2005 № 2747-IV (зі змінами і допов.). *Відомості Верховної Ради України*. 2020 Ст. 446.
3. Демський Е. Ф. Адміністративне процесуальне право України : навчальний посібник. Київ: Юрінком Інтер, 2008. С. 496.
4. Ващук Я. В. Правова характеристика адміністративної юрисдикції. *Форум права*. 2011. № 3. С. 111-114.
5. Авер'янов В.Б. Провідна понятійна новела Кодексу адміністративного судочинства України: доктринальний аналіз. В.Б. Авер'янов. *Вісник Вищого адміністративного суду України*. 2010. № 2. С. 3–15.
6. Мельник Р. С. Про сутність та ознаки публічно-правових відносин. *Вісник Вищого адміністративного суду України*. 2008. № 4. С. 55-64.

Мірошниченко Анастасія Сергіївна, студентка навчально-наукового інституту права та інноваційної освіти
Дніпропетровський державний університет внутрішніх справ, Україна

Науковий керівник: Наливайко Олег Іванович, канд. юрид. наук, доцент,
старший науковий співробітник секретаріату Вченої ради
Дніпропетровський державний університет внутрішніх справ, Україна

СУЧАСНІ ПРОБЛЕМИ УКРАЇНСЬКОЇ КОНСТИТУЦІОНАЛІСТИКИ ТА ШЛЯХИ ЇХ ВИРІШЕННЯ

Конституційні зміни в Україні у ретроспективному аспекті найчастіше проходили у формі реформування, але не завжди було враховано юридичні наслідки цих змін. Конституційна модернізація може бути реалізована у формі зміни конституційних норм та у формі роз'яснення конституційних норм. З розвитком конституційно-правових відносин зазнають модернізації усі інститути конституційного права без винятку, що потребує детального аналізу, чим і обумовлена актуальність даної теми.

На сучасному етапі державотворення поняття «конституційний лад» зустрічається в переважній більшості підручників з конституційного права, у численних монографіях, наукових статтях та інших дослідженнях наукового та науково-практичного характеру. Так, феномен «конституційного ладу» досліджували у своїх працях такі вітчизняні вчені-конституціоналісти, як: М. Баймуратов, Ю. Барабаш, Д. Белов, Ю. Бисага, Л. Бориславський, Ф. Веніславський, В. Годованець, В. Головін, Г. Задорожня, В. Кафарський, В. Колісник, В. Копейчиков, В. Кравченко, А. Крусян, В. Мелашенко, М. Орзіх, В. Погорілко, О. Прієшкіна, М. Савчин, О. Скрипнюк, І. Сліденко, О. Совгіря, М. Теплюк, Ю. Тодика, В. Федоренко, О. Фрицький, В. Чушенко, Н. Шаптала, Ю. Шемшученко, П. Шляхтун, Н. Шукліна та інші [1, с.56].

В сучасній науці інститут конституційного права України є основним елементом системи конституційного права України, який втілює в собі волю та легітимні інтереси Українського народу, Української держави, територіальних громад через упорядкування та систематизацію у своєму складі доктринально, предметно та функціонально взаємопов'язаних норм конституційного й інших галузей права, спрямованих на утвердження, зміну та припинення окремих видів і груп суспільних взаємин, віднесених до предмета конституційного права [2, с. 57].

Варто зауважити, що поняття «конституційний лад» однозначно не визначено і в Конституції України, хоча цей термін зустрічається в її тексті тричі. Так, з положень статей 17 і 37 Конституції України незаперечно випливає, що конституційний лад заборонено змінювати насильницьким шляхом. Таким же неоднозначним виглядає положення статті 5 Конституції України, згідно з яким єдиним суб'єктом, котрий має право визначати і змінювати конституційний лад є український народ [1, с.57].

Основні труднощі в умовах становлення вітчизняного конституціоналізму виникають з імплементацією практики застосування міжнародно-правових норм, з

огляду на те, що в Європі, за твердженням Паризької Хартії для нової Європи, фактично склалася «норма звичайного міжнародного права, відповідно до якої сукупність рішень контрольних органів Конвенції (про права — М. О.) розглядається в якості європейського прецедентного права у галузі захисту прав людини й основоположних свобод». 2006 року було прийнято Закон України «Про виконання рішень і застосування практики Європейського суду з прав людини». У п. 1 ст. 17 зазначено, що не лише Конвенція про права, а й практика суду є джерелом українського права. Але тоді виникає проблема імплементації «правової позиції», тому що сукупність цих правових позицій і є європейське прецедентне право [3, с. 29].

Тож конституціоналізм не тотожний конституції. Це багаторівнева складна система, яка має визначені необхідні та достатні задля її функціонування складові, виходить за межі конституції як основного закону та акта установчої влади народу, взагалі за межі права, відображаючи особливості менталітету та буття народу [3, с.34].

Отже, можемо визначити, що інститут конституційного ладу є, свого роду, фундаментом, для конституційного закріплення норм. Наразі є нагальна потреба у детальному дослідженні інституту основ конституційного ладу задля вирішення практичних проблем, які є сучасній конституціоналістиці.

Список використаних джерел:

1. Кравчук В. Інститут основ конституційного ладу у системі конституційного права України. *Історико-правовий часопис*. 2015. – №1 (5). С. 55-61.
2. Погорілко В. Ф., Федоренко В. Л. Конституційне право України. Київ: Видавництво Ліра, 2012. 576 с.
3. Орхіза М.П. Проблеми сучасної конституціоналістики: Б-ка журналу «Юридичний вісник». Серія: Навчальні посібники. Київ : Юрінком Інтер, 2010. 268 с.

Когут Ангеліна Вікторівна, здобувачка вищої освіти юридичного факультету
Західноукраїнський національний університет, Україна

Науковий керівник: Ногас Назар Ігорович, викладач кафедри міжнародного
права та міграційної політики
Західноукраїнський національний університет, Україна

ТЕРОРЕСТИЧНІ ДІЇ РОСІЇ НА ТЕРИТОРІЇ УКРАЇНИ ЯК ГЕНОЦИД УКРАЇНСЬКОГО НАРОДУ

З початком широкомасштабного вторгнення російської федерації на територію України. Зараз український народ переживає надзвичайно складні події – війну, якої ще не бачило людство, адже такої жорстокості ми не пам'ятаємо навіть з уроків історії. Численні знищення цивільних об'єктів, катування громадян, вбивство людей та дітей – здавалося б, що цей конфлікт існує зовсім не у ХХІ столітті, а всі ми перенеслися в часи неандертальців і людиноподібних мавп, хоча і ті, ймовірно, мали більше людського, ніж сучасні терористи.

Зважаючи на жахливі події сьогодення, багато людей цікавляться, чи достатньо фактів знущання над громадянами України, аби визнати росію терористом, а її витівки – геноцидом. Тож зараз ми розглянемо це питання з науково-правової точки зору.

Перш за все, варто розібратись із суттю понять «тероризм» та «геноцид».

Отже, тероризм. Найбільша складність виникає саме під час трактування цього поняття з міжнародно-правової точки зору. Справа в тому, що у міжнародному законодавстві досі не існує чіткого визначення тероризму. Його зміст розкривається у деяких міжнародних та регіональних правових актах. Тому і виникає складність у визнанні держави терористом на міжнародному рівні, бо немає відповідної норми, на яку можна було б посилатись при наданні такого статусу. Це, звісно, створює неабиякі проблеми, приклад яких ми, на жаль, спостерігаємо зараз – росія, яка відкрито займається тероризмом, не може бути притягнута до відповідальності.

Проте, на щастя, в Україні поняття тероризму закріплене на нормативно-правовому рівні, а саме Законом України «Про боротьбу з тероризмом». Згідно із статтею 1 цього Закону, тероризм визнається суспільно небезпечною діяльністю, яка полягає у свідомому, цілеспрямованому застосуванні насильства шляхом захоплення заручників, підпалів, убивств, тортур, залякування населення та органів влади або вчинення інших посягань на життя чи здоров'я ні в чому не винних людей або погрози вчинення злочинних дій з метою досягнення злочинних цілей. [1]

Щодо поняття геноциду, то світова спільнота кваліфікує його за статтею 2 Конвенції про запобігання злочину геноциду і покарання за нього. Згідно з Конвенцією, геноцидом визнається будь-яке з діянь, що вчиняються з наміром знищити, повністю або частково, яку-небудь національну, етнічну, расову або релігійну групу як таку.

І справді, на превеликий жаль, росія чинить як терор, так і геноцид на території України. Від початку повномасштабної війни були і ракетні удари по жилих будинках, медичних та навчальних закладах, і катування, і гвалтування, і вбивства мирного населення, і насильницьке переміщення громадян з окупованих територій.

Якщо говорити конкретніше, то яскравим прикладом терорестичних дій росії є вбивство щонайменше п'ятдесяти українських військовополонених в Оленівці 29 липня 2022 року. Крім того, важко не згадати і погрози ядерною війною усьому світу через Запорізьку АЕС.

Отже, фактів для визнання росії як державу-терориста, а її дії – геноцидом, більш, ніж достатньо. Тому ще 14 квітня Верховна рада України офіційно визнала цей факт, 10 травня це ж зробила Литва, а 11 серпня – Латвія. Крім того, парламенти Естонії, Канади, Польщі, Чехії та Ірландії також визнали дії росії геноцидом. Щодо США, то зараз в Сенаті перебуває законопроект про визнання росії державою-спонсором тероризму. Україна ж постійно наголошує на необхідності такого визнання на міжнародному рівні, щоразу наводячи вагомні приклади того, як росія демонструє свою неповагу і нігілізм до прав людини та загальноновизнаних принципів міжнародного права.

Мабуть, у кожного може виникнути питання, що дасть це визнання і чому воно настільки потрібне Україні. Справа в тому, що країна-терорист має бути покарана за дії, які суперечать не тільки міжнародному праву і правилам ведення війни, а й загальнолюдським принципам. Це несправедливість, з якою потрібно боротись.

Загалом законодавство США передбачає чотири основні категорії санкцій для країн зі статусом держави-спонсора тероризму:

- обмеження зовнішньої допомоги США;
- заборону на експорт і продаж оборонної продукції;
- контроль над експортом товарів подвійного використання;
- різні фінансові та інші обмеження. [4]

Найжорсткішим обмеженням є заборона на експорт і продаж оборонної продукції, що, фактично, робить країну вигнанцем на міжнародному рівні, адже під санкції підлягатимуть і ті держави, які вступатимуть у торгівельні зв'язки із терористом.

Чи буде якась вигода для України з цього? З точки зору грошової компенсації – не факт, проте така ізоляція росії може посилити тиск міжнародної спільноти на країну-агресора і, ймовірно, мати вплив на розвиток воєнних дій на користь України.

Резюмуючи вищевикладене, можна зробити висновок, що росія – країна-терорист, а її дії цілком доцільно визнати як геноцид українського народу. Тому на міжнародно-правовому рівні необхідно затвердити таку норму, яка б могла чітко регулювати дане питання, аби можна було без сумнівів стверджувати даний факт. За стільки часу існування міжнародного співтовариства вже доцільно було б створити такий акт, тим більше, коли цього вимагають страшні події сьогодення. Кожен злочинець має бути покараний і кожен повинен знати, що такі дії обов'язково матимуть правові наслідки для агресора.

Таким чином, міжнародна спільнота повинна розуміти, що тероризм і геноцид з боку росії має негативний вплив не лише на Україну, а на інші держави та міжнародні союзи, дестабілізуючи їх існування. Саме тому, вона має допомогти Україні у боротьбі з таким ворогом. На жаль, ніхто не знає, як далеко зайде країна-терорист. Головне завдання зараз – зупинити це якнайшвидше, аби вберегти весь світ від настання ще гірших наслідків – загибелі ще більшої кількості невинних

людей. Неважливо, хто є терористом: чи група людей, чи одна з найбільших країн світу. Відповідальність нестимуть всі.

Список використаних джерел:

1. Про боротьбу з тероризмом: Закон України від 12.06.2022 р. № 638-IV. URL: <https://zakon.rada.gov.ua/laws/show/638-15#Text>
2. Епель О., Скрипнюк О. «Спецоперація як злочин». *Закон і Бізнес*. 13.09.2022 р.
3. Про запобігання злочину геноциду та покарання за нього: Конвенція від 18.03.1954 р. № 995_155. URL: https://zakon.rada.gov.ua/laws/show/995_155?lang=uk#Text
4. Держава-терорист: що змінить цей статус для росії та чому його досі не запровадили: Громадське. URL: <https://hromadske.ua/posts/derzhava-terrorist-sho-zminit-cej-status-dlya-rosiyi-ta-chomu-jogo-dosi-ne-zaprovadili>

СЕКЦІЯ 7.

ІНСТИТУТ ПРАВООХОРОННОЇ ДІЯЛЬНОСТІ, СУДОВА СИСТЕМА ТА НОТАРІАТ

Конопольський Богдан Вікторович, здобувач вищої освіти юридичного факультету
Національний університет біоресурсів і природокористування України

Науковий керівник: Ковальова Світлана Сергіївна, канд. юрид. наук, доцент
кафедри адміністративного та фінансового права
Національний університет біоресурсів і природокористування України

КРИМІНАЛЬНА ВІДПОВІДАЛЬНІСТЬ ЗА НАСИЛЬНИЦЬКЕ ДОНОРСТВО

З моменту створення незалежної держави – України, почався перегляд цінностей, що призвело до визнання людини, її життя та її здоров'я, а також честі та гідності, безпеки як найвищою цінністю яка є в українського народу.

Щодо характеристики кримінальної відповідальності за насильницьке донорство слід починати з характеристики саме об'єкту кримінального правопорушення, тому що саме через об'єкт ми маємо можливість розкрити саму суть кримінального правопорушення, а також встановити суспільно небезпечні наслідки, а також через об'єкт ми маємо можливість відмежувати його від інших кримінальних правопорушень. У нашому випадку, можна вважати, родовим об'єктом насильницького донорства саме суспільні відносини, так як саме вони забезпечують невід'ємне благо людини, а саме найголовніше благо людини то це здоров'я та життя. Також присутній безпосередній об'єкт насильницького донорства є такий, як недоторканість самої людини, мається на увазі без насильницьких дій, які можуть призвести до тілесних ушкоджень [1].

Щодо об'єктивної сторони насильницького донорства, а саме донатії крові, так як об'єктивна сторона передбачає насильницьку або шляхом обману вилученні крові у людини з метою використання її крові в інших цілях про які не була повідомлена [2]. Вважаємо за потрібне зазначити, що незаконне вилучення крові у пацієнта може розпочатися у той момент коли медичний працівник отримав відповідну кількість крові, але з власних інтересів продовжував донатію крові. Таке кримінальне правопорушення може бути скоєне медичним працівником, який шляхом омани може вилучити більше крові ніж передбачено.

Обов'язковою ознакою даного кримінального правопорушення присутній суб'єкт, який можна віднести до загального, так як сама донатія крові не передбачає складної процедури, а також насильницьке донорство може бути вчинене колишнім медичним працівником, який колись працював та мав досвід у донатії крові або може бути вчинене особою яка пройшла певні курси для того щоб оволодіти даною навичкою [1]. Як зазначено в науковій літературі до кримінального кодексу, суб'єктом, як вже зазначено вище, може бути медичний працівник, а також інші особи яким на момент скоєння кримінального правопорушення виповнилося шістнадцять років або більше [2].

Щодо суб'єктивної сторони, то це внутрішня сторона кримінального правопорушення, проявляється як психологічне здоров'я, особи яка скоїла кримінальне правопорушення, а також відображає ставлення її свідомості і волі до суспільно небезпечного діяння, яке вона вчинила, а також щодо наслідків, за вчинене кримінальне правопорушення [3].

Психологічний зміст суб'єктивної сторони можна розкрити за допомогою таких юридичних ознак, як вина, мотив та мета. Всі ці ознаки дуже щільно пов'язані одна з одною, але є психологічним самостійним явищем та жодна з цих явищ не є причетним до інших складових. Також важливою ознакою є вина, навіть можна зазначити, що є обов'язковою, так як якщо буде відсутня вина то і не буде кримінального правопорушення. Щодо мотиву та мети то вони мають значення лише тоді коли вказані у Кримінальному кодексі України [3].

У науковій літературі зазначено, що суб'єктивна сторона виражається у прямому умислі, а також обов'язковою ознакою є мета кримінального правопорушення, а саме метою виступає вилучення крові для використання її як донора, також метою може бути продаж крові донора [2].

Хочеться зазначити ще способи насильницького донорства, а саме передбачено такі способи, як через насильство, обман, використання безпосереднього стану чи матеріальної залежності потерпілого від винного, такі способи донації крові можуть нашкодити здоров'ю донора. Також можна додати такий спосіб як зловживання довірою, саме довіру проявляє донор до медичного працівника [3].

Наукова література зазначає, що фізичне насильство полягає у тому що наносяться удари, побої, викручування рук та зв'язування, а також інші дії. Щодо психічного насильства то воно полягає саме у погрозі застосування фізичного насилля щодо особи, метою насилля є примусити людину до здачі крові або компонентів крові [2].

Предметом насильницького донорства є тільки кров живої людини, а також плазма або інші компоненти крові, штучно виготовлені замітники крові людини, а також кров щойно померлої людини [4]. Варто зазначити, що саме донація крові ніяк не шкодить людині, але якщо це законна донація, а не через насилля, адже суспільної небезпеки кримінальне правопорушення набуває у той момент коли починає шкоди здоров'ю особи [1].

Отже, можна зробити висновок, що насильницьке донорство, через заподіяння фізичного, психічного насилля або способом обману чи використання матеріальної залежності потерпілого від винного, є неприпустимим у сучасному світі так як може заподіяти значної шкоди здоров'ю потерпілого. Донація крові повинна відбуватися лише за попередньою розмовою з поясненням усіх незрозумілих питань для донора та добровільною згодою донора.

Список використаних джерел:

1. Сапронов О. В. Кримінальна відповідальність за насильницьке донорство : дис. на здобуття наук. ступеня канд. юрид. наук : 12.00.08 : / наук. кер. Шепелева Наталія Володимирівна. Київ, 2005. 19 с.
2. Юридичний портал : [Веб-сайт]. URL: <https://cutt.ly/3NjB6JJ> (дата звернення: 27.10.2022).
3. Лісіцина Ю. О. Порушення встановленого законом порядку трансплантації органів або тканин людини та насильницьке донорство: кримінально-правова та кримінологічна характеристика : дис. на здобуття наук. ступеня кандидата юридичних наук : 12.00.08 : / наук. кер. Гришук Віктор Климович. Львів, 2016. 250 с.
4. Юристоконсульт : [Веб-сайт]. URL: <https://cutt.ly/wNj74Mi> (дата звернення: 27.10.2022).

Слабких Заріна Андріївна, здобувач вищої освіти 2 -курсу
Факультету підготовки фахівців для підрозділу кримінальної поліції
Дніпропетровський державний університет внутрішніх справ, Україна

Науковий керівник: Логінова Марина Вікторівна, капітан поліції,
викладач кафедри цивільного права та процесу ФПФПКП
Дніпропетровський державний університет внутрішніх справ, Україна

ПРАВО НА СПАДЩИНУ

Надання правового захисту громадянину вважається основою захисту конституційних прав особи, важливою частиною свободи громадянського обороту.

Незважаючи на наявність обов'язкового посередника під час оформлення спадщини – нотаріуса, суперечки про поділ спадщини є одним із провідних розділів судової статистики. Усвідомлюючи, що смерть є неминучим юридичним фактом, питання спадщини, у тому числі Переважні права спадкоємців завжди будуть актуальними.

Інститут успадкування пропонує рішення таких проблем, у зв'язку з чим не викликає сумнівів важливість завдань захисту та оформлення спадщини громадянам України відповідно до міжнародного рівня безпеки та захисту від порушень суб'єктивних прав.

Після визначення наявності всіх активів підопічного майна, повідомите фінансові установи про призначення вас опікуном над його / її майном. Попросіть, щоб всю кореспонденцію перенаправляли вам. Закрийте всі рахунки, до яких мають доступ сторонні. Якщо ви не маєте доступу до мережі до фінансовим рахунками неповнолітнього, зверніться до суду з проханням про видання постанови, однозначно надає вам доступ до них [2].

Якщо неповнолітній має нерухому власність або отримує її в спадок, поміняйте замки. Прийміть заходи з виселення всіх осіб, які не повинні проживати в цих об'єктах нерухомості. Зробіть фотографії предметів майна неповнолітнього і помістіть речі в місце для зберігання, якщо існує можливість їх крадіжки або пошкодження [2].

Складіть інвентарний опис і забезпечте безпечне зберігання цінних предметів особистого майна, таких як ювелірні вироби і монети в сейфі, сховище для цінностей або іншому надійному місці [3].

Визначте наявність договорів страхування, одержувачем страхових виплат за якими є неповнолітній, і поставте страховика в популярність про своє призначення. Якщо неповнолітній має таке цінне майно, як ювелірні вироби, твори мистецтва або інші предмети колекціонування, які не забезпечені страхуванням, зробіть їх оцінку і застрахуйте їх.

При вирішенні питання про встановлення опіки над майном нотаріус проводить огляд майна, становить його опис та передає опіку на зберігання. Складання опису майна, над яким встановлюється опіка, здійснюється за правилами, встановленими для вжиття заходів щодо охорони спадкового майна (гл. 20 Інструкції про порядок вчинення нотаріальних дій нотаріусами України). Опис проводиться нотаріусом, який видав Свідоцтво опікуна над майном фізичної особи, яка визнана безвісно відсутньою, або за його дорученням іншим нотаріусом [4].

Слід зазначити, що українська судова система перевантажена суперечками через спадщину саме у частини переважних прав спадкоємців, які засновані на загальнодоступних юридичних фактах, які на думку учасників судових процесів є оспорними та підлягають доведенню в суді.

Частину судового навантаження можна було зняти при невеликому коригуванні спадкового та супутнього (сімейного, житлового, земельного) законодавства, в якому необхідно конкретизувати докази суттєвих та юридично значущих для поділу спадщини обставин. При цьому нотаріат повинен розширити вже існуючі обов'язки щодо збору необхідних доказів, що мають значення для поділу спадкової маси з урахуванням переважних прав спадкоємців.

Багато хто наголошує на складності та тривалості судових процесів, пов'язаних з розділом спадщини. Пропонований шлях розширення повноважень та обов'язків нотаріату дозволить скоротити як кількість судових суперечок, і час набуття повних прав спадкоємцями на спадкове майно.

Відмінною рисою цивільного права є рівність учасників правовідносин, свобода волі учасників та їх родова незалежність. Держава як владна структура практично не бере участь у спадкових правовідносинах, крім державної реєстрації речових прав власності та їх переходу. Цивільне право охоплює практично всі сфери життя громадян, воно є найбільш об'ємним серед інших галузей права.

Отже, держава має дуже складну структуру, що гілкується, і повинна брати участь у регулюванні цивільних правовідносин. Зокрема, інститут розподілу спадкового майна – це набір стандартів, спрямованих на забезпечення законних інтересів потенційних спадкоємців. Законодавчо встановленим посередником у оформленні спадщини виступає нотаріат.

Список використаних джерел:

1. Цивільний кодекс України від 16.01.2003 року зі змінами та доповненнями станом на 07.04.2015 року // Відомості Верховної Ради України від 03.10.2003 – 2003 р., № 40.
2. Зінькевич, Ю. Є. "Договори про розподіл спадщини: поняття та характерні ознаки." Науковий вісник міжнародного гуманітарного університету (2021): 102.
2. Іванова, К. Ю. "Поділ спадщини." ББК 67.34 А43 (2016): 218.
3. Про судову практику розгляду цивільних справ про спадкування, лист Вищого спеціалізованого суду України з розгляду цивільних і кримінальних справ від 16.05.2013 року № 24-753/0/4-13 // [Електронний ресурс], – режим доступу: <http://zakon4.rada.gov.ua/laws/show/v-753740-13>

Іванова Аліна Максимівна, курсант Факультету підготовки фахівців для підрозділів кримінальної поліції

Дніпропетровський державний університет внутрішніх справ, Дніпро, Україна

Науковий керівник: Захарченко Олександр Валерійович, старший викладач кафедри адміністративного права, процесу та адміністративної діяльності ФПФПКП

Дніпропетровський державний університет внутрішніх справ, Дніпро, Україна

ПРОТИДІЯ НЕЛЕГАЛЬНІЙ МІГРАЦІЇ ЯК ВИД АДМІНІСТРАТИВНОЇ ДІЯЛЬНОСТІ ОРГАНІВ НАЦІОНАЛЬНОЇ ПОЛІЦІЇ УКРАЇНИ

Перш за все, необхідно наголосити на тому, що процес формування та реалізації державної політики національної безпеки сьогодні є найважливішою проблемою в Україні.

Сучасні реалії існування України як незалежної держави потребують у рамках реалізації політики національної безпеки врахування прагнення країни до реалізації національних інтересів у всіх сферах життя суспільства. Сьогодні країна зіткнулася з активізацією процесів нерегульованої (нелегальної) міграції.

Крім того, відбувається зростання тіньової економіки та розширення нелегального ринку праці, виникає міжетнічна напруга, виникають нові політичні та економічні загрози для держави.

Відтак, сама по собі нелегальна міграція становить потенційну та реальну загрозу належному функціонуванню нашої держави, оскільки потік нелегальних мігрантів є безпосереднім викликом безпеці. Мова йде, з одного боку, про безпеку держави як країни перебування, а з іншого – про безпеку людей.

Щодо визначення терміну «нелегальна міграція» більшість вітчизняних і зарубіжних науковців не дійшли єдиної думки через те, що по-різному трактують сутність цього явища.

Під нелегальною міграцією, на думку деяких вчених, слід розуміти незаконний в'їзд до держави непостійного проживання та виїзд з неї; нелегальне перебування на території держави непостійного проживання (проживання без документів тривалий час: рік і більше); напівлегальний приїзд в державу непостійного місця проживання [1, с.75].

У процесі реалізації своїх повноважень Нацполіція України активно використовує різноманітні засоби та методи впливу на суспільні відносини з метою їх упорядкування. Серед цієї сукупності засобів можна виділити, за визначенням у юридичній літературі, адміністративно-правові засоби.

Адміністративна діяльність Нацполіції України щодо протидії протидії нелегальній міграції підрозділів громадської безпеки має такі характерні особливості:

- державно-адміністративний і підпорядкований характер;
- державно-владний характер;
- субординація та підзвітність у процесі її виконання;
- законність;
- профілактична спрямованість.

Крім того, у процесі здійснення адміністративної діяльності щодо протидії нелегальній міграції поліція здійснює контроль-наглядові повноваження.

Сутність державного контролю полягає у спостереженні та перевірці розвитку соціальної системи та всіх її елементів за визначеними напрямками, а також у запобіганні та виправленні можливих помилок і протиправних дій, що перешкоджають такому розвитку.

Як окремий вид (форму) контролю розглядається нагляд, застосування якого при виявленні порушень може супроводжуватися заходами впливу державно-владного характеру.

Відповідно, роботу з нелегальної міграції координує Державна міграційна служба України. Значну роботу щодо запобігання нелегальній міграції проводять підрозділи громадської безпеки Нацполіції України, насамперед чергові частини, до яких доставляються затримані нелегали.

Основною формою запобігання нелегальній міграції підрозділами поліції громадської безпеки є проведення спеціальних операцій: «Мігрант», «Іноземець», «Кордон», «Рубіж», «Підприємець», «Студент», «Турист», «Магістраль» та ін.

До проведення цих операцій залучаються не тільки служби МВС України – ДДГІРФО, ГУБОЗ, ДКМСН, ДДСБЕЗ, а й інші міністерства та відомства: Мінтранс України, Державна туристична адміністрація, Міністерство освіти та науки, Державна прикордонна служба [2, с.128]

Отже, високий рівень нелегальної міграції викликає занепокоєння, оскільки тягне за собою негативні наслідки та загрози для суспільства та держави.

Зростає рівень криміналізації суспільства, зокрема, зростає кількість мігрантів, які переходять від закону, осіб, котрі вчиняють кримінальні правопорушення, терористів, стрімко розвивається корупція та організована кримінальна протиправність, пов'язана з незаконним перевезенням мігрантів, вчиненням кримінальних правопорушень як мігрантами, так і проти них, та зростання рівня «супутніх» кримінальних правопорушень (торгівля людьми та зброєю, наркобізнес, тероризм тощо).

Список використаних джерел:

1. Адміністративна діяльність органів поліції України : підручник / за заг. ред. д-ра юрид. наук, доц. В. В. Сокурєнка; [О. І. Безпалова, О. В. Джафарова, В. А. Троян та ін. ; передм. В. В. Сокурєнка]. Харків: ХНУВС, 2017. 432 с.
2. Корнієнко М.В. Адміністративно-юрисдикційна діяльність поліції : навч.- метод. посіб. / М.В. Корнієнко, А.Г. Пишна, А.А. Десятник. - Одеса: ОДУВС, 2021. 236 с.

СЕКЦІЯ 8.

ВОЄННІ НАУКИ, НАЦІОНАЛЬНА БЕЗПЕКА ТА БЕЗПЕКА ДЕРЖАВНОГО КОРДОНУ

Лілія Палчинська, курсантка 4 курсу

Дніпропетровський державний університет внутрішніх справ, Україна

Науковий керівник: Євген Зеленський, старший викладач кафедри тактико-спеціальної підготовки

Дніпропетровський державний університет внутрішніх справ, Україна

ОСОБЛИВОСТІ ТАКТИЧНОЇ СПЕЦІАЛЬНОЇ ПІДГОТОВКИ МАЙБУТНІХ ПРАЦІВНИКІВ ПОЛІЦІЇ

Діяльність поліції тісно пов'язана із застосуванням вогнепальної зброї при виконанні службових обов'язків та наданням домедичної та медичної допомоги. Це вимагає від працівників поліції належного рівня володіння вогнепальною та медичною підготовкою незалежно від посади та спеціального звання.

Незважаючи на те, що поліцейські є особами, які не мають медичної освіти, вони повинні володіти навичками надання екстреної медичної допомоги та тактичної медицини, оскільки, відповідно до ст. 135 Кримінального кодексу України за ненадання допомоги без поважних причин на місці події або за необгрунтовану відмову від її надання передбачена кримінальна відповідальність. У службовій діяльності можуть виникати ситуації, коли поліцейський повинен надати допомогу собі, партнеру чи іншому потерпілому, який потребує такої допомоги. Цим пояснюється включення тактичної медицини до навчальної програми тактико-спеціальної підготовки майбутніх поліцейських [2].

Під час навчання з тактичної медицини у курсантів формуються та вдосконалюються знання, практичні вміння та навички надання медичної допомоги при травмах і пораненнях, отруєннях та в інших випадках, коли така допомога необхідна.

Загалом значення тактичної медицини визначається місцем її надання: під вогнем, в зоні укриття та при евакуації, а метою надання допомоги є усунення попереджувальних причин смерті [1].

Третім компонентом тактико-спеціальної підготовки є вогнева підготовка. Відповідно до Положення про організацію службової підготовки працівників Національної поліції України вогнева підготовка визначається як комплекс заходів, спрямованих на вивчення основ стрільби з вогнепальної зброї, її правомірного використання (застосування) поліцейськими та вдосконалення технічного стану працівників органів внутрішніх справ, навички безпечного поводження з ним, швидкісної та влучної стрільби по нерухомих і рухомих цілях, у різних положеннях, за обмежений час, у русі тощо.

Вогнева підготовка курсантів проводиться за різними напрямками, це вивчення законодавчої бази та засад її застосування, знання заходів безпеки при

поводженні зі зброєю, знання матеріальної частини зброї, а також практичних навичок і вміння поводитися зі зброєю, виконання вправ стрільби, а також виконання нормативів з вогневої підготовки. Загалом рівень володіння вогнепальною зброєю та навичок поводження з нею підвищується.

Тактична підготовка, вогнева підготовка та тактична медицина є одними з профільних предметів, які викладаються в системі ВНЗ МВС України, метою викладання яких є формування у курсантів комплексу знань, умінь та практичних навичок у майбутній професійній діяльності під час різних службових та надзвичайних ситуацій [3].

Таким чином, виходячи з викладеного, виникає необхідність у новому підході до комплексного вивчення майбутніми поліцейськими тактико-спеціальної підготовки, підготовки зі стрільби та тактичної медицини, що сприятиме підвищенню рівня професійної підготовки поліцейських. Вважаємо, що в цьому напрямку необхідно створити комплексні навчальні та робочі програми в поєднанні з тактико-спеціальною підготовкою, стрілецькою підготовкою і тактичною медициною, а також удосконалити наявні розробки зі стрілецької підготовки і тактичної медицини шляхом розробки вправ і комплексів, врахувати практичні аспекти підготовки та впровадження в практичну діяльність поліції типових засобів, способів і прийомів бойових дій особового складу та підрозділів в екстремальних ситуаціях.

Список використаних джерел:

1. Аваков А. Б. Реформа органів внутрішніх справ як важлива умова побудови в Україні правової держави / А. Б. Аваков // Світовий досвід підготовки кадрів поліції та його впровадження в Україні. Дніпропетровськ – 2016. – 77 с.
2. Біліченко В. В. Світовий досвід підготовки кадрів поліції та його впровадження в Україні / В. В. Біліченко. 2016. – 485 с.
3. Долгополова М. М. Окремі питання професійної підготовки поліцейських. Дніпропетровськ, 2016. 251 с.

Лілія Палчинська, курсантка 4 курсу

Дніпропетровський державний університет внутрішніх справ, Україна

Науковий керівник: Євген Зеленський, старший викладач кафедри тактико-спеціальної підготовки

Дніпропетровський державний університет внутрішніх справ, Україна

ТАКТИКО-СПЕЦІАЛЬНА ПІДГОТОВКА ЯК ОСНОВА СЛУЖБОВО-БОЙОВОЇ ДІЯЛЬНОСТІ ПОЛІЦЕЙСЬКИХ

У сучасних умовах професійна діяльність поліцейських у багатьох випадках пов'язана із застосуванням вогнепальної зброї та медичною підготовкою. Це вимагає від поліцейських відповідного рівня вогневої та медичної підготовки.

З цією метою постійно проводяться підвищення кваліфікації, різноманітні тренінги, семінари для практичних працівників підрозділів Національної поліції, а для курсантів вищих навчальних закладів з особливими умовами навчання в процесі навчання викладаються курси тактико-спеціального, вогневого навчання, а також тактичної медицини, проводять різноманітні семінари тощо.

Роль тактико-спеціальної підготовки органів внутрішніх справ у сучасних умовах, як свідчить досвід їх дій в екстремальних ситуаціях, дуже велика. Це пов'язано з тим, що наслідки різного роду надзвичайних подій, таких як стихійне лихо, велика виробнича аварія, транспортна аварія чи групові порушення громадського порядку, будуть успішно і з мінімальними витратами подолані лише при вмілому, якісному-організовані дії підрозділів органів внутрішніх справ, що забезпечують громадський порядок, безпеки дорожнього руху, встановленого режиму в зоні надзвичайної ситуації. Тактико-спеціальна підготовка є важливою складовою спеціальної підготовки працівників органів внутрішніх справ та Національної гвардії України, однієї з провідних навчальних дисциплін у навчальних закладах МВС України [1].

Основою цього навчання є розробка та вивчення тактичних прийомів і прийомів дій в екстремальних ситуаціях, порядку застосування зброї, спеціальних засобів, бойової та спеціальної техніки, дотримання керівниками та командним складом методик прийняття рішень та управління силами і засобами, бойовими порядками під час проведення спеціальних операцій із затримання злочинців в екстремальних ситуаціях.

Розглядаючи спеціальну тактику як силову складову боротьби органів внутрішніх справ із злочинністю, слід зазначити, що вона виступає як частина або окремий випадок військової тактики, і водночас, як галузь наукового знання, сформувався на основі загальної теорії управління органами внутрішніх справ. Оскільки військова тактика розглядає підготовку та ведення бою, необхідно виділити та охарактеризувати, що саме розуміється під поняттям «бій» у діяльності підрозділів поліції громадської безпеки.

Для цілей бойового та лінійного комплектування підрозділів використовуються також специфічні види практичних занять - тактико-спеціальні навчання, а також вища форма підготовки та управління особовим складом - тактико-спеціальні навчання.

Тактико-стройові навчання проводяться на обладнаних навчальних полях або на невеликих ділянках місцевості на фоні тактичної обстановки. На початку заняття керівник повідомляє порядок відпрацювання навчальних питань, створює тактичну обстановку, ставить бойове завдання підрозділу [2].

Отже, далі в ході тактичних навчань здійснюється бойове спорядження малих тактичних підрозділів. Паралельно відпрацьовуються й питання управління цими підрозділами, зокрема оцінка обстановки, уточнення бойового завдання прийняття рішень, видання бойового наказу, призначення завдань підлеглим тощо. На тактичних навчаннях весь спектр дій у складі підрозділів або груп бойового порядку в спеціальних операціях з придушення масових заворушень, дій штурмових груп, груп прикриття, застосування спеціальних засобів снайперських груп в антитерористичних операціях, операціях із затримання озброєних злочинців, звільнення з захоплення адміністративних заручників тощо.

Список ви корисних джерел:

1. Тактико-спеціальна підготовка працівників Національної поліції: навч. посібник / О. І. Тьорло, Ю. Р. Йосипів, В. М. Синенький та ін. Львів: ЛьвДУВС, 2018. 480 с.
2. Тактико-спеціальна підготовка: навч. посіб. / [О.Г. Комісаров, А.О. Собакарь, Е.Ю. Соболь, О.С. Юнін та ін.]; Дніпропетровський державний університет внутрішніх справ. – Дніпро: ДДУВС, 2017. – 277 с.

СЕКЦІЯ 9.**ПОЖЕЖНА ТА ЦИВІЛЬНА БЕЗПЕКА**

Лагода Юлія Олександрівна, здобувач вищої освіти факультету екологічної безпеки, інженерії та технологій

Національний авіаційний університет, Україна

ЕВОЛЮЦІЯ ПОЖЕЖНОЇ БЕЗПЕКИ В НАДВИСОКИХ БУДІВЛЯХ

Інженерно-конструкційний підхід до пожежної безпеки у надвисоких будівлях розвивався разом із загальними цілями протипожежної безпеки та безпеки життя. Конструкційні системи прогресували від ранніх сталевих каркасних веж 1970-х років до сучасної практики включення бетонних і композитних сталевих/бетонних структурних елементів.

Висотні будівлі завжди поклалися на комбінацію пасивних будівельних елементів і активних систем виявлення пожежі, сигналізації/оповіщення та гасіння для контролю пожежі та ліквідації її наслідків. Змінилося те, як ми використовуємо ці пасивні та активні елементи та очікувані результати цих стратегій пожежної безпеки. Ця еволюція є результатом як прогресу в технології конструкцій і протипожежної безпеки, так і нових загроз безпеці, які роблять цілісність конструкції будівлі та можливість своєчасної евакуації мешканців першочерговим завданням.

П'ятдесят років тому доступна нам технологія створення пожежобезпечних висотних будівель була досить простою. Пасивний захист елементів сталевих конструкцій забезпечувався напиленими цементними або волокнистими вогнезахисними матеріалами. Ці матеріали були розроблені, щоб ізолювати сталь від тепла вогню та підтримувати сталь нижче критичних температур протягом установленого періоду (зазвичай 3 години для каркаса конструкції та 2 години для підлоги під час стандартизованого випробування на вплив вогню). Передбачено вихідні сходи для евакуації мешканців із зони пожежі у відносно безпечні зони всередині будівлі. Було розроблено протипожежні засоби, такі як ліфти та водопостачання для пожежогасіння, щоб полегшити реагування пожежних підрозділів і ручне гасіння пожеж на висоті. У стратегіях протипожежного захисту все ще відсутні надійне виявлення пожежі, сигналізація та голосовий зв'язок, а також автоматичне гасіння за допомогою спринклерів.

На жаль ідея про те, що високі будівлі колись стануть мішенню для широкого спектра зловмисних атак, не розглядалася для першої хвилі висотних будівель, збудованих у 1960-70-х роках у США.

1970-ті роки стали свідками першого стійкого буму висотних будівель у Сполучених Штатах, коли в Чикаго, Нью-Йорку та інших великих містах по всій країні були побудовані знакові висотні будівлі. Більшість будівельних норм не містили положень спеціально для надвисоких будинків. Тоді методи проектування випередили кодекси та стандарти. Лише після значного досвіду проектування

висотних приміщень і пожеж у висотних будівлях у кодексах і стандартах були прийняті конкретні положення щодо таких будівель. У ті часи пасивні елементи були більш поширеними, ніж активні. Системи пожежної сигналізації не вважалися потрібними при проектуванні пожежної безпеки. Крім того, автоматичні спринклерні системи, які на той час використовували товстостінні труби із різьбовими фітингами, які нарізували на місці, вважалися занадто дорогими.

У середині 1970-х років будівельні норми в Чикаго, Нью-Йорку та по всій території США «наздогнали» практику проектування ранніх висотних будівель і встановили особливі вимоги до надвисоких будівель. Вимоги включали більшість пасивних функцій, включених у попередні проекти, такі як вогнестійкість конструкцій і закриті вихідні сходи. У той час автоматичні спринклери, активні системи контролю диму та системи аварійного голосового зв'язку досі не вимагалися цими кодексами.

Протягом 1980-х років у США сталося багато значних пожеж у висотних будівлях, включаючи готелі та офісні будівлі. Однак жодна з цих пожеж у багатоповерхівках не призвела до повного руйнування конструкції будівель. У кількох випадках відбувся значний локальний структурний збій, коли локалізоване тепло вогню пошкодило сталеву конструкцію з вогнезахисним покриттям, нанесеним розпиленням. Через ці пожежі багато законів США стали вимагати автоматичного спринклерного захисту для всіх нових багатоповерхівок і, зрештою, для більшості наявних висотних будинків. Широко поширилась думка, що автоматичні спринклери є найефективнішим способом контролю розміру пожежі, а отже, контролю над теплом і димом від пожежі. Технологія спринклерних систем також значно просунулася в той час, зменшивши витрати та покращивши конструктивні можливості.

Наступний бум висотних будівель стався в Азії в 1990-х роках. Двома культовими проектами цього періоду були вежа Дзінь Мао в Шанхаї та вежі-близнюки Петронас у Куала-Лумпурі, Малайзія. Побудовані одночасно, ці два проекти являють собою еволюцію структурного дизайну висотних будівель і відповідних стратегій протипожежної безпеки. В обох випадках будівлі були спроектовані американськими будівельними групами з використанням поєднання місцевих будівельних норм і міжнародних стандартів і практики проектування. І з точки зору конструктивних систем, і з точки зору пожежної безпеки обидва проекти були досить передовими для свого часу.

Обидва проекти включали залиті бетонні структурні ядра з композитними суперколонами по периметру та сталевими/бетонними вузлами підлоги. Перше використання високоміцного бетону підвищило ефективність конструкції опорних і периметральних колон. Було встановлено, що ця структурна система має переваги як покращеної структурної ефективності, так і покращеної легкості конструювання. Оскільки бетонне ядро несло значну частину бічних навантажень на будівлю, конструктивна система мала перевагу, дозволяючи периметру бути більш відкритим для більшої кількості скляних навісних стін і кращого огляду для мешканців будівлі.

У результаті подій 11 вересня 2001 року Національні інститути науки і технологій США (NIST) провели низку досліджень усіх аспектів проектування та будівництва веж Всесвітнього торгового центру. Результати цих розслідувань, опубліковані в документі «NIST NCSTAR 1 Final Report on the Collapse of the World Trade Center Towers».

Рекомендації NIST включали зміни до стандартів проектування конструкцій для запобігання прогресуючому руйнуванню, а також зміни до вогнестійкості конструкцій, експлуатаційних характеристик вогнезахисних матеріалів, резервування систем активного протипожежного захисту та забезпечення повної евакуації будівлі у відповідь на широкий ряд сценаріїв надзвичайних ситуацій.

Проектування Бурдж-Халіфа, наразі найвищої будівлі в світі, розпочалося в 2003 році після подій 11 вересня, але до публікації звіту NIST і включення результатів звіту в IBC 2009 року. Конструкція містить кілька функцій, які згодом стали частиною вимог IBC 2009 року. Проект також включив деякі відповідні аспекти місцевого кодексу в поєднанні з міжнародними кодексами (IBC) і вдосконаленнями пожежної безпеки.

Вежа Джеда, яка зараз будується в західній Саудівській Аравії, після завершення будівництва стане найвищою будівлею у світі, висотою понад 1000 метрів. Конструктивно будівля дуже схожа на Бурдж-Халіфа, в якій використовується повністю залізобетонна конструкція. Оскільки будівля буде житловою, то там збільшиться кількість перекриттів та стін. Пасивний протипожежний захист забезпечуватиметься в основному бетонною конструкцією будівлі, яка діятиме як вогнестійке огороження для всіх вихідних сходів, протипожежних ліфтів та евакуаційних ліфтів. Стояки критичної системи протипожежної безпеки включені в серцевину будівлі.

Список використаних джерел:

1. URL: <https://holmesanz.com/structural-fire-engineering/>
2. A short history of the skyscraper. *Free resources for English teachers and students - EFLESL*. URL: <https://linguapress.com/advanced/skyscrapers.htm>
3. STRUCTURE magazine | The Evolution of Fire Safety in Supertall Buildings. *STRUCTURE magazine* /. URL: <https://www.structuremag.org/?p=16017>
4. Burj Khalifa: The Tallest Building in the World - Free Essay Example - Edubirdie. *Edubirdie*. URL: <https://edubirdie.com/examples/burj-khalifa-the-tallest-building-in-the-world/>

Івасюк Марічка Василівна, здобувачка другого (магістерського) рівня вищої освіти, спеціальності 281 Публічне управління та адміністрування, факультету управління та економіки

Хмельницький університет управління та права імені Леоніда Юзькова, Україна

Науковий керівник: Шутяк Ірина Анатоліївна, заслужений вчитель України, доцент кафедри філософії, соціально-гуманітарних наук та фізичного виховання Хмельницький університет управління та права імені Леоніда Юзькова, Україна

ЗАХИСТ ЦИВІЛЬНОГО НАСЕЛЕННЯ В УМОВАХ ВОЄННОГО СТАНУ

В Україні за останні роки відбулося чимало значущих резонансних історичних подій:

- Євромайдан (21 листопада 2013 р. - 22 лютого 2014 р.);
- Революція Гідності (18 лютого 2014 р. – 23 лютого 2014 р.);
- Анексія Криму (березень 2014 року);
- Антитерористична операція на сході України (14 квітня 2014 р. - 30 квітня 2018р.);
- Операція об'єднаних сил (30 квітня 2018 — 24 лютого 2022 року)

Все це спричинило загострення проблеми правового забезпечення життєдіяльності громадян в умовах впливу негативних факторів. У зв'язку із загрозою національній безпеці та державному суверенітету України 24 лютого 2022 року о 5 годин 30 хвилин указом Президента України було введено воєнний стан [1].

Воєнний стан – це особливий правовий режим, який запроваджують на території держави у зв'язку із збройною агресією, небезпекою територіальній цілісності. Він передбачає надання певним органам державної влади відповідних повноважень, необхідних для усунення загрози. Після оприлюднення указу Президента та відповідно до статті 40 Закону України «Про засади державної регуляторної політики у сфері господарської діяльності» стало зрозуміло, що введення воєнного стану передбачає також обмеження певних прав та свобод громадян, що відповідають Конституції України [2]. Для забезпечення цивільного захисту, охорони прав, свобод та законних інтересів громадян можуть утворюватись тимчасові державні органи у вигляді військових адміністрацій [3].

російськими військовими на території України скоєно чимало військових злочинів, інформація про них розповсюджена по всьому світу, а українські правоохоронні органи з'ясовують обставини цих злочинів. Це і Бучанська трагедія, і ракетний удар по Краматорському залізничному вокзалу, де загинули мирні мешканці, і обстріл колонії в Оленівці, де знаходились полонені українські військові, і теракт у центрі Вінниці, і насильницька депортація Українського населення, і обстріли гуманітарних колон, і свідоме знищення українського народу, і ракетні удари по українських ТЕЦ, і ядерний шантаж та багато інших злочинів.

Увесь світ стурбований звірствами російської федерації. Країна агресор завдає нищівні удари як по інфраструктурі України, так і по цивільному населенню. Тож актуальним постає питання впровадження та реалізації норм міжнародного гуманітарного права з цього приводу.

Женевська конвенція «Про захист цивільного населення під час війни» від 12 серпня 1949 року є однією з найважливіших мирних угод міжнародного права. Але якщо проаналізувати усі злочини, що скоїли російські ЗС, можна дійти висновку, що росія порушила чимало норм цієї конвенції, а саме:

Стаття 3 частина I: З особами, які не беруть активної участі у воєнних діях, зокрема з тими особами зі складу збройних сил, які склали зброю, а також тими, які припинили участь у воєнних діях у зв'язку з хворобою, пораненням, триманням під арештом чи з будь-якої іншої причини, поведуться за будь-яких обставин гуманно, без будь-якої дискримінації за ознаками раси, кольору шкіри, релігії чи вірування, статі, походження чи майнового становища чи будь-якими іншими аналогічними критеріями.

Із цією метою заборонено зараз і надалі вчиняти стосовно зазначених вище осіб такі дії:

а) насилля над життям та особистістю, зокрема всі види вбивств, завдання каліцтва, жорстоке поводження й тортури;

б) захоплення заручників;

с) наругу над людською гідністю, зокрема образливе та принизливе поводження;

д) засудження та застосування покарання без попереднього судового рішення, винесеного судом, який створено належним чином і який надає судові гарантії визнані цивілізованими народами як необхідні. [4].

Стаття 16, частина II: «Поранені та хворі, а також інваліди та вагітні жінки перебувають під особливим захистом і користуються особливим шануванням. Настільки, наскільки дозволяють воєнні фактори, які необхідно враховувати, кожна сторона конфлікту сприяє заходам, ужитим для розшуку вбитих та поранених, з метою надання допомоги особам, які зазнали корабельної аварії, та іншим особам, що наражаються на серйозну небезпеку, а також з метою захисту їх від пограбування та поганого поводження» [4].

Стаття 17, частина II: «Сторони конфлікту намагаються укласти місцеві угоди про евакуацію з обложених або оточених зон поранених, хворих, інвалідів, осіб похилого віку, дітей і породілей та про пропуск служителів культу всіх віросповідань, медичного персоналу та санітарного майна на їхньому шляху до таких зон» [4].

Тоді як українська делегація намагалася домовитися про припинення вогню та страждань народу України, російські війська масово обстрілюють гуманітарні коридори з цивільним населенням.

Стаття 19, частина II: «Захист, на який мають право цивільні лікарні, не може припинитися, якщо вони використовуються, крім виконання гуманітарних обов'язків, для вчинення дій, шкідливих для супротивника. Захист, однак, може бути припинено лише після відповідного попередження, у якому в усіх відповідних випадках встановлено обґрунтований строк, і після того, як таке попередження залишилося без уваги. Те, що в цих лікарнях лікуються поранені та хворі із числа особового складу збройних сил, або наявність стрілецької зброї та боєприпасів, вилучених у таких комбатантів, але ще не зданих відповідним службам, не вважається діями, шкідливими для супротивника» [4]

Як приклад можна навести пост Міністра охорони здоров'я України Віктора Ляшка у Фейсбуці 24 лютого 2022 року: «Російські окупанти здійснюють обстріли

лікарень. Це пряме порушення російськими військами Женевської конвенції! І це ганебний та низький вчинок слабаків! Такі дії окупантів становлять пряму загрозу життю й здоров'ю мирного населення та суперечать нормам міжнародного гуманітарного права. Заклади охорони здоров'я та медичні працівники повинні рятувати життя, а не гинути. Наші лікарні та бригади екстренної медичної допомоги перебувають у режимі повної готовності, працюють у всіх регіонах та будуть надавати допомогу за будь-яких обставин. Пишаємось відвагою та самовідданістю кожного медичного працівника. Ми обов'язково переможемо! Медики з Україною!» [5].

Вищезгадані злочини росії засуджує все свідоме суспільство. Незаконні дії які тривають з 2014 року повинні бути покарані. Адже своїми протиправними діями вона порушила багато нормативно-правових актів, зокрема статтю 3 «Кожна людина має право на життя, на свободу і на особисту недоторканність» та статтю 5 «Ніхто не повинен зазнавати тортур, або жорстокого, нелюдського, або такого, що принижує його гідність, поводження і покарання» Загальної декларації прав людини. І це лише мала частина всіх злочинів

Список використаних джерел:

1. Про затвердження Указу Президента України «Про введення воєнного стану в Україні»: Закон України від 24.02.2022 № 2102. // URL: <https://zakon.rada.gov.ua/laws/show/2102-20#Text> (дата звернення: 23.10.2022).
2. Про засади державної регуляторної політики у сфері господарської діяльності: Закон України від 19.02.2022 № 1160. URL: <https://zakon.rada.gov.ua/laws/show/1160-15#Text> (дата звернення : 23.10.2022).
3. Про правовий режим воєнного стану: Закон України від 01.04.2022 № 389. <https://v.gd/fYnQcK> (дата звернення: 13.04.2022).
4. Конвенція «Про захист цивільного населення під час війни» від 12 серпня 1949 року. https://zakon.rada.gov.ua/laws/show/995_154#Text (дата звернення 14.04.2022).
5. Пост у Фейсбук Віктора Ляшка [Електронний ресурс] – Режим доступу до ресурсу: <https://www.facebook.com/100003664006848/posts/pfbid04euQk7vyZu99ZDZaqH6cPZ3J25VgBudVKYUsJ7MckL8k6NgX2LNbSTfxtgwbQel/> (дата звернення 23.10.2022).
6. Р.І. Мельник, Т.П. Чубко. Проблеми теорії та практики застосування законодавства. Проблеми обмеження прав і свобод людини в умовах дії спеціального правового режиму: Вісник луганського державного університету внутрішніх справ імені Е.О. Дідоренка: Луганськ, 2016 рік, с. 125-132.

Полодюк Олександра Володимирівна, студентка 4-го курсу, освітньо-професійної програми «Охорона праці», Навчально-наукового інституту цивільного захисту

Львівський державний університет безпеки життєдіяльності, Україна

Науковий керівник: Гльчишин Ярослав Васильович, канд.пед.наук, викладач кафедри промислової безпеки та охорони праці

Львівський державний університет безпеки життєдіяльності, Україна

ПОКРАЩЕННЯ ЗАСОБІВ ІНДИВІДУАЛЬНОГО ЗАХИСТУ ДЛЯ ЗБРОЙНИХ СИЛ УКРАЇНИ ВІД ДІЇ ЗБРОЇ МАСОВОГО УРАЖЕННЯ

Досвід локальних війн та збройних конфліктів останніх десятиріч підтверджує те, що загальновійськовий бій може вестись як із застосуванням звичайної зброї, так і зброї масового ураження. З початку повномасштабного вторгнення російської федерації на територію України, що розпочалося 24 лютого 2022 року залишається велика ймовірність використання агресором заборонених методів ведення війни. Також залишається загроза руйнування, через бойові дії, небезпечних об'єктів ядерної енергетики та хімічної промисловості.

В умовах сучасності, коли рівень загроз суттєво відрізняється від небезпек середини та кінця ХХ століття, змінюються і вимоги до захисних властивостей та часу захисної дії засобів індивідуального захисту, що використовуються на полі бою. Сьогодні, засоби індивідуального захисту повинні ефективно забезпечувати не тільки комплексний захист від небезпечних хімічних, біологічних і радіоактивних речовин, але і від негативних для здоров'я та життя людини процесів та явищ, які виникають при застосуванні зброї нетрадиційних принципів дії.

Аналіз останніх публікацій і досліджень у даній сфері показує, що удосконалення та модернізація засобів індивідуального захисту шкіри та органів дихання залишається актуальною. Значна увага приділяється питанням модернізації наявних та розробки перспективних захисних комплектів, в яких використовуються новітні технології та досягнення.

Розглянувши світові технології отримання захисних матеріалів зі спеціальними властивостями, які використовуються при створенні сучасних засобів захисту шкіри та органів дихання фільтрувального типу, встановлено, що функціональні властивості сучасного захисного одягу багато в чому залежать від вибору тканини та її здатності протистояти зовнішній дії та відводити випари з поверхні тіла.

Підвищення універсальності засобів індивідуального захисту шкіри та органів дихання фільтрувального типу може бути досягнуто за рахунок створення багатошарових матеріалів зі спеціальними властивостями. Застосування новітніх технологій та використання оксидів алюмінію, цинку, магнію, титану або комплексних солей тих же металів, при створенні матеріалів із самодегазуючими властивостями у значній мірі підвищить захисні функції даних засобів захисту.

Переважає більшість спеціалістів вважають, що засоби індивідуального захисту від дії зброї масового ураження повинні володіти такими якостями:

практичність, експлуатаційна перевага по відношенню до інших зразків, висока ступінь комплексного захисту, сумісність з іншими елементами екіпірування військовослужбовця, а також можливість ведення бойових дій в різних кліматичних та погодних умовах.

Виходячи з цього, постає актуальне питання розробки захисного комплексу з універсальними захисними властивостями.

Спеціалістами відділу хімічного та біологічного захисту Агенції оборонних досліджень та розробок, департаменту Національної оборони Канади розроблені вимоги до засобів індивідуального захисту, а саме:

- час захисної дії від небезпечних хімічних речовин повинен бути до 2 годин;
- час захисної дії від небезпечних біологічних агентів – протягом не менше 30 хвилин;
- сумарна величина проникнення пари контактної рідини небезпечної хімічної речовини – менш 2 мкг за 2 години;
- діюча токсодоза по пару небезпечної хімічної речовини за 2 години не повинна перевищувати 50 мг/(хв×м³), а проникнення аерозолів повинно бути зменшено на 90 % і більше по відношенню до наявного рівня.

З урахуванням цих вимог ними були створені зразки матеріалів фільтрувального типу, які у порівнянні з наявними зразками, володіють підвищеною, на 166 % повітропроникністю, на 35 % більш легкі та на 25 % тонші.

Іншими основними вимогами до майбутніх поколінь засобів індивідуального захисту шкіри та органів дихання фільтрувального типу закордонні спеціалісти вважають:

- збереження захисних властивостей після впливу морської та прісної води, пально-мастильних матеріалів, наявність вогнезахисних та гідрофобних властивостей;
- захист шкіри від ураження першого ступеня внаслідок впливу теплового випромінювання інтенсивністю 20 кал*с/см²;
- зниження теплового навантаження на організм людини;
- забезпечення можливості дегазації та прання у польових умовах;
- наявність індикатора рівня залишку захисних властивостей, а в перспективі – властивості щодо самоочищення (самодегазації) та біоцидні властивості.

Переважає кількість загальновійськових засобів індивідуального захисту, що знаходяться на обліку у військових частинах Збройних Сил України, належить до ізолюючого типу, істотними недоліками якого є технологічна застарілість, велика маса і об'єм, а також короткочасність комфортного перебування в них.

Виготовлені з прогумованої тканини на основі бутилкаучуку, вони мають відносно велику вагу (загальновійськовий захисний комплект важить біля 3,5 кг) та високу поверхневу щільність (~ 500 г/м²). Тому їх використання в майбутньому вважаємо не перспективним. Певною альтернативою класичним засобам захисту шкіри ізолюючого типу можуть розглядатись захисні комплекти на основі фторовмісних полімерних плівок, але вони на даний час характеризуються дуже низькою зносостійкістю і також не вирішують питання тривалого безперервного перебування в них.

Отже, у зв'язку з цим, виникає необхідність в удосконаленні захисних комплектів за рахунок розробки нових захисних тканин з використанням новітніх

технологій та створення більш функціональних фільтрувально-сорбуючих матеріалів.

Список використаних джерел:

1. Загребельна Д., Ільчишин Я. Методи та засоби навчання працівників підприємства користування засобами індивідуального захисту як елемент системи безпеки. Теорія і практика гасіння пожеж та ліквідації надзвичайних ситуацій: Матеріали XII Міжнародної науково-практичної конференції – Черкаси: ЧПБ ім. Героїв Чорнобиля НУЦЗ України, 2021. С.270—272.
2. Загребельна Д., Ільчишин Я. Методика забезпечення засобами індивідуального захисту працівників підприємства. «Охорона праці: Освіта і практика», «Проблеми та перспективи розвитку охорони праці»: Зб. наук. праць Всеукраїнської науково-практичної конференції викладачів та фахівців–практиків та XI Всеукраїнської науково-практичної конференції курсантів, студентів, аспірантів та ад'юнктів – Львів: ЛДУ БЖД, 2021. С.151—152.
3. Особливості локальних війн і воєнних конфліктів в умовах глобалізації / С. Сірий // Політичний менеджмент — 2007. — № 2. — С. 144-154. — Бібліогр.: 25 назв. — укр.
4. Король Я., Лісніченко Ю. Основні напрями удосконалення засобів індивідуального захисту шкіри фільтруючого типу. Збірник наукових праць Національної академії Державної прикордонної служби України. Серія: військові та технічні науки, 2019, 81.3: 358-375.
5. Олексичина М. О., Марич В. М. Шум як причина виробничих захворювань. Проблеми та перспективи розвитку охорони праці. Збірник матеріалів VIII Всеукраїнської науково-практичної конференції курсантів, студентів, аспірантів та ад'юнктів, - м. Львів, ЛДУБЖД, 2018 р. – С. 114–115
6. Станіславчук О. В., Марич В. М., Казмірук Н. С. Актуальні питання забезпечення безпеки праці шугльги. Науковий вісник НЛТУ України, 2020, т. 30, № 1 Scientific Bulletin of UNFU, 2020, vol. 30, no 1. – С. 121-126.

СЕКЦІЯ 10.

БІОЛОГІЯ ТА БІОТЕХНОЛОГІЇ

Нікітюк Таїсія Ростиславівна, здобувач фахової передвищої освіти

Фаховий коледж «Універсум» Київського університету імені Бориса Грінченка, Україна

Гаврилюк Єлизавета В'ячеславівна, здобувач фахової передвищої освіти

Фаховий коледж «Універсум» Київського університету імені Бориса Грінченка, Україна

Науковий керівник: Остертаг Аліна Іванівна, викладач циклової комісії природничих дисциплін

Фаховий коледж «Універсум» Київського університету імені Бориса Грінченка, Україна

ВИВЧЕННЯ ЕКОЛОГІЧНОЇ КУЛЬТУРИ ТА ЕКОЛОГІЧНОЇ СВІДОМОСТІ СТУДЕНТІВ ФАХОВОГО КОЛЕДЖУ «УНІВЕРСУМ»

Сучасна екологічна ситуація загалом характеризується як потенційно можливе в майбутньому погіршення природного середовища людини, що має антропогенне походження. Сьогодні стан природного середовища вже не дає можливості задовольняти всі насущні потреби людей і звужує перспективні сфери самореалізації людини. Відповідно до екологічних потреб суб'єктів усіх рівнів у їхній екологічній свідомості формуються нові екологічні цінності, що в комплексі формує вищий рівень екологічної культури суспільства [1].

Екологічна культура – це частина загальнолюдської культури, що включає в себе певні уявлення стосовно навколишнього середовища, і яка проявляється в певній діяльності людини щодо природи. Екологічна свідомість – найважливіший компонент екологічної культури, який об'єднує всі види і результати матеріальної і духовної діяльності людей, спрямований на досягнення оптимальної взаємодії суспільства і природи, на екологізацію матеріального і духовного життя суспільства. [3].

Для вивчення рівня екологічної культури та екологічної свідомості студентів, було проведено опитування серед студентів фахового коледжу «Універсум». В опитуванні взяли участь 121 студент, вік респондентів 16-18 років.

За результатами дослідження можемо сказати, що більшість студентів незадоволені станом екології в Україні. І фактично 1/5 студентів не володіють інформацією щодо якості екології в нашій країні. (рис. 1)

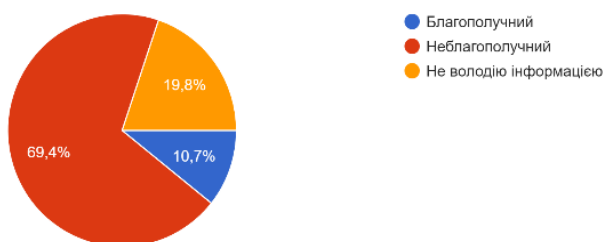

Як Ви в цілому оцінюєте екологічний стан України?
121 відповідь

Рис. 1. Оцінка екологічного стану України

98 % опитаних респондентів погоджуються з тим, що стан навколишнього середовища впливає на здоров'я.

Аналізуючи третє питання, можемо зазначити, що більшість студентів вважає, що на їхній стан здоров'я найбільше впливає загазованість і запилення повітря, друге місце посідає незадовільна якість питної води, третє – якість продуктів харчування. А найменш впливовим фактором на їхнє здоров'я студенти вважають незадовільну санітарну обстановку біля їхнього житла. Також є окремі відповіді, де помітне байдуже ставлення людей до викидання сміття, але вважаємо що це можна віднести до пункту незадовільної санітарної обстановки. (рис. 2)



Рис. 2. Екологічні чинники, які впливають на стан здоров'я

Розглянувши наступне питання, можемо сказати, що більшість студентів, 67,8%, згодні здавати елементи живлення в спеціальній пункти, але було б краще якби контейнери для збору були в будинку і не треба було шукати місця для їх викидання. Також серед студентів є ті, чий сім'ї вже багато років займаються сортуванням батарейок, але, на жаль, поки що невисокий - 0,8%.

94,2 % студентів позитивно ставляться до роздільного збору сміття та розуміють для чого це робиться. Нажаль є такі, які не підтримують або навіть не розуміють що це таке. Також серед студентів є 3%, які вже давно зі своїми сім'ями сортують та роздільно збирають сміття.

Щодо джерел респонденти отримання інформації про вирішення місцевих екологічних проблем, то більшість студентів отримують інформацію із ЗМІ. 9,9 % студентів зазначили, що не шукають вичерпної інформації. 7,4 % респондентів вивчають спеціальні видання про екологію. (рис. 3)

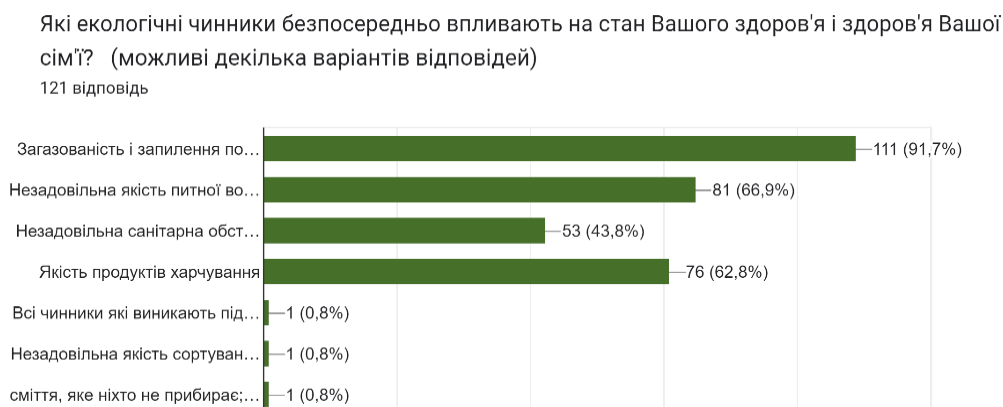

Рис. 3. Знаходження інформації про вирішення місцевих екологічних проблем

Підсумовуючи результати питання: «Чи цікавить вас стан забруднення атмосферного повітря?» – відмічаємо, що 50.4% опитаних- бажають володіти інформацією про стан забруднення міста. Також є 5 % відсотків студентів, які вважають, що їхнє місто чисте.

В даній роботі було розглянуто питання про систему збору і видалення твердих побутових відходів у місті, в якому проживають респонденти. Аналізуючи результати бачимо, що 38 % опитаних частково задоволені системою збору і видалення твердих побутових відходів у їхньому місті; 29,8 % – зовсім не задоволені; 20,7 % – не цікавляться цим питанням і лише 11,6 % влаштовує така система.

Наступним питанням: «Чи здаєте Ви відходи, які є вторинною сировиною, в приймальні пункти?» – можемо підвести підсумки, що 32,2 % студентів нічого не здають, але 53,7% опитаних постійно здають макулатуру, скло, пластик. Є які не завжди здають, а періодично. Також деякі респонденти зазначили, що частково використовують макулатуру вдруге. (рис. 4)



Рис. 4. Здача вторинної сировини

Аналізуючи питання щодо сортування відходів, відзначимо, що всі студенти згодні окремо сортувати папір, пластик, скло, металеві, електричні, харчові відходи. Але деяким для цього потрібні необхідні умови, а деяким навіть економічні стимули, але таких людей відсоток найменший.

Більшість респондентів вважає, що санітарний стан парків та садів в їхньому місці потребує покращення - 58,7%. 1,7% респондентів взагалі не цікавить дане питання.

В наступному питанні прагнули дізнатися, що будуть робити студенти, якщо треба буде викинути пластикову пляшку, а поруч не буде смітника. 70,7% респондентів голосували за те, що вони знайдуть звичайний смітник і викинуть. Проте 13,2% студентів здадуть її в спеціальний пункт. Також, багато хто дав свій варіант відповіді, що буде носити з собою та забере додому. (рис. 5)



Рис. 5. Дія студента з пластиковою пляшкою, якщо поруч немає смітника

Отримані в ході дослідження результати ілюструють, що більшість студентів турбує стан навколишнього середовища, але прикладати власних зусиль для вирішення проблем готові не всі, наприклад, на запитання Чи хотіли б Ви щоб ваше місто було екологічно найбільш благополучним містом України? 86,8 % голосів, хотіли б цього. При цьому лише 3/4 студентів, що готові брати участь в різних екологічних програмах для покращення екологічного стану свого міста, ще менший відсоток тих, хто сортує сміття, турбується рециклінгом побутових відходів.

Отже, результати даного дослідження показують, що рівень екологічної свідомості студентів має декларативний характер, тобто висловлювання переважають над реальними діями.

Список використаних джерел:

1. Юрченко Л. І. Екологічні цінності в структурі екологічної свідомості екологічної культури. *Мультиверсум. Філософський альманах*, 2009.
2. Шмандій, В. М. Екологічна безпека/ Шмандій, В. М., Некос В. Ю. – Х.: ХНУ, 2008. – 436 с.
3. ВГО «Розвиток та довкілля» Екологічне опитування-аналіз «Вивчення думки населення з питань екологічної політики України»: [Електрон. ресурс]. – Режим доступу: <http://www.dae.org.ua/ua/news/105--1-r.html>

Комарова Дар'я, студентка 3 курсу факультету ветеринарної медицини
Державний біотехнологічний університет, Україна

Науковий керівник: Гончарова Ірина Іванівна, кандидат с.-г. наук, доцент
кафедри генетики розведення та селекційних технологій у тваринництві
Державний біотехнологічний університет, Україна

СУЧАСНІ ДЕКОРАТИВНІ ПОРОДИ СОБАК (МАЛІ БЕЛЬГІЙСЬКІ ГРИФОНИ)

З давніх часів прийнято вважати, що собака - не тільки друг людини, а й її вірний захисник або помічник. Хоча останнім часом дедалі популярнішими стають декоративні собаки, адже ці маленькі звірята не менш розумні та красиві, ніж їхні "габаритні" побратими.

Тварини, що відносяться до декоративних порід, наразі, як правило, не призначені для будь-якої роботи і заводять їх виключно як домашніх улюбленців. У світі налічується близько 50 порід декоративних порід собак. Більшість собак декоративних порід - це симпатичні, ласкаві та чуйні вихованці. Їх люблять не тільки дорослі, а й маленькі діти. Зріст найбільших представників групи декоративних собак ледь сягає півметра, а вага коливається в діапазоні від 0,5 (чихуахуа, той тер'єри) до 30 кг (далматин і чай чау). Наймасивнішим членом групи вважається чау-чау (важить від 27 до 32 кг).

Декоративних собак нерідко використовують як аксесуар, особливо це властиво жінкам, які люблять брати собак із собою на вечірки або інші світські заходи. Але не варто забувати, що, незважаючи на свої мініатюрні розміри, ці тварини не створені, щоб прикрашати диван або господиню. Деякі представники декоративних собак - рухливі та грайливі істоти, які впадають у нудьгу від монотонного та малорухливого способу життя. Хоча деякі породи були виведені спеціально, щоб служити іграшкою своїм господарям, наприклад, бішон-фрізе.

Відповідно до класифікації порід МКФ кімнатно-декоративні породи собак віднесено до групи ІХ "Тої та компаньйони" і поділяють на 11 секцій [1]. Проте їх існує набагато більше, ніж можливо розглянути в нашій роботі. І великий інтерес представляють маленькі бельгійські собаки, які набули дуже великого розповсюдження в нашій країні

Маленькі бельгійські собаки (бельгійські грифони), належать до декоративних собак. У цій групі виділяють 3 породи: брюссельський грифон, бельгійський грифон і пті брабансон (брабантський грифон), які відрізняються типом і забарвленням шерсті, і трохи походженням.

Походження грифонів. Згідно з назвою, порода грифон була виведена в Бельгії. Ця порода походить від собак маленького розміру з жорсткою шерстю, які тривалий час мешкали в Брюсселі і його околицях, і називалися Smousje (на місцевому діалекті мовою означає "миша"). Ці сміливі та рухливі тварини спочатку використовувалися як сторож, а також для лову гризунів, частіше на стайнях [1-3].

Завдяки своїй незвичайній зовнішності і невеликому зросту, грифони здобули прихильність знаті Бельгії, і навіть, королівської сім'ї, після чого почалася спрямована селекція і поширення породи не тільки на батьківщині, а й за її межами.

Найдавнішою породою цієї групи є *брюссельський грифон*. Імовірно, його предками були бельгійські барбе, яких схрещували з аффенпінчерами,

йоркширськими тер'єрами, кінг-чарльз-спанієлями рубінового забарвлення і мопсами. До 1880 р. ця порода грифонів була сформована і представлена на виставці собак у Брюсселі як порода, виведена в Бельгії. Уже в 1883 р. описано перший стандарт породи брюссельського грифона, який змінили через 10 років. Наприкінці 80-х рр. XIX століття на виставці у Франції були представлені породи бельгійський грифон і пті брабансон. Наприкінці XIX століття ці породи виділили в окрему групу маленьких бельгійських собачок.

Самі *бельгійські грифони* були виведені від схрещування брюссельських грифонів і той-тер'єрів.

Пті брабансони походять від схрещування брюссельських і бельгійських грифонів з мопсами.

Під час Першої Світової війни бельгійські грифони майже зникли. І в даний час є найбільш нечисленними представниками маленьких бельгійських собак.

Розміри та вага. Грифони - маленька декоративна порода собак. Висота в холці в середньому 28 см. Дрібні грифони - це собаки вагою менше 3 кг і зростом близько 24 см.

Зовнішній вид. Грифони - мініатюрні, міцні, але витончені собаки. Мають компакту статуру і суху конституцію, пропорційні та граціозні. У них легкі рухи, вони дуже мобільні, тому вільно справляються з ловом гризунів. Голова не дуже велика, з широким і круглим чолом. Характерна особливість грифонів - плеската морда з подовженою нижньою щелепою (перекус), зубами, які іноді стирчать назовні, опуклими темними очима і невеликими акуратними вухами. Все це надає собаці певної схожості з маленькою кумедною мавпочкою. Водночас грифони мають міцну шию з розвиненою мускулатурою, широкі та глибокі груди, пряму спину.

Високо посаджений і вертикальний хвіст говорить про те, що собака завжди готовий з вами спілкуватися. Кінцівки середньої довжини, пропорційні корпусу, міцні, але компактні.

Бельгійські та брюссельські грифони мають подовжену шерсть, жорстку як дріт, на морді, вухах і кінцівках вона довша, часто скуповджена.

Брабансони мають коротку шерсть, волосся щільне, пряме, добре прилягає.

Забарвлення у брюссельського грифона рудо-червоне, всі відтінки рудого, допустима шерсть чорного кольору в ділянці носа, вусів і бороди.

Забарвлення бельгійського грифона чорне, чорне з підпалинами рудого або червоно-рудого відтінку.

Брабансони можуть бути чорними, чорно-підпалими, рудими, червоно-рудими, нерідко з маскою чорного кольору [1-5].

Висновок. Малі бельгійські грифони дуже розумні, допитливі, веселі, енергійні і позитивні собаки. Вони володіють врівноваженим характером, завжди перебувають в гарному настрої, не люблять проявляти свій голос. Такі виховані завжди прагнуть вивчити щось нове, швидко розуміють свого господаря і готові служити йому. Якщо собака хоче уваги, він знайде спосіб отримати її, не докучаючи господарям. З таким домашнім улюбленцем дуже легко жити, якщо ви готові приділяти час прогулянкам, іграм, вивченню нового.

Список використаних джерел:

1. Гончарова І.І. Класифікація порід собак: Опорний теоретичний матеріал для закріплення знань студентів. - Х.: РВВ. ХДЗВА, 2020. -12 с.
2. <https://petsi.net/dog-breeds/brussels-griffon>
3. <https://www.kinologdressirovka.ru>
4. <https://www.zootovary.com/belgiiskii-griffon-a-554.html>
5. <https://kot-pes.com/griffon-sobaka-ocharovatelnie-neposedi>

СЕКЦІЯ 11.**АГРАРНІ НАУКИ ТА ПРОДОВОЛЬСТВО**

Романенко Каріна Володимирівна, здобувач вищої освіти факультету біотехнологій

Державний біотехнологічний університет, м. Харків, Україна

Науковий керівник: Леппа Анастасія Львівна, канд. с.-г. наук, старший викладач кафедри технології переробки та якості продукції тваринництва
Державний біотехнологічний університет, м. Харків, Україна

ВПЛИВ ХАРЧОВИХ ВОЛОКОН НА ЯКІСНІ ПОКАЗНИКИ ВАРЕНИХ КОВБАС

Ковбасні вироби мають велике значення у харчуванні людини, а їх виробництво є найбільш поширеним методом переробки м'яса та інших продуктів забою тварин у м'ясній промисловості. Важливе значення набуває створення виробів нового покоління, які мають загально-зміцнювальну та профілактичну дію. Ковбасні вироби поєднують у своєму складі рослинну та тваринну сировину. Таке поєднання дає можливість не лише здешевити готовий виріб, але й виготовити високоякісний та повноцінний за хімічним складом продукт, який буде не лише смачним, а й корисним [4, 5].

Таким чином, особливої актуальності набуває можливість використання в складі м'ясних продуктів рослинних інгредієнтів, а саме харчових волокон, які сприяють нормальній роботі травного тракту, зменшують небезпеку виникнення жовчнокам'яної хвороби, нормалізують ліпідний обмін (знижують рівень холестерину в плазмі крові), уповільнюють засвоєваність цукру [2, 3].

Тому метою досліджень стало вивчення впливу харчових волокон на якісні показники варених ковбасних виробів.

У ході досліджень було проведено вивчення технологічного процесу виробництва з визначенням виходу варених ковбасних виробів, дегустаційне оцінювання органолептичних властивостей, а також мікробіологічні показники кінцевого продукту за використання рослинної добавки.

Наукові дослідження проводилися за загальноприйнятими методиками та методами згідно з вимогами чинної нормативно-технічної документації України.

Експериментальні дослідження виконувалися в умовах кафедри технології переробки та якості продукції тваринництва факультету біотехнологій Державного біотехнологічного університету.

Для оцінювання якісних показників ковбасних виробів за використання харчових волокон було вироблено чотири партії дослідних зразків вареної ковбаси «Апетитна» першого сорту. Так, контрольний зразок було вироблено за оригінальною рецептурою без внесення висівок пшеничних, дослідні зразки – з додаванням висівок у кількості 4 %, 8 % і 12 % від маси м'ясної сировини.

В ході досліджень у якості харчових волокон застосовували висівки пшеничні подрібнені (згідно з ДСТУ 3016-95), використання яких обумовлено їх

універсальністю (застосовуються і як технологічні добавки, які змінюють структуру і хімічні властивості харчових продуктів, і як функціональний інгредієнт), а також доведеним фізіологічним ефектом і профілактичним значенням [7].

Додавання рослинної добавки в досліджувані зразки відбувалося замість обох видів м'ясної сировини в наступному співвідношенні: в кожному наступному зразку з підвищенням кількості внесених пшеничних висівок кількість свинини знижувалася на 3 %, яловичини - в середньому на 7 %. У кількісному вираженні вміст м'ясної сировини кожного виду скорочувався на 2 кг щодо попередніх зразків.

Внесення визначеної кількості харчових волокон під час складання рецептури було обумовлено запобіганням суттєвій зміні харчової цінності варених ковбас та надання оптимальних органолептичних властивостей готовому продукту без втрати фізико-хімічних характеристик.

Під час виробництва варених ковбас у якості основної та допоміжної сировини використовували: яловичину жиловану І/с, свинину жиловану н/ж, молоко коров'яче сухе незбиране, яйця курячі, сіль кухонну, нітрит натрію, перець духмяний та чорний мелені, цукор-пісок та горіх мускатний. Висівки пшеничні вносили в продукт в сухому вигляді під час виробництва фаршу.

Дослідження, а також методи оцінки та контролю якісних показників дослідних зразків варених ковбасних виробів проводили відповідно до чинного стандарту ДСТУ 4436:2005 «Ковбаси варені, сосиски, сардельки, хліби м'ясні. Загальні технічні умови» [6].

Досліджувані зразки варених ковбасних виробів виготовляли відповідно до вимог державного стандарту й затверджених типових технологічних інструкцій.

Аналіз параметрів технологічних операцій проводили згідно з нормативною документацією України.

Під час органолептичного оцінювання проводили бальне оцінювання за 10-бальною шкалою: на смак і запах (аромат, за необхідності соковитість) приходилося 4 бали; структура і консистенція - 3 бали; зовнішній вигляд – 2 бали; колір - 1 бал.

Кількість повторень проведених експериментів та кількість паралельних проб дослідних зразків – триразова.

Аналіз експериментальних даних проводили з використанням методів розрахунку статистичної достовірності результатів досліджень з використанням комп'ютерної техніки та інформаційних технологій.

Проведені дослідження показали, що серед порівнюваних зразків, за показником виходу готової продукції, більші значення мали дослідні зразки варених ковбас з найвищим показником у дослідного зразка з додаванням рослинної сировини у кількості 12 % (115,2 %). При цьому різниця між контрольним та дослідними зразками склала 3,8-5,7 %.

Також різниця між масою ковбасних батонів експериментальних партій до їх термічного оброблення та після його проведення, й доведення ковбас до кулінарної готовності, становила 13,7-18,9 кг з найменшими показниками втрати маси під час термічного оброблення у дослідних зразках варених ковбас, що вказує на високу вологоутримувальну здатність ковбасного фаршу за використання у його складі рослинної клітковини.

Аналіз даних органолептичного оцінювання готового продукту свідчить, що досліджувані зразки вареної ковбаси мали світло-рожевий, однорідний за структурою фарш на розрізі та володіли характерним м'ясним, в міру солоним

смаком та властивим ароматом прянощів. У дослідних зразках з додаванням висівок пшеничних в кількості, відповідно, 4 і 8 %, не виявлено від'ємного впливу рослинного інгредієнта на досліджувані показники. Проте, у дослідному зразку, де кількість рослинної добавки була збільшена до 12 %, змінився вигляд на розрізі, а саме з'явилась велика кількість рослинної клітковини, що вплинуло на однорідність фаршу й товарний вигляд виробу взагалі. Окрім цього, готовий продукт володів вираженим присмаком висівок пшеничних.

Дегустаційне оцінювання показало, що поміж дослідних зразків варених ковбасних виробів кращими органолептичними показниками володів зразок з додаванням рослинної клітковини в кількості 8 %, а саме мав більш щільну, однорідну, і, водночас, ніжну і соковиту консистенцію, та отримав вищі бали за смак та аромат готового продукту. При цьому практично не поступався контрольному зразку, який було вироблено за традиційною рецептурою.

Ковбаси належать до продуктів, що вживаються в їжу без попереднього термічного оброблення, й тому повинні відповідати високим санітарним вимогам [1, 8].

Дані мікробіологічних досліджень показали, що у дослідних зразках ковбас показник КМАФАнМ був дещо вищим у зв'язку з наявністю в їх складі висівок пшеничних, які служать гарним живильним субстратом для розмноження багатьох мікроорганізмів. Однак, даний показник не перевищував нормативні допустимі значення згідно з вимогами ДСТУ.

Окрім цього, в готовому продукті усіх досліджуваних зразків були відсутні збудники харчових токсикоінфекцій і токсикозів, а також інша патогенна мікрофлора.

Проведеними дослідженнями встановлено перспективність використання харчових волокон у технології виробництва варених ковбасних виробів, а саме додавання висівок пшеничних до групи варених ковбас. Застосування добавки рослинного походження у кількості 8 % не впливає негативно на технологічний процес виробництва, органолептичні властивості та мікробіологічні показники кінцевого готового продукту.

Список використаних джерел:

1. Bal-Prylypko, L.V. (2010). *Tekhnolohiia zberihannia, konservuvannia ta pererobky m'iasa*. Kyiv.
2. Bal-Prylypko, L., Harmash, O., & Leonova, B. (2012). Innovatsiini tekhnolohichni rishennia pry vyrobnytstvi varenykh kovbas. *Prodovolcha industriia APK*, 3, 13-16.
3. Garbuz, V.G. (2004). Strukuroobrazuyushchaya dobavka dlya myasnykh produktov na osnove zernovykh kul'tur. *Zernovi produkti ta kombikormi*, 3, 19-21.
4. Kainash, A.P., & Budnyk, N.V. (2019). Vykorystannia netradytsiinoi roslynnoi syrovyny v tekhnolohiiakh m'iasnykh produktiv. *Pryrodno-resursnyi ta enerhetychnyi potentsialy: napriamy zberezhennia, vidnovlennia ta ratsionalnoho vykorystannia : kolektyvna monohrafiia*. Poltava: Vydavnytstvo PP «Astraia», 142-151.
5. Korets, L.I. (2019). Doslidzhennia funktsionalnykh vlastyvostei varenykh kovbas z dodavanniam pshenichnoi klitkovyny z pektynom harbuzy. *Tovaroznachnyi visnyk*, 12, 18-28.
6. Kovbasy vareni, sosysky, sardelky, khliby miasni. Zahalni tekhnichni umovy. DSTU 4436:2005. (01.07.2006). K. : Derzhspozhyvstandart Ukrainy.
7. Pelykh, V.H., Ushakova, S.V., & Sakhatska, Y.A. (2020). Kharchovi volokna v tekhnolohii m'iasnykh napivfabrykativ. *Innovatsiini tekhnolohii ta pidvyshchennia efektyvnosti vyrobnytstva kharchovykh produktiv*, (145-148). Uman.
8. Poliakov, O.M., & Zhurba, I.O. (2002). *Metodyka vyznachennia yakosti produktsii m'iasnoi promyslovosti*. Shcherkasy: ShchDTU.

Іванов Анатолій Миколайович, здобувач вищої освіти природоохоронного факультету
Одеський державний екологічний університет, Україна

Науковий керівник: Плетос Світлана Володимирівна, старший викладач кафедри економіки природокористування
Одеський державний екологічний університет, Україна

ЕКОНОМІЧНА ЕФЕКТИВНІСТЬ РИБОГОСПОДАРСЬКОГО ВИРОБНИЦТВА

Потенційні ресурси рибогосподарського виробництва в Україні достатні для того, щоб подолати глобальну продовальчу кризу. Дуже велика значущість підприємств напряму рибництва як стратегічного чинника глобальної продовольчої безпеки на сьогоднішній день, яка склалася в країні.

Для оцінки економічної ефективності рибогосподарського виробництва використовують натуральні і вартісні показники. Крім того, в рибогосподарському комплексі для оцінки ефективності виробництва застосовуються й інші натуральні та вартісні показники, що є загальними для сільського господарства. При експлуатації природних водойм та водосховищ застосовуються такі специфічні показники ефективності промислового рибальства: вилов риби із 1 га площі водойм, ц; вилов риби на 1 рибалку, ц; вилов риби на 1 човен чи іншу одиницю флоту, ц; кількість сіток на одного рибалку, шт.; сировинні запаси водосховищ і інших водойм, тис.

Одним із найважливіших показників ефективності діяльності рибного господарства внутрішніх водойм є рибопродуктивність. Це основний показник при вирощуванні риби, який суттєво впливає на рівень таких економічних показників, як продуктивність праці, фондівдача, собівартість продукції, рентабельність. В цілому рибопродуктивність та середня кінцева маса за усіма об'єктами культивування перебувають під впливом комплексу факторів: рівня розвитку природної кормової бази, щільності посадки і якості рибопосадкового матеріалу, кількісного співвідношення окремих видів в полікультурі, технічних характеристик ставків тощо. Різниця між загальною і природною рибопродуктивністю являє собою рибопродуктивність, одержану за рахунок заходів інтенсифікації [1]. В сучасній економічній ситуації, яка склалася зараз в Україні технологічні схеми вирощування риби, які застосовуються залежно від конкретних природнокліматичних умов, потребують виконання основної вимоги — економічності технологічних процесів. Основне завдання полягає в отриманні максимальної кількості продукції необхідної якості за мінімальних витрат на її виробництво. Показники економічної ефективності виробництва ставкової риби визначають її кількісний та якісний зміст. Економічна ефективність виробництва ставкової риби визначається системою двох груп показників: показники ефективності виробництва продукції та показники прибутковості виробництва [2].

Починаючи з 1970 р. обсяги виробництва продукції рибництва у світі зростають щороку на 7,5%, що є беззаперечним підтвердженням значущості підприємств напряму рибництва як стратегічного чинника глобальної продовольчої

безпеки. Що стосується ефективності підприємств рибництва у світі, то ще в 2016 р. світовий обсяг виробництва продукції рибництва становив 110,2 млн. тон та перевищив виробництво продукції промислового рибальства, яке становило 90,9 млн. тон, на 17%. Обсяг виробництва продукції підприємствами рибництва України в 2016 р. становив 21,42 тис. тон, у 2017 р. – 20,17 тис. тон, із 2018 по 2020 р. простежується тенденція спаду з 20,2 тис. тон до 18,57 тис. тон. Щодо обсягу виробництва продукції підприємствами промислового рибальства, то в 2016–2017 рр. він становив 58,2 тис. тон та 62,3 тис. тон, за 2018–2020 рр. зменшився з 50,4 до 35,11 тис. тон, та, незважаючи на це, у середньому в 2,5 рази обсяги виробництва підприємств промислового рибальства перевищують обсяги виробництва підприємств рибництва [].

Аналіз показників використання виробничих ресурсів у динаміці років дозволив виявити спад або зростання ефективності виробництва. Досягнення максимальних показників ефективності сільськогосподарського виробництва можливе лише за умови раціонального використання його штучно створених та природних ресурсів, пізнання законів їх формування та відтворення.

Ефективність будь-якої галузі економіки базується на її можливостях в забезпеченні суспільства продукцією, яка має попит на сьогоднішній день, може нагромаджуватися та використовуватися в майбутньому. На ефективність рибного господарства мають вплив об'єктивні та суб'єктивні показники, які є взаємно проникаючими та взаємно підтримуючими. Незважаючи на протиріччя окремих показників, вважаємо, що основні показники економічної ефективності мають гармонізувати із ресурсозбереженням, сприяти підвищенню екологічної ефективності. Разом із тим ресурсозбереження має асоціюватися з оптимізацією витрат, але не обов'язково з їх мінімізацією.

Таким чином, економічна ефективність рибогосподарського виробництва визначається сукупністю багатьох показників, які достовірно показують стан та динаміку економічних процесів. Поряд із загальними для підприємств агропромислового сектору в рибогосподарському секторі застосовується специфічна система показників, яка потребує удосконалення. Основні показники економічної ефективності виробництва товарної риби: собівартість одиниці продукції, прибуток на 1 га водойми, рентабельність продаж та рівень рентабельності виробництва. Для повної оцінки рівня економічної ефективності виробництва продукції аквакультури, поряд із загальноприйнятими, доцільно використовувати запропонований показник ефективності використання водойми, який показує отриманий результат від виробництва кожного виду продукції, що дозволяє визначити повний потенціал водойми.

Список використаних джерел:

1. Боровик О. М. Визначення об'єктів обліку і контролю витрат у рибогосподарських підприємствах. *Вісник Львівської комерційної академії*. 2011. С. 327 – 330.
2. Качний О. С. Визначення ефективності виробництва продукції рибного господарства. *Економіка АПК*. 2009. С. 34 – 37.

Юрченко Георгій Вікторович, студент 3 курсу факультету землевпорядкування
Національний університет біоресурсів і природокористування України, Україна

Науковий керівник: Малашевська Олена Анатоліївна, канд. екон. наук, доцент
кафедри геодезії та картографії
Національний університет біоресурсів і природокористування України, Україна

КОНСОЛІДАЦІЯ ЗЕМЕЛЬ В КОНТЕКСТІ СТАЛОГО РОЗВИТКУ

Консолідація земель відповідає основним завданням на шляху досягнення сталого землекористування в Україні [1].

Відповідно до загальноприйнятої концепції [2], консолідація земель є перерозподілом земельних ділянок з метою усунення фрагментації та завжди була пов'язана з соціальними та економічними реформами, зокрема створила просторові умови зростання ефективності сільськогосподарського виробництва.

Перші ідеї розвитку сільських районів не відрізнялися від ідей сільськогосподарського розвитку, тому що на той час сільське господарство відігравало велику роль у сільській місцевості [2]. Вважається, що покращення сільськогосподарської інфраструктури підтримує соціальну складову у сільських районах. Поліпшення землекористування сприяє збільшенню чистого прибутку за рахунок збільшення обсягів виробництва сільськогосподарської продукції та зниження собівартості їх виробництва [2]. Як показують приклади реалізації в Україні шляхом консолідації земель доцільно оптимізувати землекористування в межах масивів земель сільськогосподарського призначення [3, 4].

Наразі розуміння сільського розвитку значно розширилося. Мета проектів консолідації земель зосереджена підвищення ефективності землекористування сільській місцевості.

Упорядкування земель може полегшити реалізацію природоохоронних заходів. Зокрема, можна звернутися до проектів консолідації земель в умовах природного заліснення [5]. Консолідація може сприяти усуненню потенційних конфліктів, що з'являються у зв'язку із переведенням земель під інші види використання. Наприклад, при розвитку сільськогосподарських територій під забудову [6].

В багатьох громадах Західної Європи, де проводилася консолідація земель, відмічено збільшення числа робочих місць, що в свою чергу приводить до збільшення податкових доходів [2].

Висновки. Консолідація земель може мати широке застосування відповідно до цілей сталого розвитку. Це підтверджується дослідженням вітчизняного та закордонного досвіду.

Список використаних джерел:

1. Malashevskiy M. & Malashevskaya O. (2021). The aims and trends of the sustainable land tenure formation in Ukraine: the spatial aspect. *Geodesy and Cartography*, 47(3), 131-138.
2. FAO. (2003). The design of land consolidation pilot projects in Central and Eastern Europe : FAO Land Tenure Studies no. 6. URL: <https://www.fao.org/3/Y4954E/y4954e00.htm>

3. Malashevskiy M. & Malashevskaya O. (2021). The swapping approach in the course of land consolidation: case study of Ukraine. *Geodesy and Cartography*, 47(4), 200-211.
4. Malashevskiy M. & Malashevskaya O. (2022). The theory of combinations for land plot exchange modelling in the course of land consolidation, *Geodesy and Cartography*, 48(1), 11–19.
5. Malashevskiy M. & Malashevskaya O. (2022). Land Consolidation Considering Natural Afforestation, *Geomatics and Environmental Engineering* , 16 (2), 5–19.
6. Malashevskiy M., Kovalchuk I. & Malashevskaya O. (2021). Land Reallotment over the Course of the Development of a Rural Settlement in Ukraine. *Geomatics and Environmental Engineering*, 15 (3), 115-127.

Беглов Руслан Ільдарович, здобувач вищої освіти факультету лісового господарства та екології

Поліський Національний Університет, Україна

Науковий керівник: Піциль Андрій Орестович, канд. с.-г. наук., доцент, кафедри екології

Поліський Національний Університет, Україна

ОХОРОНА ТА ВИКОРИСТАННЯ ЛІСІВ ЖИТОМИРСЬКОЇ ОБЛАСТІ

Лісова галузь Житомирщини – це реальний сектор економіки, що має значний матеріально-технічний і кадровий потенціал, який робить значний внесок у розвиток її економіки. Від діяльності лісогосподарських підприємств в значній мірі залежить соціально-економічний розвиток місцевих територіальних громад. Переважно лісгоспи є найбільшими платниками податків у регіоні та вирішують низку важливих соціальних питань.

Житомирська область займає провідне місце в Україні за запасами лісових ресурсів. Загальний запас стовбурової деревини становить понад 200 млн. м³. На кожного жителя області припадає 0,7 га лісів, по Україні – 0,2 га.

Лісистість адміністративних районів Житомирщини широко варіює, змінюючись від 69,8% в Олевському до 6,2% у Брусилівському районі. В області переважають соснові ліси, які займають 59,1% вкритої лісом площі. Дубові ліси займають 19,1%, березові – 14,7%, вільхові – 4,7%, осикові – 0,9%, інші – 1,5%.

Площа земель лісогосподарського призначення області становить 1093,459 тис. га, у тому числі: -державних лісогосподарських підприємств Житомирського обласного управління лісового та мисливського господарства – 793,2 тис. га; - комунальних лісогосподарських підприємств – 300,259 тис. га. (табл. 1) [1].

До складу Житомирського обласного управління лісового та мисливського господарства входять 13 лісгоспів, 3 спецлісгоспи, 4 лісомисливських господарств, Поліський природний заповідник. Державні лісогосподарські підприємства області забезпечують роботою близько 6 тисяч осіб.

Таблиця 1

Землі лісогосподарського призначення

Показники	Одиниця виміру	Кількість
Загальна площа земель лісогосподарського призначення	тис. га	1093,459
у тому числі:		
площа земель лісогосподарського призначення державних лісогосподарських підприємств	тис. га	793,2
площа земель лісогосподарського призначення комунальних лісогосподарських підприємств	тис. га	300,25
площа земель лісогосподарського призначення, що не надана у користування	Га	
Площа земель лісогосподарського призначення, що вкрита лісовою рослинністю	тис. га	955,91
Лісистість (відношення покритої лісом площі до загальної площі регіону)	%	34,1

У 2020 році державними лісгосподарськими підприємствами, що належать до сфери управління Житомирського обласного управління лісового та мисливського господарства забезпечили виконання всього комплексу лісокультурних робіт в передбачених обсягах. Проведено відтворення лісів на площі 6478 га, з них методом садіння і висівання лісу створено 4597 га лісових культур і на площі 1859 га проведено природне поновлення.

Динаміка лісовідновлення, лісорозведення та створення захисних насаджень із 2016 по 2020 роки наведена в (табл. 2) [1].

Таблиця 2

Динаміка лісовідновлення та створення захисних лісонасаджень, га

	2016	2017	2018	2019	2020
Лісовідновлення, лісорозведення на землях лісового фонду	10527,5	1186	8463	8096	8470

Дочірніми підприємствами Житомирського обласного комунального агролісгосподарського підприємства «Житомироблагроліс» Житомирської обласної ради у 2020 році проведено лісовідновлення на загальній площі 1992,6 га, в тому числі створено лісових культур на площі 1258,8 га, а також природне поновлення на площі 733,8 га.

Список використаних джерел:

1. Регіональні доповіді про стан навколишнього природного середовища Житомирської області.
URL: <http://ecology.zt.gov.ua>.

СЕКЦІЯ 12.

ХІМІЯ, ХІМІЧНА ТА БІОІНЖЕНЕРІЯ

Хуссейн Куратулен Імтіязівна, здобувач вищої освіти хіміко-технологічного факультету
Національний технічний університет України
«Київський політехнічний інститут імені Ігоря Сікорського», Україна

Науковий керівник: Пилипенко Тетяна Миколаївна, канд. техн. наук, доцент,
доцент кафедри фізичної хімії
Національний технічний університет України
«Київський політехнічний інститут імені Ігоря Сікорського», Україна

ХІМІЧНИЙ СКЛАД ЛАКІВ ДЛЯ НІГТІВ, ЯКІСТЬ ТА БЕЗПЕЧНІСТЬ ЇХ ВИКОРИСТАННЯ

Дослідження хімічного складу лаків для нігтів – актуальна задача при визначенні їх якості та безпечності використання [1, 2]. Особливо це важливо для косметичних продуктів, на пакуванні яких склад компонентів відсутній або ж зазначений загальною назвою.

Експериментальні випробування ряду лаків для нігтів, представлених на споживчому ринку України, показали наявність у них шкідливих (токсичних) складників [2], які не були зазначені у складі досліджених косметичних продуктів. Одними з таких компонентів виявились трифенілфосфат, толуол і формальдегід. Наявність цих речовин як у лаках для нігтів, так і в інших косметичних продуктах особливо не бажана для алергіків та людей з чутливою шкірою [3, 4].

Так, трифенілфосфат – складник, який збільшує термін зберігання лаків для нігтів [1]. Проте його наявність у косметичних продуктах негативно впливає на організм людини, особливо на його ендокринну систему [2].

Толуол у косметичних системах виконує роль розчинника. Це складник, який надає лаку для нігтів гладкість і блиск, відповідає за швидкість його висихання [1]. При цьому він негативно впливає на роботу печінки та нирок, може призвести до втрати слуху, розвитку дальтонізму, викликає сильні подразнення шкіри.

Формальдегід – складник, який є консервантом. У косметичні системи його додають також задля більш швидшого висихання лаків для нігтів та міцності їх покриття з пластиною [1]. У той же час, цей компонент є сильним алергеном, токсичним канцерогеном [2].

Таким чином, дослідження складу лаків для нігтів є важливим при визначенні їх якості та безпечності використання, особливо для алергіків та людей з чутливою шкірою, а також при створенні нових косметичних систем.

Список використаних джерел:

1. Башура, О. Г., Половко, Н. П., ... Ковальова, Т. М. (2007). *Технологія косметичних засобів: Навчальний посібник для студ. фармац. спец. вищих навчальних закладів*. Вінниця: Нова книга.
2. Суворов, А. В. (1996). *Справочник по клинической токсикологии*. Нижний Новгород: Изд-во НГМА.
3. Мансурова, А. В. & Пилипенко, Т. М. (2021). Зволожувачі у складі композиційних систем. *Матеріали конференцій Молодіжної наукової ліги*, 46-47.
4. Пилипенко, Т.М. & Невпряга, П.Ю. (2019). Основні діючі речовини та застосування екстракту зеленої кави. *Хімічні проблеми сьогодення*, 37.

СЕКЦІЯ 13.

ХАРЧОВЕ ВИРОБНИЦТВО ТА ТЕХНОЛОГІЇ

Кулагіна Діана Юріївна, здобувач магістерського освітнього ступеня, факультету інтегрованих технологій

Херсонський національний технічний університет, Україна

Науковий керівник: Рацук Марія Євгенівна, канд. техн. наук, доцент, доцент кафедри хімічних технологій, експертизи та безпеки харчової продукції

Херсонський національний технічний університет, Україна

ОЦІНКА ЯКОСТІ СИРКІВ ГЛАЗУРОВАНИХ

Навряд чи хтось стане сперечатися, що глазуровані сирки дуже смачні. Якісні сирки - прекрасна альтернатива шоколадним цукеркам, здобним булочкам і іншим шкідливим солодошам.

До складу глазурованого сирка входять сирна маса і шоколад, також можуть вводитися різні смакові наповнювачі. Саме сирна маса становить основну частину десерту. У сирі міститься необхідний для кісткової тканини кальцій, він багатий вітамінами (А, Е і С, а також вітаміни групи В), амінокислотами (лізин, триптофан, метіонін) і мікроелементами (калій, магній, фосфор, натрій, залізо). Шоколадна глазур в свою чергу теж не просто смачний інгредієнт, але і стимулює роботу мозку, а також поліпшує настрій. Однак крім сиру, цукру і масла в складі сирків можуть міститися модифікований крохмаль, гуарова камедь, альгінат натрію, ароматизатор ідентичний натуральному ванілін, сорбат калію, пальмова олія, какао-порошок, лецитин і багато інших не дуже корисних для здоров'я людини речовин. Тому експертиза якості сирків глазурованих є актуальним питанням [1-3].

Проведено органолептичний аналіз якості сирків глазурованих зі смаком ванілі торгових марок “Злагода”, “Волошкове поле” та “Любимчик”. Досліджені показники порівнювали з даними, наведеними в ДСТУ 4503:2005 “Вироби сиркові. Загальні технічні умови”. Результати наведено в табл. 1.

Таблиця 1

Органолептичні характеристики досліджених зразків сирків глазурованих зі смаком ванілі

Показник, одиниці вимірювання	Вимоги ДСТУ 4503:2005	ТМ “Злагода”	ТМ “Волошкове поле”	ТМ “Любимчик”
Смак і запах	Характерний кисломолочний, в міру солодкий з присмаком ваніліну	Характерний кисломолочний, в міру солодкий з присмаком ваніліну	Характерний кисломолочний, солодкий з присмаком ваніліну	Характерний кислуватомолочний, в міру солодкий з присмаком ваніліну

Продовження табл. 1

Показник, одиниці вимірювання	Вимоги ДСТУ 4503:2005	ТМ “Злагода”	ТМ “Волошкове поле”	ТМ “Любимчик”
Зовнішній вигляд	Формовані сиркові вироби, рівномірно покриті по всій поверхні глазур'ю, дозволено нерівномірне покриття глазур'ю нижньої поверхні виробів і окремі тріщини глазури	Формовані сиркові вироби, рівномірно покриті по всій поверхні глазур'ю, тріщини глазури	Формовані сиркові вироби, рівномірно покриті по всій поверхні глазур'ю, є тріщини глазури	Формовані сиркові вироби, рівномірно покриті по всій поверхні глазур'ю, окремі тріщини глазури
Консистенція	Однорідна, ніжна, в міру щільна	однорідна, ніжна, в міру щільна	однорідна, ніжна, досить щільна	однорідна, ніжна, в міру щільна
Колір	Білий, білий з кремовим відтінком	жовтувато-білий	білий з кремовим відтінком	білий

Аналіз одержаних даних свідчить про те, що за органолептичними показниками досліджені зразки сирків глазурованих зі смаком ванілі в цілому відповідають вимогам ДСТУ 4503:2005.

Список використаних джерел:

1. Глазуровані сирки: користь і шкода [Електронний ресурс]: ELLE - Електрон.дані. - Режим доступу: <https://elle.pp.ua/glazurovani-sirki-korist-i-shkoda/>
2. Глазуровані сирки: користь і шкода [Електронний ресурс] - Електрон.дані. - Режим доступу: <https://jak.koshachek.com/articles/glazurovani-sirki-korist-i-shkoda.html>
3. Користь і шкода сирних сирків, звичайних і глазурованих, кращі представники [Електронний ресурс]: ZE-SIGNON. - Електрон.дані. - Режим доступу: <https://www.ze-signon.com/articles/produkti/polza-i-vred-tvorozhnih-sirkov-obichnih-i-glazirovannih-luchshie-predstaviteli.html>

СЕКЦІЯ 14.

ЕНЕРГЕТИКА ТА ЕНЕРГЕТИЧНЕ МАШИНОБУДУВАННЯ

Шемму Амар, здобувач вищої освіти факультету енергетики й автоматизації
Українська інженерно-педагогічна академія, Україна

Науковий керівник: Князева Вікторія Миколаївна, канд. техн. наук, доцент
кафедри автоматизації, метрології та енергоефективних технологій
Українська інженерно-педагогічна академія, Україна

ОСОБЛИВОСТІ ЕНЕРГЕТИЧНОЇ СИСТЕМИ АЛЖИРУ

Сектор енергетики Алжиру посідає провідне місце в економіці Алжиру, тільки вуглеводні складають 60% надходжень до бюджету та 98% надходжень від експорту.

У 2021 році Алжир був на 17-ому місці зі здобуття нафти, на 10-ому – з природного газу та був на 7-ому місці серед експортерів природного газу у світі. За покладами нафти Алжир посідає 15 місце у світі, а природного газу – 5 місце.

Виробництво та споживання енергії, зокрема в електроенергетиці, більш ніж на 99% складається з вуглеводів.

Однак сьогодні держава починає розглядати екологічні рішення, інвестуючи у відновлювані джерела енергії. Згідно з Алжирською програмою розвитку відновлюваної енергетики та енергоефективності (PENREE) 2012 року, Алжир має на меті встановити встановлену потужність відновлюваних джерел енергії в 22 000 МВт до 2030 року. Але через десять років після цього плану досягнення досить незначні: сонячна енергія виробляє лише 0,8% електроенергії країни в 2021 році, а вітру 0,01%.

Вуглеводні становлять 60% доходів бюджету та 98% доходів від експорту.

На жаль, модель рантиє примушує країну імпортувати все, що їй потрібно, аж до скорочення обробної промисловості до 5% ВВП. Імпорт зріс з 9 мільярдів доларів у 1990 році до 60 мільярдів у 2016 році, тоді як експорт, скорочений вдвічі з 2014 року через падіння цін на нафту та газ, також починає скорочуватися в обсязі через брак інвестицій у нові родовища; сланцевий газ не зможе врятувати становище, враховуючи його дуже низьку прибутковість у Сахарі.

Крім того, промислова розробка сланцевого газу в Сполучених Штатах зменшує один з основних експортних продуктів країни. Це змушує уряд скорочувати численні субсидії споживачам, що спричиняє загальне зростання цін на товари першої необхідності, а також на газ, електроенергію та паливо.

14 листопада 2019 року парламент Алжиру скасував закон «49-51», який обмежив участь іноземних компаній в державній алжирській фірмі Sonatrach на рівні 49%. Він також прийняв закон, що відкривав сектор вуглеводів для транснаціональних компаній, через те що державний оператор більше не мав коштів

для пошуку та розробки нових родовищ, але багато тендерів не знаходили учасників, оскільки законодавчі та фінансові рамки не влаштували іноземців. Отже, сьогодні, нафта і газ забезпечують дві третини доходів бюджету та 95% валютних надходжень.

На початку 20-их років Алжир розпочав розробку сланцевого газу, хоча багато алжирців виступали і виступають проти цієї експлуатації, стверджуючи, що сланцевий газ становить велику небезпеку для навколишнього середовища.

Sonatrach завершила оцінку потенціалу видобутку сланцевого газу, він оцінюється майже в 17 000 мільярдів м³, що вчетверо перевищує звичайні запаси газу [2]. За даними нафтової групи Sonatrach, виробнича потужність становить 30 мільярдів м³ на рік із першого року буріння [4].

На жаль, як стверджують спеціалісти, сланцевий газ не може вирішити економічні труднощі Алжиру; справжньою проблемою країни є національне споживання на душу населення, дуже високе через субсидії, яке зменшує частину продукції, доступної для експорту. Крім того, останні реформи законодавства про вуглеводні настільки злякали іноземних інвесторів, що останні конкурси на видачу дозволів на розробку не відбулися [3].

Сьогодні Алжир ініціює динаміку зеленої енергії, запустивши амбітну програму розвитку відновлюваних джерел енергії (EnR) та енергоефективності. Це бачення уряду Алжиру ґрунтується на стратегії, що базується на розвитку невичерпних ресурсів, таких як сонячна енергія, та їх використання для диверсифікації джерел енергії. Отже, Алжир розпочинає нову епоху сучасної енергетики.

Оновлена програма відновлюваної енергетики передбачає встановлення потужності з відновлюваних джерел потужністю близько 22 000 МВт до 2030 року для національного ринку зі збереженням експорту як стратегічної мети, якщо дозволять ринкові умови.

Оновлена програма енергоефективності має на меті досягти до 2030 року енергозбереження близько 63 мільйонів МВт для всіх секторів (будівельне та громадське освітлення, транспорт, промисловість), і це шляхом упровадження ефективного освітлення, теплоізоляції та сонячних водонагрівачів, чистого палива. Програма енергоефективності також дозволить скоротити викиди CO₂ на 193 млн. тонн.

Програма енергоефективності відповідає прагненню Алжиру сприяти більш відповідальному використанню енергії та досліджувати всі способи збереження ресурсів і систематизувати корисне та оптимальне споживання.

Метою енергоефективності є виробництво тих самих товарів або послуг, але з використанням якомога меншої кількості енергії. Ця програма включає дії, які сприяють використанню форм енергії, які найкраще підходять для різних цілей і вимагають модифікації поведінки та вдосконалення обладнання.

Ця програма передбачає запровадження заходів з енергоефективності в секторах будівництва, транспорту та промисловості, а також заохочення створення місцевої промисловості з виробництва високоефективних ламп, сонячних водонагрівачів, теплоізоляторів шляхом залучення місцевих або іноземних інвестицій.

Список використаних джерел:

1. Banque mondiale. (2020). Data. <https://data.worldbank.org/indicator/EN.ATM.CO2E.KD.GD?locations=IQ>
2. Hasni, T., Malek, R., & Zouiouche, N. (2021). L'Algérie 100% énergies renouvelables : Recommandations pour une stratégie nationale de transition énergétique. Friedrich-Ebert-Stiftung. <http://library.fes.de/pdf-files/bueros/algerien/17412.pdf>
3. Mansour, T. (2020a, September 29). Le grossiste de l'électricité. El-Djazair.com. <https://www.eldjazaircom.dz/2020/09/29/le-grossistede-lelectricite/>
4. Mansour, T. (2020b, September 29). La vitrine du groupe Sonelgaz. El-Djazair.com. <https://www.eldjazaircom.dz/2020/09/29/la-vitrine-dugroupe-sonelgaz/>

СЕКЦІЯ 15.**ЕКОЛОГІЯ ТА ТЕХНОЛОГІЇ ЗАХИСТУ
НАВКОЛИШНЬОГО СЕРЕДОВИЩА**

Лагода Юлія Олександрівна, здобувач вищої освіти факультету екологічної безпеки, інженерії та технологій
Національний авіаційний університет, Україна

**П'ЯТЬ НОВИХ ЕКОЛОГІЧНИХ ТЕХНОЛОГІЙ
2022 РОКУ**

Щороку ми читаємо про інноваційні технологічні досягнення на сторінках спеціалізованих видань, а також відчуваємо, як нові технології входять у наше життя, будь-то великі трансформації чи невеликі поступові зміни. Багато технологій, які починають цю подорож, ніколи не встигають стати практичною реальністю, але деякі поточні тенденції можуть підкреслити ті, які зараз на гребені хвилі. Сьогодні, як ніколи, нові технологічні рішення потрібні, щоб допомогти подолати надзвичайну кліматичну ситуацію, в якій ми опинилися, або принаймні замінити інші технології, які є більш шкідливими для навколишнього середовища. Ось п'ять нових «зелених» технологій, які мають стати популярними у 2022 році.

1. V2H

Трансформація особистої мобільності в бік електромобілів є одним із заходів, які експерти вважають найбільш необхідними для того, щоб позбутися нашої залежності від викопного палива. Однак зазвичай вони попереджають, що перехід буде складним, оскільки вуглецевий слід від виробництва цих автомобілів більший, ніж у звичайних автомобілів, і його доведеться компенсувати з роками, заряджаючи батареї чистою енергією.

Нова технологія може полегшити процес, так звана V2H, або зарядка від автомобіля для дому. Наразі електромобілі можна жити від зарядної точки вдома, але система V2H робить можливим протилежне: надлишок заряду від автомобіля можна передати додому та навіть повернути в мережу (Vehicle-to-Grid або V2G). На даний момент ці двонаправлені системи зарядки доступні лише в кількох моделях, таких як Nissan Leaf, Mitsubishi Outlander і Eclipse, а також новий Ford Lightning. Більше того, вони вимагають встановлення в будинку спеціального обладнання, яке має високу вартість. Але ця технологія обіцяє циркулярне використання енергії та підвищення ефективності, дозволяючи користувачам заряджати свій автомобіль вночі, коли попит на електроенергію та ціни нижчі, і забезпечувати електроенергією дім протягом дня; один транспортний засіб може жити домогосподарство протягом кількох днів.

2. Метод розщеплення поліметакрилатних ланцюгів

Забруднення пластиком є однією з найбільших екологічних проблем нашого часу. І хоча сьогодні нам може здатися, що переробка широко поширена в розвинених країнах, правда полягає в тому, що ми обманюємо себе: насправді 91%

пластику ніколи не переробляється. І навіть коли це так, обмеження механічної переробки полягає у тому, що вона не розриває полімерні ланцюжки та служить лише для виробництва продуктів нижчого ланцюжка створення вартості. У відповідь на це досліджуються варіанти хімічної переробки, такі як газифікація або піроліз, які деполімеризують пластикові ланцюги для перетворення їх на паливо, але вони споживають багато енергії.

З цієї причини різні дослідницькі групи шукають формулу для перетворення пластику на повністю перероблений матеріал. У Швейцарському федеральному технологічному інституті в Цюріху (ETH) полімерний хімік Атіна Анастасакі та її співробітники розробили метод розщеплення поліметакрилатних ланцюгів на фундаментальні мономерні, відновлюючи до 92% цих окремих блоків, які потім можна використовувати для нове використання без втрати своїх властивостей. Щоб досягти цього, полімери повинні бути виготовлені за допомогою процесу, який називається RAFT, оборотна полімеризація ланцюга додавання-фрагментації-перенесення. Попереду ще довгий шлях у цьому напрямі досліджень, але, схоже, рішення для інтеграції використання пластику в економіку замкнутого циклу процвітатимуть у найближчі роки.

3. Система Proof-of-Stake

Незважаючи на всі свої ризики та критику, криптовалюти вже є все більш усталеною тенденцією, незважаючи на спроби регуляторів їх приборкати. Але хоча може здатися, що цифрова валюта, яка не потребує виробництва, зберігання, транспортування чи інших операцій у фізичному світі, має бути екологічно безпечною дружній, це далеко не так. Насправді було підраховано, що підтримка ринку біткойнів, найпопулярнішої з цих цифрових валют, споживає більше енергії, ніж такі країни, як Австрія, Ізраїль чи Бельгія. Швеція закликала Європейський Союз заборонити енергоємний майнінг криптоактивів, оскільки він поглинає чисту енергію, яка може бути використана для декарбонізації інших секторів для досягнення кліматичних цілей.

Як наслідок, індустрія криптовалют також шукає альтернативи, які зменшать її вуглецевий слід. Сучасною тенденцією є заміна більш поширеної децентралізованої системи блокчейну під назвою Proof-of-Work (PoW) на Proof-of-Stake (PoS), яка використовує менше транзакцій і різко зменшує споживання енергії. Деякі вже використовують PoS, блокчейн-платформа Cardano є найбільшою з них, а інші оцінюють можливий перехід. Згідно з дослідженням 2021 року, споживання енергії біткойнами принаймні на три порядки вище, ніж будь-яка інша система на основі PoS. Один із регуляторів Європейського Союзу подав петицію про заборону систем PoW.

4. Самогенерація добрив

Є культури, які не потребують добрив, оскільки виробляють їх самостійно; кореневі бульбочки бобових, таких як сочевиця, квасоля або горох, містять симбіотичні азотфіксуючі бактерії. Справа не в тому, щоб скоротити рослинну їжу людей лише до бобових, а в тому, щоб навчитися, як вони це роблять, щоб передати цю здатність іншим культурам, таким як зернові, або шляхом утворення цих бульбочок у їх коренях чи шляхом модифікації їхніх бактерій, щоб отримати цю здатність. Деякі мікроби вже були генетично модифіковані для посилення їх фіксації азоту, і використання нової генної технології CRISPR полегшить такі

дослідження. Всесвітній економічний форум включив цю галузь у свій звіт «10 найновіших технологій».

5. 3D-друк для будівництва житла

Будівельний сектор є одним із секторів, який найбільше впливає на зміну клімату: виробництво цементу відповідає за 8% глобальних викидів парникових газів, чого важко уникнути, оскільки це хімічний етап у виробництві. До цього додається екологічний слід усього процесу будівництва, ненажерливого споживача викопного палива. Зараз шукаються рішення для декарбонізації будівництва, наприклад, використання цементу як поглинача вуглецю, заміна його матеріалами-замінниками та переробка бетону після знесення. Однак, незважаючи на велику кількість пропозицій, подолати інерцію цього сектора не вдасться миттєво, як і знайти життєздатну масову альтернативу цементу.

Одним із цікавих варіантів, який набирає обертів, є використання адитивного виробництва, більш відомого як 3D-друк, для будівництва житла. Використання великих машин для друку будинків успішно використовується в різних країнах, і кілька компаній вже застосовують цю технологію. Однією з переваг цієї системи є те, що вона дає змогу використовувати місцеві матеріали, такі як ґрунтова глина, пісок або рослинні волокна, як сировину, що дозволяє уникнути використання цементу та може зменшити на 95% потребу в транспортуванні матеріалів, що часто є однією з головних перешкод для будівництва в країнах, що розвиваються, а також є джерелом викидів ПГ. 3D-друк також стає кращим варіантом для будівництва майбутніх місячних і марсіанських баз.

Список використаних джерел:

1. Can Electric Cars Be Truly Sustainable? | OpenMind. *OpenMind*. URL: <https://www.bbvaopenmind.com/en/technology/innovation/electric-cars-truly-sustainable/>
2. Parker L. A whopping 91% of plastic isn't recycled. *Science*. URL: <https://www.nationalgeographic.com/science/article/plastic-produced-recycling-waste-ocean-trash-debris-environment>
3. Rooks T. The power needed to run Bitcoin – DW – 02/16/2021. *dw.com*. URL: <https://www.dw.com/en/why-does-bitcoin-need-more-energy-than-whole-countries/a-56573390>
4. How a century of ammonia synthesis changed the world - Nature Geoscience. *Nature*. URL: <https://www.nature.com/articles/ngeo325>
5. Why cement emissions matter for climate change - Carbon Brief. *Carbon Brief*. URL: <https://www.carbonbrief.org/qa-why-cement-emissions-matter-for-climate-change>

Лагода Юлія Олександрівна, здобувач вищої освіти факультету екологічної безпеки, інженерії та технологій
Національний авіаційний університет, Україна

ШТУЧНИЙ ІНТЕЛЕКТ ЯК НОВІТНІЙ ЗАСІБ ЗАХИСТУ НАВКОЛИШНЬОГО СЕРЕДОВИЩА

Звичайно, це може приректи нас усіх через будь-яку кількість науково-фантастичних передумов (ядерне знищення, стратегічне знищення видів, поява роботів), але штучний інтелект також може стати нашим найкращим вибором, щоб вийти з важкого стану, в якому ми опинилися.

Програма Microsoft AI for Earth – це одна з спроб використати потенціал AI для блага планети. Програма надала понад 900 дослідницьких грантів командам, які застосовують технології ШІ для здоров'я планети в одній із чотирьох сфер: біорізноманіття, клімат, вода та сільське господарство. Примітивні алгоритми штучного інтелекту та машинного навчання наразі аналізують крижані поверхні, щоб виміряти часові зміни. Крім того, завдяки штучному інтелекту, дослідникам можуть висаджувати нові ліси з більш точним плануванням для максимального поглинання вуглецю та створення системи попереджень, які допомагають зупинити руйнівне цвітіння водоростей.

Штучний інтелект впливає на методи ведення сільського господарства та незабаром змінить спосіб ведення сільського господарства в промислово-розвинених країнах, зменшивши нашу залежність від пестицидів і різко зменшивши споживання води. AI зробить автономні транспортні засоби більш ефективними, зменшуючи забруднення повітря. Матеріалознавці впроваджують штучний інтелект для розробки біорозкладаних замінників пластику та розроблення стратегій очищення наших океанів, які щорічно отримують близько восьми мільйонів метричних тонн пластику.

По суті, штучний інтелект стане основою наших майбутніх зусиль, спрямованих на усунення шкоди, уже завданої планеті, одночасно з'ясовуючи масштабовані рішення для підтримки потреб нашого виду в енергії, їжі та воді.

Список використаних джерел:

1. *AI of Earth*, <https://www.microsoft.com/en-us/ai/ai-for-earth>

СЕКЦІЯ 16.**КОМП'ЮТЕРНА ТА
ПРОГРАМНА ІНЖЕНЕРІЯ**

Yehor Peresunko, higher education applicant of the Faculty of Computer Science
Kharkiv National University of Radio Electronics, Ukraine

Scientific supervisor: Natalia Kravets, associate Professor of the Department of
Software Engineering, Candidate of Technical Sciences, Associate Professor
Kharkiv National University of Radio Electronics, Ukraine

**PLATFORMS FOR MESSAGING BETWEEN
COMPONENTS OF A SOFTWARE SYSTEM. APACHE
KAFKA AND RABBITMQ**

Whether you're integrating multiple microservices, looking to improve app reliability, or building a new streaming app, you might need a message queue (MQ) or message broker platform. Any application, service or software that consists of several parts that interact with each other, after reaching moderate complexity, requires some form of event/message management. Such event/message management platforms can come in the form of a MQ, such as RabbitMQ, or a message broker platform, such as Apache Kafka.

Apache Kafka is a message publishing and subscription system designed for the task at hand. Producers push event streams to the brokers, and consumers pull the data from brokers (pic 1). Events streams are segregated by Topics that tag messages with their type/kind. A database file system or transactional log is designed to provide long-term storage of all transactions so that they can be replayed in order to restore a consistent state of the system[2]. Similarly, data in Kafka is stored for a long time and can be read whenever. In addition, they can be distributed throughout the system as a measure of additional protection against failures, as well as to improve performance. The flow of events in Kafka is as follows.

Consumer -> broker -> partition -> Consumer

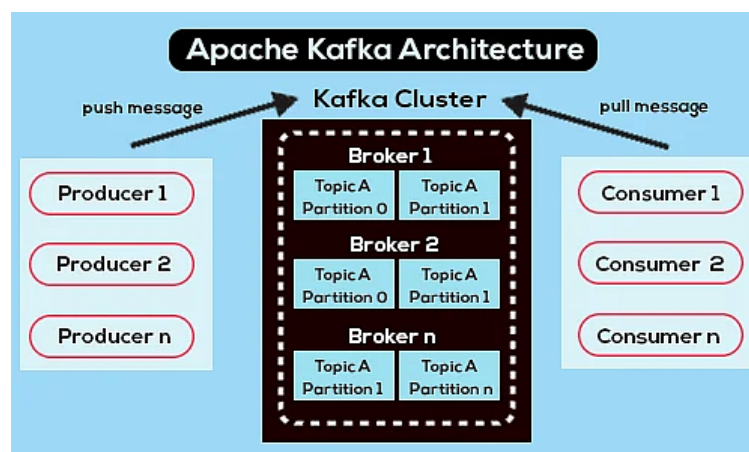

Pic. 1 **Kafka architecture**

RabbitMQ is a distributed message queue management system. Distributed because it usually works as a cluster of nodes where queues are distributed across nodes and optionally replicated for fault tolerance and high availability. Out of the box, it implements AMQP 0.9.1 and offers other protocols such as STOMP, MQTT and HTTP through additional modules[3]. It is a message broker with producer/consumer design and complex routing rules with a message delivery confirmation feature (pic 2). RabbitMQ will know precisely when data fails to reach a consumer. It also lends us ways to handle delivery failure scenarios. The message flow in RabbitMQ happens as follows.

Consumer-> Exchange -> binding rules -> queue -> producer

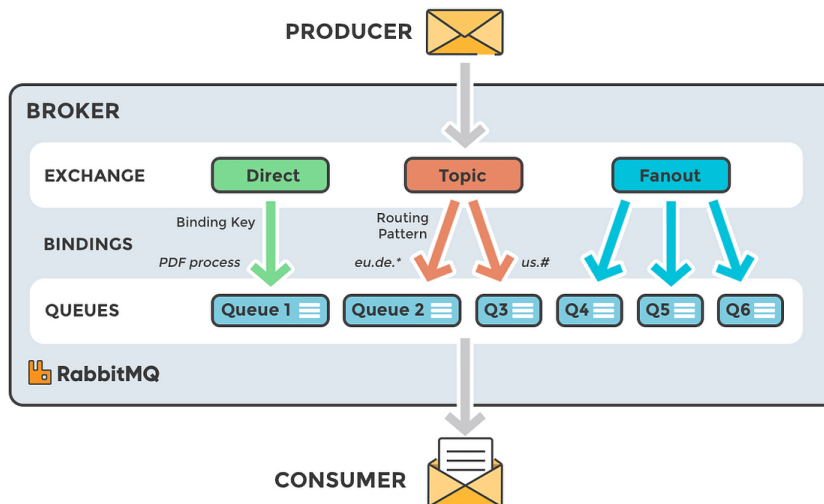

Pic. 2 RabbitMQ architecture

What are the main difference between these 2 system and which one is better?

– Push and pull approach

Apache Kafka: pull-based approach. Kafka uses a pull-based model with an intelligent consumer, which means that the consumer must request message packets from a specific offset. When there are no competing consumers, the Kafka log keeps the order of messages in the same partition, making it necessary to use the pull model. Long-pooling also allows users to use message batching to deliver messages efficiently and increase throughput[1].

RabbitMQ: push-based approach. RabbitMQ uses a push model with an intelligent producer, which means that the producer decides when to push out data. A prefetch limit is defined for the consumer so that the producer does not overload consumers. This push-based approach is suitable for low-latency messaging. The push model aims to evenly parallelize the load between different consumers by distributing messages individually and quickly [1].

– High performance

Apache Kafka employs sequential disk I/O for enhanced performance for implementing queues compared to message brokers in RabbitMQ. RabbitMQ queues are faster only when they're empty, unlike Kafka that can retain lots of data with minimal overhead. Kafka is capable of processing millions of messages in a second. Though RabbitMQ can also process millions of messages in a second, it would require more resources to do so (around 30 nodes) [4].

– Protocols Supported

RabbitMQ supports MQTT, AMQP, STOMP, HTTP protocols.

While HTTP is not really a messaging protocol, RabbitMQ can transmit messages over HTTP in three ways:

a) The Web STOMP plugin supports STOMP messaging to the browser using WebSockets.

b) The Web MQTT plugin supports MQTT messaging to the browser using WebSockets.

c) The management plugin supports a simple HTTP API to send and receive messages. This is primarily intended for diagnostic purposes but can be used for low volume messaging without reliable delivery.

Kafka supports Binary protocol over TCP. The protocol defines all APIs as request response message pairs. All messages are size delimited and are made up of the following primitive types.

– Messaging

The differences between both of these systems in messaging are summarized in the table 1.

Table 1

Differences between RabbitMQ and Apache Kafka systems in how each of them handles messaging

Tool	RabbitMQ	Apache Kafka
Delivery Guarantee	Especially in relation to transactions utilizing a single queue, it does not guarantee atomicity.	Only keeps order within a partition. Kafka ensures that every message in a partition either succeeds or fails.
Message ordering	Unsupported.	Message ordering is provided via its partitioning.
Message priorities	You can set message priorities in RabbitMQ.	Unavailable
Message lifetime	Because RabbitMQ is a queue, messages are discarded after being read, and an acknowledgment is given.	Since Kafka is a log, messages are kept on file by default

Impact of differences on architecture and connections. Consider the last of the listed differences in consumer queues. Suppose we have:

Application 1 is a producer, and it produces: Event 1, Event 2.

Application 2 is a consumer and it consumes: Event 1, Event 2.

Application 3 is a consumer and consumes: Event 1 only.

Solving this problem with RabbitMQ, we will create two consumer queues, one for each consumer application. This way, we separate our routing logic from the consumer logic, since we don't need to indicate this to the consumers.

Solving the same use case with Kafka, we will have one partition each for events 1 and 2. Application 2 will subscribe to both partitions and application 3 should subscribe to the second partition only. Kafka requires that we plan the partitions in advance, which requires some foresight of the use case/situation.

If both events 1 and 2 are placed in the same partition, both applications subscribe to that partition, but application 3 has to filter/ignore events like event 1, which mixes the routing logic with application 3's consumer logic. Also, Kafka gets complicated when you consume events from different topics in the same application; the same is much easier in RabbitMQ.

All in all, both of these systems are good for different tasks. While Kafka is best suited for big data use because of high performance with low resources, RabbitMQ is perfect for low latency message delivery and complex routing.

References:

1. InterviewBit: [Website]. URL: <https://www.interviewbit.com/blog/rabbitmq-vs-kafka/> (viewed on: 28.10.2022).
2. Narkhede N. , Shapira G. , Palino T. Kafka: The Define Guide. Boston, 2017. 320 p.
3. Gavin R. RabbitMQ in Depth. NY, 2017. 264 p.
4. ProjectPro: [Website]. URL: <https://www.projectpro.io/article/kafka-vs-rabbitmq/451> (viewed on: 28.10.2022).

Krupchak Yevhenii, higher education applicant of the Faculty of Computer Science
Kharkiv National University of Radio Electronics, Ukraine

Scientific supervisor: Kravets Natalia, associate Professor of the Department of
Software Engineering, Candidate of Technical Sciences, Associate Professor
Kharkiv National University of Radio Electronics, Ukraine

USING LAMBDA ARCHITECTURE FOR REAL-TIME DATA ANALYSIS

Consider a typical case of sending contextual advertising about discounts in the nearest offline store. To increase conversion, it is necessary to personalize the marketing offer. To do this, you should quickly and accurately segment the customer catalog, taking into account the analysis of historical data for each of them, while determining the location of a particular subscriber in real time. Machine Learning algorithms are responsible for segmentation and predictive analytics of customer needs. At the same time, advertising becomes irrelevant during the physical movement of the consumer, so you need to have time to inform the potential buyer of the marketing offer while he is within walking distance of the shopping facility. Thus, it is necessary to perform an online analysis of a continuous stream of geodata.

This example perfectly illustrates the task of Big Data system when there is a need for interactive predictive analytics based on historical background. Of course, big data implies high speed of its processing. However, in practice, some operations, in particular, the classic MapReduce on Hadoop, can take quite a long time. In some cases, such a delay will lead to the obsolescence of information and loss of its relevance. To prevent this problem, it is necessary to combine streaming data processing in real time with the results of batch analytics. For this purpose, a lambda architecture was proposed (pic. 1), when data processing is divided into 2 paths [1]:

- "Cold path" – batch level, where all incoming data is stored in raw form and processed in batch mode. Usually, the batch level is represented by big data lakes based on Apache Hadoop, which contains "raw" information that is not changed or updated, but only replenished with new data. It is here that the so-called master data or regulatory and reference information (RRI), important for business about customers, products, services, personnel, technologies, materials and other domain knowledge, which rarely change and are not transactional, are stored. In this example, Machine Learning algorithms use batch data to segment customers and build predictive models by analyzing the stored history of user behavior. It is also important that this level is used for scheduled data processing, that is, the formation of batch tasks.

- "Hot path" – a high-speed level (or acceleration level) where data is analyzed in real time. This level provides minimal processing delay with some loss of accuracy. It is a set of data warehouses where information with a short life cycle is added to individual real-time views to eliminate data duplication. Big Data streaming frameworks are usually used to implement the high-speed tier: Apache Spark, Storm or Flink.

In this architecture, there is also a service layer (or service tier) that indexes the batch view – the results of the batch layer for efficient query execution. By indexing and processing incoming information, the results are slightly delayed in time. The acceleration layer updates the service layer by sending it additional updates based on the latest data[1].

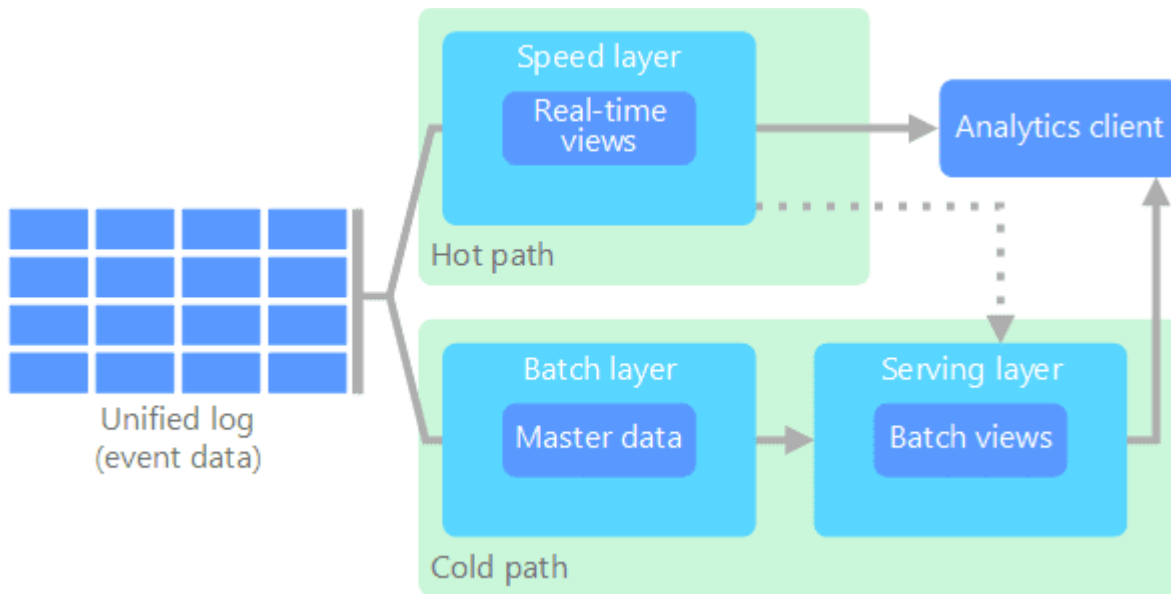

Pic. 1. Lambda architecture of Big Data systems

Thus, lambda is an architectural approach in which an arbitrary function is applied to an arbitrary data set in the shortest possible time. The versatility of the concept provides the speed of solving any problems, including complex ones [2]. If we formalize this approach in the form of a functional equation that defines any query in a large data area, it will look like this [3]:

$$Query = \lambda (Complete\ data) = \lambda (live\ streaming\ data) * \lambda (Stored\ data), \quad (1)$$

This equation means that all data-related queries can be processed by combining the results from the historical storage in the form of packets and streaming them in real time using the speed layer [3].

Thus, the lambda architecture allows processing big data in near real-time. At the same time, this approach is fault-tolerant and scalable. Thanks to the functions of the batch and high-speed levels, you can add new data to the main storage, while ensuring the safety of existing data. Therefore, lambda architecture is widely used in practice in many Big Data projects, including Twitter, Netflix and Yahoo [3].

Summarizing the use cases of λ -architecture, we can say that it is relevant for those corporate data processing models where [3]:

- one-time processing of user queries using an unchanged data warehouse is required;
- fast responses and various updates in the form of new data streams are required;
- need to preserve historical data, when none of the records need to be deleted, with the ability to add updates and new data to the storage.

Thus, the lambda approach is relevant not only for business applications with batch and stream processing of Big Data, but also for Internet of Things (IoT) systems, including Industrial IoT (IIoT).

Thus, the lambda architecture provides the following advantages for Big Data systems [3]:

- high safety of historical data due to batch level based on Hadoop Data Lake or other fault-tolerant distributed storage with low probability of errors and failures;

- balance of speed and reliability;
- scalability.

However, the λ -approach has the following disadvantages [2]:

- inability to change the data analysis strategy on the fly – the final inconsistency of the data makes it impossible to send information back to the packet level. It is necessary to repeat all the calculations, because of the binding to the long-term storage of the research institute, the data is difficult to transfer or reorganize. And the cost of re-calculating each batch cycle is not always justified in practice [3].

- Lack of BI tools – most tools focused on the lambda architecture do not support SQL queries or other typical business intelligence tools related to the Big Data stack, in particular NoSQL.

- complexity – many heterogeneous components that transmit data to each other, which delays real-time computing. The logic of information processing is duplicated in cold and hot paths using different data structures, complicating overall management. Development overheads also increase.

However, these disadvantages are partially compensated by Apache Spark. However, for fast processing of events in real time without batch representation, another approach is more appropriate – Kappa architecture

References:

1. Big data architectures – azure architecture center. Microsoft Learn: Build skills that open doors in your career. URL: <https://learn.microsoft.com/en-us/azure/architecture/data-guide/big-data/> (date of access: 23.10.2022).
2. Лямбда-архитектура: новый подход к анализу данных | datareview.info. DataReview.info. URL: <https://datareview.info/article/lyambda-arhitektura-novyyi-podhod-k-analizu-dannyih/> (date of access: 23.10.2022).
3. Краткое введение в две архитектуры обработки данных – Lambda и Карра для больших данных. *Машинное обучение*. URL: <https://www.machinelearningmastery.ru/a-brief-introduction-to-two-data-processing-architectures-lambda-and-kappa-for-big-data-4f35c28005bb/> (date of access: 23.10.2022).

Стрипко Олена Андріївна, здобувач вищої освіти факультету інформаційних технологій та кібербезпеки

Державний університет інтелектуальних технологій і зв'язку, Україна

Науковий керівник: Калініна Тетяна Олександрівна, канд.техн.наук, доцент кафедри інженерії програмного забезпечення

Державний університет інтелектуальних технологій і зв'язку, Україна

ДОСЛІДЖЕННЯ ПРОГРАМНИХ РІШЕНЬ ДЛЯ ОПЕРАТИВНОГО СТВОРЕННЯ ПРИСТРОЇВ ІНТЕРНЕТУ РЕЧЕЙ

Вважається, що певна концепція Інтернету речей була передбачена ще на початку ХХ століття Ніколою Тесла. Тоді фізик пророкував радіохвилям роль нейронів «великого мозку», що керуватиме всіма предметами, а інструменти його контролю повинні будуть легко вміщатися в кишені. Майже через сто років сам термін «Інтернет речей» ввів Кевін Ештон, який у той час працював у дослідницькому агентстві при Массачусетському технологічному інституті.

Сьогодні концепція Інтернету речей ґрунтується на принципі міжмашинного спілкування, коли електронні пристрої «спілкуються» між собою. На практиці системи Інтернету речей складаються з мережі пристроїв Інтернету речей і хмарної платформи, якій вони надають інформацію. Платформи включають системи зберігання, обробки та захисту зібраних датчиками даних.

Всесвітня павутина WWW – це розподілена система, що забезпечує обмін документами на серверах, підключених до Інтернету. Можливість доступу до документів забезпечується мовою розмітки HTML, а розмічені HTML-файли (веб-сторінки) є основним типом ресурсів всесвітньої павутини. Така структура текстових документів не складна – стандарти, розроблені консорціумом W3C, виявилися ясними і зрозумілими. При цьому, трьох особливостей – унікальної системи адресації документів URL/URI, власне мови HTML і протоколу HTTP виявилось достатньо для того, щоб забезпечити людству можливість всесвітньої комунікації. І саме така проста комунікація стала основою для створення і бурхливого поширення систем Інтернету речей, а протокол HTTP – першим протоколом для пристроїв Інтернету речей.

Протокол MQTT був розроблений пізніше саме для збору даних з пристроїв, а його призначення – телеметрія, або дистанційний моніторинг. Його призначення у зборі даних від великих груп пристроїв і передачі цих даних в інфраструктуру Інтернету речей. Оскільки протокол MQTT має цілком певне застосування, він нескладний і забезпечує всього декілька опцій управління.

Відносно невелика складність реалізації вказаних протоколів дозволила використовувати для створення пристроїв Інтернету речей мікрокомп'ютери і мікроконтролери. Наприклад, мікроконтролери з безпроводовими модулями виробництва компанії Texas Instruments або Espressif не тільки спрощують створення апаратних засобів пристроїв Інтернету речей, але і мають підтримку у вигляді налагоджувальних наборів, програмних бібліотек і готових стеків популярних протоколів. Перевагою є те, що на їх основі випускаються готові модулі. Отже, сьогодні доцільно при створенні пристроїв приділяти увагу

використанню готових апаратних засобів та компонентів промислового виробництва, що забезпечує їх оперативне створення.

Для виконання заданих функцій пристрій слід запрограмувати. Що стосується мікрокомп'ютерів, то, як правило, у дистрибутиві вже наявні відповідні компілятори мови C та бібліотека WiringPi Library, яка сьогодні адаптована для цілої низки мікрокомп'ютерів, або можна використати мову програмування Python та популярну бібліотеку python-periphery, що забезпечує роботу з інтерфейсами I2C та GPIO. Ці ж засоби розробки та відповідні бібліотеки забезпечують роботу з безпроводовими та проводовими мережами та протоколами високого рівня для забезпечення передачі даних з пристрою Інтернету речей на сервер.

Програми до мікроконтролерів створюються у спеціальних інтегрованих інструментальних середовищах (Integrated Development Environment, IDE) мовами асемблера або C (C++). Для розробки мікрокоду сьогодні використовують інтегроване середовище розробки Arduino, що призначене для створення електронних пристроїв з можливістю вводу даних з цифрових і аналогових датчиків. Середовище розробки поставляється разом із бібліотеками підтримки різноманітного обладнання. Користувачам необхідно підключити відповідні бібліотеки, визначити необхідні функції, щоб створити мікропрограму [1].

Стає популярною кросплатформна система розробки програмного забезпечення PlatformIO, яка підтримує понад 450 промислових плат, понад 25 платформ розробки, та понад 5 мікроконтролерних платформ [2]. Це середовище розробки дозволяє проводити відлагодження, підтримує швидке завершення коду і інтелектуальний код. Ядро платформи включає мультиплатформний Builder, менеджер бібліотек, монітор послідовного порту тощо. PlatformIO створений розробниками з України. Він включає утиліту командного рядка, через яку можна запускати компіляцію і завантаження програм для кількох сімейств мікроконтролерів (Atmel AVR, Atmel SAM, ST STM32, TI MSP430 і інші). При цьому підтримуються різні набори бібліотек (фреймворки): Arduino, Energia, mbed, а також нативний код для Atmel AVR, Espressif, MSP430. Перевагою PlatformIO є можливість використовувати один проект під кілька плат, той же самий код повинен компілюватися під різні платформи.

Розвиваються і онлайн платформи, наприклад, Mbed. Це платформа для підключених до Інтернету пристроїв на базі 32-розрядних ARM Cortex-M мікроконтролерів [3]. Для розробки використовується онлайн IDE середовище для написання і компіляції коду. Код відлагоджується в браузері, і зберігається у хмарі, за допомогою компілятора компілюється код, який вже локально завантажується у мікроконтролер.

Все частіше використовуються розробниками графічні середовища для написання мікропрограм. Вони в переважно безкоштовні і прості в освоєнні. Графічна мова програмування призначена для написання програми для обчислювального пристрою, в якому замість текстового опису алгоритму роботи використовується графічне. Загальна мета – зробити програмування більш доступним широкому колу розробників для оперативного створення пристроїв Інтернету речей. Візуальні мови використовують графічні елементи намагаючись зменшити або навіть повністю виключити потенційні синтаксичні помилки. Після візуального створення програми можлива її трансляція на мову високого рівня, наприклад, Python.

З метою перевірки вказаного підходу було реалізовано процес оперативного створення пристрою Інтернету речей на базі популярного сьогодні мікроконтролера ESP32 фірми Espressif у реалізації M5Stamp Pico з використанням хмарного середовища візуального програмування UIFlow (рис.1) [4].



Рис. 1. Загальний вигляд інтерфейсу UIFlow з розробленою програмою

Процес розробки UIFlow простий та інтуїтивно зрозумілий. Тестова програма пристрою Інтернету речей була завантажена у мікроконтролер і функціонувала успішно.

Отже, досліджено програмні рішення для оперативного створення пристроїв Інтернету речей. Проаналізовано функціонування систем Інтернету речей, використовуваних технологій для розробки програмних засобів Інтернету речей, застосовуваних протоколів передачі даних та забезпечення клієнт-серверної взаємодії. Для функціонування системи Інтернету речей у загальному необхідні три основні елементи – пристрої для вводу інформації з датчиків, канали передачі даних та засоби обробки і відображення інформації. Пристрої Інтернету речей виконують функції: по-перше, ввід даних з датчиків різних параметрів, по-друге, підготовка даних для надсилання мережею на відповідні сервери. При цьому, пристрої Інтернету речей для передачі даних використовують поширені сьогодні проводові і безпроводові мережі передачі даних. Програмні рішення для оперативного створення пристроїв Інтернету речей сьогодні представлені онлайн та офлайн системами розробки. Набирають популярності графічні засоби для оперативної розробки коду.

Список використаних джерел:

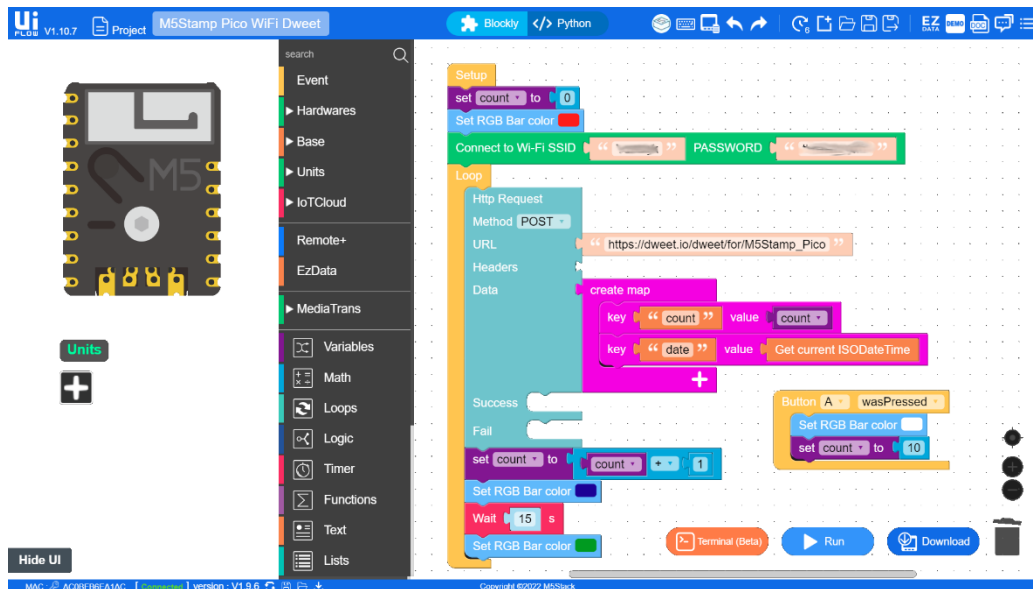
1. What is Arduino? [Електронний ресурс]. – Режим доступу до ресурсу: <https://www.arduino.cc/>
2. PlatformIO – Professional collaborative platform for embedded development [Електронний ресурс]. – Режим доступу до ресурсу: <https://platformio.org/>
3. Mbed. Rapid IoT device development [Електронний ресурс]. – Режим доступу до ресурсу: <https://os.mbed.com/>
4. UIFlow [Електронний ресурс]. – Режим доступу до ресурсу: <https://flow.m5stack.com>

Пиріг Олена Андріївна, здобувач вищої освіти кафедри автоматизованих систем управління

Національний університет «Львівська політехніка», Україна

Науковий керівник: Опотяк Юрій Володимирович, канд.техн.наук, ст.н.с, доц. кафедри автоматизованих систем управління

Національний університет «Львівська політехніка», Україна

ІНФОРМАЦІЙНА СИСТЕМА ДЛЯ ЕКСПОРТУ ТОВАРІВ НА ТОРГОВІ МАЙДАНЧИКИ В ІНТЕРНЕТІ

У 21 столітті більшість продаж відбувається онлайн. В світі та в Україні дуже сильно змінилась поведінка користувачів. Всі хочуть купувати швидше та дешевше. У магазині часто немає потрібного розміру, кольору чи кількості товару.

Однак, якщо купувати онлайн – то вибір в рази більший. Це і приваблює покупців, коли є можливість купити щось в один клік, замість того аби витратити час на дорогу, черги в магазині та дорогу назад [1].

Крім того, служба доставки може доставити за 2-3 дні товар з будь-когог куточку України. Якщо ж є бажання купити щось у закордонному магазині – можливість також є. Єдине, що доставка буде трішки довше займати в часових рамках. Замість 2-3днів, треба зачекати 10-15 днів. Все ж це дешевше ніж самому подорожувати, аби щось купити [2].

Тому разом із розвитком онлайн торгівлі, розвиваються служби доставки як світові, так і Українські. Так наприклад в Україні вже є такі служби доставки: «Нова Пошта», «Meest Express», «Укрпошта» та власна доставка з різних маркетплейсів. Наприклад «Rozetka» та «Makeup» інвестували чимало грошей на розвиток своєї власної доставки, яка є часто швидшою аніж у спеціалізованих служб доставки. Тож все більше і більше людей зацікавлені в онлайн покупках.

Але не лише покупці міняють свою поведінку. Продавці теж адаптуються до нових реалій. Якщо коротко прослідкувати історію продаж в світі, то можна зауважити, що все починалось з міських ринків. Далі почали відкриватись маленькі сімейні магазини. Після них – великі торгові центри. А з розвитком світової мережі Інтернет – всі хто продавав щось у фізичних точках, розпочали продавати онлайн [3].

Спочатку у 2013 з'явився тренд на відкриття інтернет-магазинів. Тож майже кожна велика компанія мала свій онлайн магазин. Але через проблеми з доставкою, а також через дизайн сайтів, які мали не дуже дружній для користувачів інтерфейс, продажі онлайн не були такими популярними. Ринок мінявся і почались створюватись платформи для продаж – маркетплейси. В цей час і розвинулась доставка та логістика для кінцевих споживачів. Тепер на маркетплейсах можна знайти майже все. Вони дуже багато ресурсів вкладають в розвиток реклами щоб збільшувати трафік на сайт. Таким чином розпочалась дуже велика внутрішня конкуренція між продавцями на цих платформах [4].

Кожна платформа також потребує виплати певного відсотку від продаж, тому деякі продавці не планують розпочинати там продажі. Аби уникнути цієї

внутрішньої конкуренція, а також, щоб уникнути сплати цього відсотку, багато продавців обирають продавати у своєму інтернет-магазині.

Або ж великі бренди зі своїм достатньо відомим ім'ям хочуть давати своїм покупцям унікальний досвід покупки у їхньому магазині. Продумувати програми лояльності та маркетингові компанії теж значно простіше у власному інтернет-магазині. Тож враховуючи переваги свого магазину над величезними онлайн торговими площадками, вибір продавати у власному магазині є обґрунтованим. Але якщо цей продавець, це магазин не є дуже відомим брендом, а ця компанія є лише сатрапом, як їй конкурувати на онлайн просторах з сайтами, трафік на які складає мільйони користувачів в день?

Пошукова система Google видає першими в пошуку сайти з великим трафіком, або з проплаченою Google рекламою можна збільшити продажі, збільшити трафік на сайт та впізнаваність бренду. Таку рекламу обирають не лише маловідомі бренди, а й світові в тому числі [5].

Розглянемо що потрібно для запуску товарної реклами на Google. Перш за все необхідно мати власний інтернет-магазин із якісними зображеннями товарів. Також потрібно, щоб кожен товар містив детальну інформацію про властивості, характеристики та ціни. Далі ця вся інформація, включаючи посилання на сайт і на картку товару, повинна бути продубльована у кабінеті продавця в Google Merchant. Дублювання можна зробити декількома способами: завантаження вручну, через FTP та SFTP, з сайту та використовуючи API. Кожен із способів має свої переваги та недоліки, які будуть розглянуті згодом. Та кожен із способів вимагає багато часу для налаштування. Для автоматизації вивантаження необхідно, щоб структура даних про товар на сайті відповідала необхідній структурі в Google.

Сьогодні багато сайтів та інтернет-магазинів на початковому етапі створюють на базі CMS (Content Management System) чи використовуючи так звані «конструктори сайтів». Перевагою використання і першого, і другого варіанту є швидкість запису, економія коштів та легкість наповнення [2].

Однак, щоб збільшити продажі та завантажити товари на Google необхідне створення спеціалізованого програмного продукту, а саме модуля експорту з цього магазину на Google. Розроблений модуль забезпечує оперативний експорт товарів на торгові майданчики в інтернет, а оскільки час – це зараз найважливіший ресурс, створений модуль допоможе власникам заробляти більше і швидше. Серед основних переваг модуля – простота використання. Крім того, модуль зменшує ресурси, задіяні для експорту товарів, що призводить до економії коштів та часу.

Модуль працює на базі Google Merchant API та вивантажує товари в один клік, без необхідності формування каталогів товарів чи вручну вносити дані про товари, або ж переписувати код HTML сайту під вимоги Google Merchant. Такого рішення на нашу думку ще не представлено на ринку. Основними завданнями є синхронізація двох API: конструктора сайту та Google. Важливим завданням є мапінг даних цих двох систем, оскільки передавати інформацію потрібно не лише про властивості та ціни товарів, а і про їх наявність.

Список використаних джерел:

1. Сьюзен Мейер. (2021). Історія та еволюція роздрібних магазинів: від мам та попу до Інтернет-магазинів. [Електронний ресурс]. – Режим доступу до ресурсу: <https://www.bigcommerce.com/blog/retail/>

2. Джордж Роулендс. (2021). Навіщо вам потрібна CRM для вашого бізнесу продавців Amazon. [Електронний ресурс]. – Режим доступу до ресурсу: <https://nethunt.com/blog/amazon-sellers-crm/>
3. Shopify. Майбутнє електронної комерції. (2021). [Електронний ресурс]. – Режим доступу до ресурсу: <https://www.shopify.com/enterprise/the-future-of-ecommerce>
4. Міжнародний відділ. (2020). Дані: П'ять способів, як ринки їдять світ. Торгівля. [Електронний ресурс]. – Режим доступу до ресурсу: <https://www.retail-week.com/marketplaces/data-five-ways-marketplaces-are-eating-the-world/7033245 .article?authent=1>
5. Ринок проти власного веб-сайту електронної комерції у 2021 році: що найкраще для бізнесу. (2020). [Електронний ресурс]. – Режим доступу до ресурсу: <https://dinars.com/blog/marketplace-vs.-your-own-e-commerce-website>

де

y_0 - значення функції y за заданого значення аргумента x_0 ;

y'_0 - значення першої похідної функції y за заданого значення аргумента x_0 ;

$y_0^{(n-1)}$ - значення $(n-1)$ -ої похідної функції y за заданого значення аргумента x_0 .

Для розв'язування ДР (1) незалежно від його порядку, типу та інших параметрів засобами Simulink нами запропоновано такий алгоритм:

— визначити з ДР старшу похідну y вигляді $y^{(n)} = (P_1(x, y)y^{(n-1)} + P_{n-1}(x, y)y' + P_n(x, y))$; тут $P_1(x, y)$, $P_{n-1}(x, y)$, $P_n(x, y)$ – функції, які містять як аргумент шуканої функції, так і саму функцію.

— використовуючи вираз y для старшої похідної $y^{(n)}$ функції y правій частині рівності, побудувати структурну схему моделювання ДР, передбачивши у ній $n-1$ блоків-інтеграторів; що стосується інших блоків, то їх склад і кількість повністю залежать від вигляду функцій $P_1(x, y)$, ..., $P_{n-1}(x, y)$, $P_n(x, y)$;

— налаштувати структурну схему, задавши у ній початкові умови;

— виконати симуляцію (моделювання) функціонування системи, яка описується даним ДР;

— проаналізувати отримані числові та графічні результати.

Розроблена за цим алгоритмом структурна схема для розв'язування рівняння (4) наведена на рис.1.

$$y' = x + \sin\left(\frac{y}{2.25}\right); \quad y(1.4) = 2.2; \quad (4)$$

Диференціальне рівняння $dy/dx = x + \sin(y/2.25)$ за початкових умов $y(1.4) = 2.2$ на інтервалі $[1.4; 2.4]$ з кроком $h=0.1$



Рис. 1. Структурна схема та результати моделювання ДР (4) засобами Matlab Simulink

Розроблена за єдиним алгоритмом структурна схема для розв'язування рівняння (5) наведена на рис.2.

$$y' = 1 + 0.2 * y * \sin x - 1.5 * y^2; \quad y(0) = 0; \quad (5)$$

Диференціальне рівняння $dy/dx = x + \sin(y/2.25)$ за початкових умов $y(1.4) = 2.2$ на інтервалі $[1.4; 2.4]$ з кроком $h=0.1$

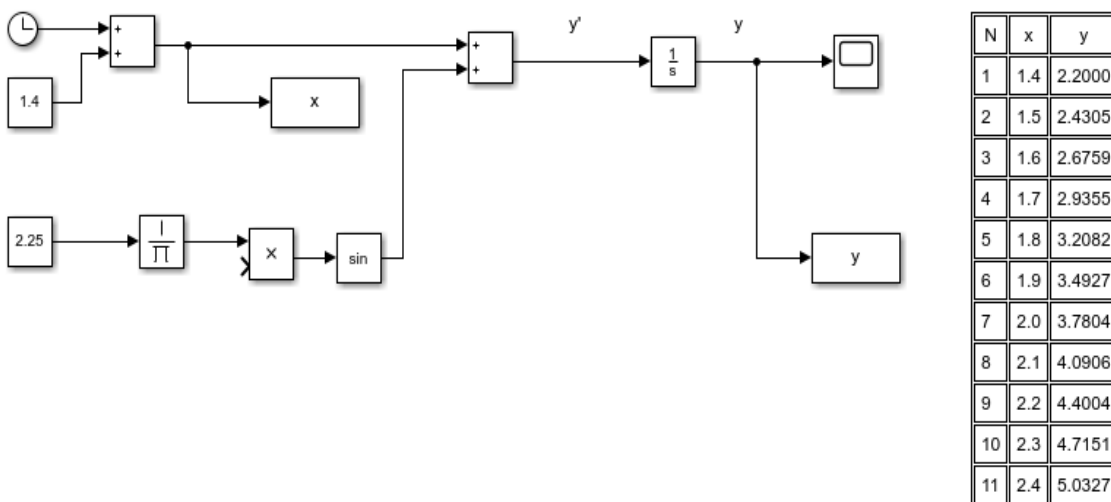

Рис. 2. Структурна схема та результати моделювання ДР (5) засобами Matlab Simulink

Висновки. У роботі запропоновано єдиний алгоритм розв’язування ДР та їх систем у середовищі Matlab Simulink, отримані і досліджені за його допомогою розв’язки ДР різних типів.

Список використаних джерел:

1. Бахвалов, М.С. Чисельні методи: Підручник / М.С. Бахвалов, М.П. Жидков, Г.М. Кобельков. - М.: Біном. ЛЗ, 2011. – 636 с.
2. Бахвалов, Н.С. Чисельні методи. Рішення задач і вправи: Навчальний посібник / Н.С. Бахвалов, А.А Корнев, Е.В. Чіжонков. – М.: Біном, 2016. – 352 с.
3. Волков, Е.А. Чисельні методи / Е.А. Волков. – СПб.: Лань, 2008. – 256 с.
4. Дьяконов В.П. MATLAB R2006/2007/2008+ Simulink 5/6/7. Основы применения. – 2-е изд., перераб. и доп. – М., СОЛОН-ПРЕСС, 2008. – 800с.
5. Дьяконов В.П. Matlab і Simulink для радіоінженерів. – М.: «ДМК-Пресс», 2011. – 976 с.
6. Марон, І.А. Чисельні методи аналізу. Наближення функцій, диференціальні та інтегральні рівняння: Навчальний посібник / Б.П. Демидович, І.А. Марон, Е.З. Шувалова; Під ред. Б.П. Демидович. – СПб.: Лань, 2010. – 400 с.
7. Мэтьюз Джон Г., Финк Куртиз Д. Численные методы. Использование MATLAB, 3-е издание.: Пер. с англ. – М.: Издательский дом “Вильямс”, 2001. – 720 с.
8. Пех П.А. Методи обчислень та моделювання: Конспект лекцій для здобувачів першого (бакалаврського) рівня освітньо-професійної програми «Комп’ютерна інженерія» галузі знань 12 «Інформаційні технології» спеціальності 123 «Комп’ютерна інженерія» денної та заочної форм навчання – Луцьк: Луцький НТУ, 2020. – 162 с.
9. Пех П.А. Методи обчислень та моделювання: Методичні вказівки до виконання лабораторних робіт для здобувачів першого (бакалаврського) рівня освітньо-професійної програми «Комп’ютерна інженерія» галузі знань 12 «Інформаційні технології» спеціальності 123 «Комп’ютерна інженерія» денної та заочної форм навчання – Луцьк: Луцький НТУ, 2020. – 162 с.
10. Пех П.А., Лавренчук С.В., Дяченко О.Р. Порівняльний аналіз методів розв’язування диференціальних рівнянь засобами Matlab та Matlab Simulink // Науковий журнал “Комп’ютерно-інтегровані технології: освіта, наука, виробництво” – Луцьк: Видавництво ЛНТУ. – Вип. 48. – 2022. – С. 103 – 110.

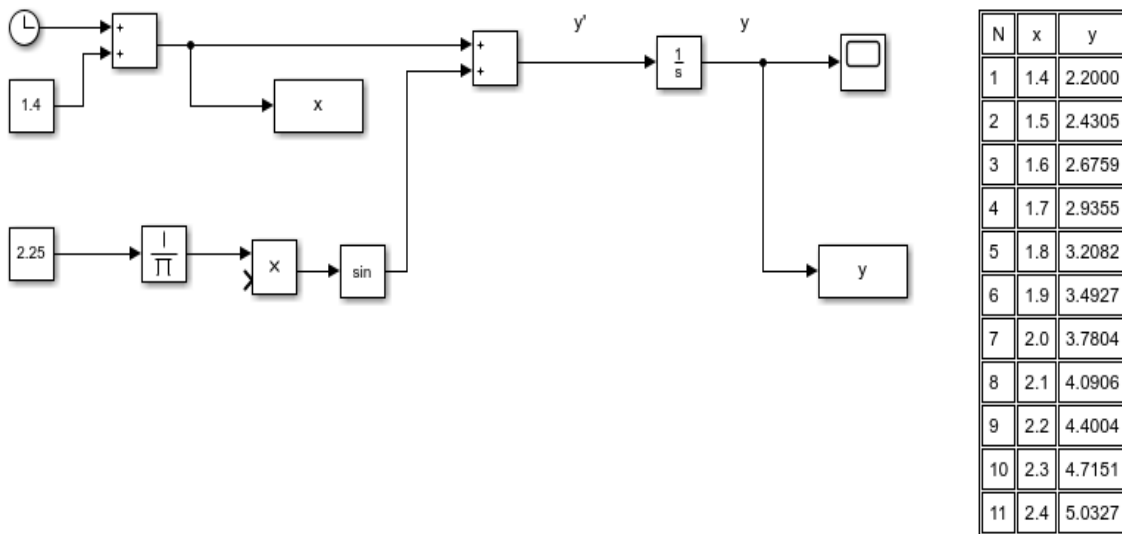
Носик Катерина Андріївна, магістрант факультету комп'ютерних наук
Харківський національний університет радіоелектроніки, Україна

Науковий керівник: Ситнікова Поліна Едуардівна, канд. техн. наук, доцент,
доцент кафедри системотехніки
Харківський національний університет радіоелектроніки, Україна

РОЗРОБКА МЕТОДІВ ФОРМУВАННЯ РЕКОМЕНДАЦІЙ В ІНФОРМАЦІЙНІЙ СИСТЕМІ З ВИКОРИСТАННЯМ ІНСТРУМЕНТІВ НЕЧІТКОЇ ЛОГІКИ

Сучасний етап розвитку ринкових відносин диктує нові методи ведення бізнесу, які на відміну від традиційних, здатні повною мірою відповідати тенденціям розвитку сучасних інформаційних технологій. Електронна комерція сприяє підвищенню ефективності ведення бізнесу, а також результативності просування товарів та послуг, значно скорочує час обробки запиту та обслуговування клієнта, розширює ринки збуту.

Для забезпечення товарообігу в мережі Інтернет була створена інформаційна система електронної комерції, що реалізує усі виявлені бізнес-функції та процеси.

Більшість систем такого типу пропонує лише перелік товарів, наприклад, у вигляді каталогу. Через це з низки сучасних технологій та методів для покращення роботи та функціональності даної ІС було прийняте рішення імплементувати систему рекомендацій послуг. Це дозволило побудувати персоналізовані товарні й контентні рекомендації та сценарії їх застосування, і як наслідок, підвищити продажі та задовільнити покупців.

Основним підходом для вирішення задачі побудови рекомендаційних систем стала колаборативна фільтрація. Досягнутою метою тут є пропозиція нових товарів та послуг для окремого користувача, базуючись на вподобаннях інших користувачів зі схожими смаками.

Окрім того, на підставі проведеного аналізу, було вирішено провести дослідження теоретичних та методологічних питань, що пов'язані з розробкою інструментарію ІС. Така система досить складна в управлінні, тому одним із підходів до вирішення даної проблеми було використання апарату нечіткої логіки, що має дати покращений результат [1].

Вибір рішення за числовою інформацією в умовах невизначеності (ризиків) виникає у тому випадку, коли з кожним рішенням, що приймається, пов'язана деяка множина можливих результатів з відомою умовною вірогідністю. Тому використання апарату нечіткої логіки при розробці бази знань і механізмів виведення експертної системи дозволило формалізувати процедуру оцінки стану на базі фрагментарної, ненадійної і можливо неточної інформації і обґрунтовано приймати рішення по ідентифікації недоліків системи [2].

Оцінка рішень в ІС здійснюється за допомогою методів, що засновані на правилах нечіткої логіки, а саме нечіткого логічного виведення. Існує кілька алгоритмів нечіткого виведення, а саме: Мамдані, Цукамото, Сугено та Ларсен. Для досліджень було обрано нечіткі моделі Мамдані, що мають прозорість нечітких

моделей. Даний метод підходить до прикладних завдань, де можливість змістовної інтерпретації важливіша за точність моделювання.

Для реалізації цього методу в даній роботі нечітка множина визначалася за допомогою так званих функцій приналежності, що використовуються для опису розробленої інформаційної системи. Так, функція приналежності складається з областей, де поняття є істинним, а де хибним.

Для підготовки задачі щодо визначення ступеня приналежності (фазифікації) була проведена конвертація реальних значень у нечіткі. З цією метою був визначений ступінь приналежності змінної до нечіткої множини.

Розробка бази нечітких правил проводилась у вигляді інтерактивного процесу. Це ґрунтується на тому, що однією із переваг нечіткої логіки є можливість побудови бази правил, яка була ухвалена відповідними фахівцями до тестування її роботи в реальних умовах.

Для побудови бази знань були виконані наступні дії :

- складений список змінних які повинні бути ураховані: складаються з лінгвістичних змінних на базі нечітких правил;
- складений перелік якісних оцінок, які приймаються до розгляду та визначають, коли вони є істинними, а коли хибними: ці оцінки становлять лінгвістичні терми баз правил;
- сформульовані правила, які описують поведінку в кожному конкретному випадку.

Для обґрунтування бази знань було проведена експертна оцінка, яка визначила достовірність бази знань в предметній області. Це дало змогу виявити упущені моменти та оцінити правильність сформульованих правил. За допомогою симуляції відкритого контуру було проведено порівняння поведінки бази правил з очікуваною поведінкою.

При розробці системи щодо формування цін ІС на основних етапах відбувається наступне:

- на першому етапі, інформація про розмір загальних витрат ІС може бути представлена як правила нечітких продукцій;
- на другому етапі, визначаються вхідні та вихідні параметри системи, які задаються, як змінні, що впливають на процес ціноутворення (наприклад, витрати на оренду, рекламу, зв'язок та зарплата співробітникам). Вихідними параметрами виступають загальні витрати магазину, сформовані з перерахованих вище показників. Формуються терм-множини змінних, визначаються їх інтервальні значення та будуються функції приналежності;
- на третьому етапі відбувається агрегування умов за допомогою використання методу композиції. На даному етапі одержують нечітку множину, що представляє область значень нечітких вихідних змінних;
- на четвертому етапі здійснюється активізація підключень, що є процедурою чи процесом знаходження ступеня істинності кожного з правил нечітких продукцій;
- на п'ятому етапі отримуються кількісні значення вищеописаних вхідних змінних з метою аналізу результатів нечіткого виведення при різних значеннях змінних і встановлення адекватності розробленої нечіткої моделі (дефазифікація вихідних даних) [3].

Розглядаючи моделювання інформаційної системи електронної комерції, можна зробити висновок, що дана сфера на сьогоднішній день динамічно розвивається і набуває особливого значення. Вирішуючи проблемні питання щодо створення інформаційної системи, ми стикаємося з проблемою неточного та неповного опису вихідної системи, при цьому традиційні методи побудови моделей не призводять до задовільних результатів. Тому впровадження системи рекомендацій та застосування апарату нечіткої логіки дозволить уникнути труднощів, що пов'язані з невизначеністю, а також отримати кращі результати у порівнянні до традиційних методів моделювання, що є основою для подальших досліджень, які проводяться на цю тематику.

Список використаних джерел:

1. Zadeh, L.A. (1965). "Fuzzy sets". *Information and Control* 8(3): 338–353. doi:10.1016/S0019-9958(65)90241-X (<http://dx.doi.org/10.1016%2FS0019-9958%2865%2990241-X>). ISSN0019-9958 (<http://www.worldcat.org/issn/0019-9958>)
2. Uziel Sandler, Lev Tsitolovsky *Neural Cell Behavior and Fuzzy Logic*. Springer, 2008. — 478 с. IS BN 978-0-387-09542-4
3. Леоненков, А. В. *Нечеткое моделирование в среде MATLAB и fuzzy TECH* / А. В. Леоненков. – СПб. : БХВ-Петербург, 2003. – 736 с. – ISBN 5-94157-087-2.

Кучерук Олександр Сергійович, здобувач вищої освіти факультету інформаційних та комп'ютерних технологій
Луцький національний технічний університет, Україна

Науковий керівник: Пех Петро Антонович, канд.техн.наук, доцент, доцент кафедри комп'ютерної інженерії та кібербезпеки
Луцький національний технічний університет, Україна

УДОСКОНАЛЕННЯ ТЕХНОЛОГІЇ ПРОГРАМУВАННЯ МОВОЮ C++ НА БАЗІ БІБЛІОТЕКИ СТАНДАРНИХ ШАБЛОНІВ STL

Постановка задачі. Бібліотека стандартних шаблонів STL знаходить щоразу ширше застосування у практиці розроблення програм мовою C++ [3,4,6,7-9, 12]. Помічено, що в програмуванні часто використовуються одні і ті ж абстрактні структури даних та алгоритми [1,2,5,10,11], тому розроблення бібліотеки стандартних шаблонів STL, у якій ці типові структури реалізовані у вигляді стандартних контейнерів [9,12], стало кроком уперед з точки зору спрощення технології програмування, Базові контейнери бібліотеки STL можна поділити на дві великі групи: послідовні контейнери та асоціативні контейнери. Послідовні контейнери представлені у вигляді таких класів, як клас `vector`, клас `deque` та клас `list`. Асоціативні контейнери представлені у вигляді таких класів, як класи `set` та `multiset`, `map` та `multimap`. Крім того, у бібліотеці стандартних шаблонів є контейнери-адаптери, які дозволяють змінювати функціональність базових контейнерів, і які реалізовані у вигляді таких класів, як класи `stack`, `deque` та `priority_deque`.

Метою дослідження було розробити програмно-демонстраційний комплекс засобами мови C++, який би дозволив з'ясувати особливості використання контейнерних класів-шаблонів з метою удосконалення технології програмування і скорочення термінів розробки програм.

Результати дослідження. Під час виконання досліджень нами розроблено комплекс з 24 програм, у яких задіяні основні ресурси бібліотеки стандартних шаблонів стосовно роботи з послідовними та асоціативними контейнерами, адаптерами та алгоритмами. Всі ці програми розроблялися за єдиним зразком, згідно з яким у першій стрічці кожної програми вказується її ім'я. Далі директивою `#include` підключаються заголовні файли стандартної бібліотеки C++, які забезпечують під'єднання функцій: стандартного введення / виведення даних; консольного введення / виведення даних; для роботи з маніпуляторами; для роботи з даними стрічкового типу; для роботи з кирилицею. Ці директиви обов'язкові у кожній програмі комплексу без винятку. У конкретній програмі комплексу можуть бути підключені ще й додаткові заголовні файли, зокрема, ті, що забезпечують використання конкретних ресурсів STL. Директивою `using namespace std` підключається простір службових імен, що спрощує написання текстів програм. Далі у програмах записуються прототипи допоміжних функцій, класів та шаблонів, якщо вони необхідні у конкретній програмі. Самі ж визначення цих функцій

наводяться після тіла головної функції. Якщо в допоміжних функціях потреби немає, то цей розділ програми буде відсутнім. Головна функція `main()` розпочинається функцією `system("cls")`, яка забезпечує очищення екрану, та двома функціями: `SetConsoleCP(1251)` та `SetConsoleCPOutput(1251)`, які дозволяють розпізнавати тексти українською мовою під час введення та виведення стрічкових даних. Команда `return 0` перед закриваючою дужкою тіла функції `main()` у разі її успішного виконання засвідчує коректне завершення програми. Нижче лістингу програми наводяться результати її тестування.

Далі у лістингу програми ми не наводимо тієї її частини, яка є обов'язковою для усіх програм, а будемо представляти тільки їх оригінальну частину.

Першою програмою `rjvgtkrcе` є програма `p_01` (рис. 1), у якій досліджується робота з послідовним контейнером класу `vector`, елементами якого є цілі числа. У програмі створюється вектор `integers` на основі масиву `array`, елементами якого є числа цілого типу. Програма демонструє застосування до контейнера `vector` алгоритмів `ostream_iterator`, `push_back`, `begin`, `end`, `size`, `reverse_iterator`.

```
// p_01.cpp
// Робота з вектором, елементи якого є цілі числа
// Алгоритми ostream_iterator, push_back, begin, end, size,
// reverse_iterator
#include <vector> // визначення шаблону класу vector
#include <iterator> // ітератор ostream_iterator
int main() {
    const int SIZE = 6; // визначення розміру масиву
    int array[SIZE] = { 1, 2, 3, 4, 5, 6 }; // ініціалізація масиву
    vector<int> integers; // створення порожнього вектора integers
    ostream_iterator<int> output(cout, " ");
    cout << "Спочатку вектор з елементами цілого типу "
         << (integers.empty() ? "є" : "не є") << " порожнім.";
    cout << "\nПочаткова довжина вектора integers дорівнює : " <<
integers.size()
         << "\nПочаткова місткість вектора integers дорівнює : " <<
integers.capacity();
    // функція є в кожному послідовному контейнері
    integers.push_back(2);
    integers.push_back(3);
    integers.push_back(4);
```

```

    cout << "\n\nПісля застосування push_back розмір вектора
integers дорівнює: " << integers.size()
    << "\n\nПісля застосування push_back місткість вектора
integers дорівнює " << integers.capacity();
    cout << "\n\nВиведення вектора за допомогою вказівників: \n";
    // вивести масив a, використовуючи нотацію вказівників
    for (int* ptr = array; ptr != array + SIZE; ptr++)
        cout << *ptr << ' ';
    cout << "\n\nВиведення вектора за допомогою ітераторів: \n";
    // вивести вектор integers, використовуючи нотацію ітераторів
    copy(integers.begin(), integers.end(), output);
    // два константних обернених ітератори
    vector<int> ::const_reverse_iterator reverseIterator;
    vector<int> ::const_reverse_iterator tempIterator =
integers.rend();
    cout << "\n\nВектор integers у зворотньому порядку: \n";
    // вивести вектор integers у зворотньому порядку
    for (reverseIterator = integers.rbegin(); reverseIterator !=
tempIterator; ++reverseIterator)
        cout << *reverseIterator << ' ';
    cout << endl;
}

```

Спочатку вектор з елементами цілого типу є порожнім.

Початкова довжина вектора integers дорівнює: 0

Початкова місткість вектора integers дорівнює:0

Після застосування push_back розмір вектора integers дорівнює: 3

Після застосування push_back місткість вектора integers дорівнює:

3

Виведення вектора за допомогою вказівників:

1 2 3 4 5 6

Виведення вектора за допомогою ітераторів:

2 3 4

Вектор integers у зворотньому порядку:

4 3 2

Рис. 1. Робота з контейнером vector. Алгоритми ostream_iterator, push_back, begin, end, size, reverse_iterator

Аналогічно побудовані інші програми комплексу.

Висновки. У роботі розроблено програмно-демонстраційний комплекс засобами мови C++, який дозволяє з'ясувати особливості використання

контейнерних класів-шаблонів бібліотеки STL у процесі складання програм. Таке удосконалення технології програмування забезпечує скорочення термінів розробки програм.

Список використаних джерел:

1. Айра П. Объектно-ориентированное программирование на C++. – СПб.: Бином, Невский Диалект. – 2001. – 464 с.
2. Браян В. Керніган, Денс М. Річі Мова програмування мовою C++. –Київ: КНЕУ, 2014. – 232 с.
3. Вандервуд Д. Шаблоны C++: справочник разработчика. – М.: Издательский дом «Вильямс», 2008. – 544 с.
4. Дейтел Х.М., Дейтел П.Дж. Как программировать на C++. –М.: ООО "Бином-Пресс", 201. – 1456 с.
5. Дьюхаст С. Программирование на C++. – К.: «ДиаСофт», 2001. – 944 с.
6. Коллинз У.Дж. Структуры данных и стандартная библиотека шаблонов. – М.: Бином-Пресс, 2011. 620 с.
7. Кравець П.О. Об'єктно-орієнтоване програмування: навчальний посібник. – Львів: Видавництво Львівської політехніки, 2012. – 624 с. – ISBN 978-617-607-264-5/
8. Ларман К. Применение UML и шаблонов проектирования. М.: Вильямс, 2002. – 624 с.
9. Леен Аммераль. STL для программистов на C++. – М.:ДМК, 1999. – 240 с.
10. Седжвик Р. Фундаментальные алгоритмы на С. — СПб.: ДиаСофтЮП, 2003. — С. 672. — ISBN 5-93772-081-4
11. Б. Страуструп. Программирование. Принципы и практика использования C++. — М. : ООО “Изд. Дом Вильямс”, 2011. — 1248 с.
12. Пех П.А., Христинець Н.А., Кучерук О.С. Реалізація алгоритмів сортування елементів послідовних контейнерів засобами C++ бібліотеки стандартних шаблонів STL // Науковий журнал “Комп’ютерно-інтегровані технології: освіта, наука, виробництво” –Луцьк: Видавництво Луцького НТУ. –Вип. 48. -2022. С. 111-116.

СЕКЦІЯ 17.

СИСТЕМНИЙ АНАЛІЗ, МОДЕЛЮВАННЯ ТА ОПТИМІЗАЦІЯ

Гадзало Олег Ярославович, здобувач вищої освіти Інституту комп'ютерних наук та інформаційних технологій

Національний університет «Львівська політехніка», Україна

Науковий керівник: Верес Олег Михайлович, кандидат технічних наук, доцент кафедри інформаційних систем та мереж, Інституту комп'ютерних наук та інформаційних технологій

Національний університет «Львівська політехніка», Україна

ІНФОРМАЦІЙНА СИСТЕМА АНАЛІЗУ КОМП'ЮТЕРНИХ КОМПЛЕКТУЮЧИХ

Персональний комп'ютер складається з багатьох частин, і вони разом повинні показати максимальну продуктивність та чистоту роботи. На жаль, у більшості людей немає знань у сфері комп'ютерного будування, взаємодії компонентів та її праці. Саме тому існує безліч варіантів вирішення цієї проблеми: консультування з експертами, онлайн чи вживу, анкетування, використання різних «бенчмарків» для простого показу характеристики тої чи іншої деталі.

Такі «бенчмарки» найчастіше використовують просту схему «так\ні». Обрана деталь або підходить до вашої збірки, або ні, і тоді користувач змушений далі продовжувати пошуки, не розуміючи, чи зможе він щось знайти і скільки на це витратиться часу. Однак, якщо створити «бенчмарк», в основі роботи якого буде рекомендаційна система, яка швидко, за допомогою бази даних, віднайде потрібні дані, відсортує їх та покаже користувачеві, такий проект чекає успіх.

Рекомендаційна система – це система, яка працює із заданим типом інформації, системою фільтрів, які сортують інформаційні елементи, що можуть викликати зацікавленість у користувача. Зазвичай, рекомендаційна система приймає рекомендації користувачів, або налаштування, як вхідні дані, агрегує і надсилає їх до вибраних одержувачів вже у вигляді рекомендацій або потрібної інформації. Ця технологія дозволяє користувачеві використовувати якнайменше часу для знаходження будь-якої інформації, що його цікавить. Ці системи порівнюють зібрані або створені дані, від користувача і генерують список елементів, котрі рекомендують користувачеві. Це як своєрідна альтернатива системи пошуку, оскільки швидко допомагають знаходити інформацію, які б користувачі не змогли знайти самотужки.

Загальний огляд: Рекомендаційні системи – одні із найпопулярніших систем інтелектуального аналізу даних, а також машинного навчання в інтернет сфері. Вони досліджують поведінку користувачів Інтернет-сервісу, дають якісну та кількісну оцінку їх вподобань тих чи інших предметів. Об'єктами рекомендацій може бути медіа-контент, товари в інтернет-магазині, розділи Веб-сайту, а також інші користувачі Веб-сервісів.

Сучасні відомі рекомендаційні системи можна поділити за методами фільтрації: контентна фільтрація, колаборативна фільтрація та гібридна.

Контентна фільтрація користується інформацією про властивості предметів. Такими властивостями, наприклад для персонального комп'ютера, може бути тип оперативної пам'яті, об'єм жорсткого диску, марка центрального процесора, тощо. Сама ідея такої фільтрації полягає у тому, що властивостям із схожим вмістом користувачі надають схожі переваги. Також фільтрацію вмісту можна використовувати у системах, де в першу чергу передбачається наявність описових даних.

Опишемо загальний алгоритм побудови системи аналізу комп'ютерних комплектуючих.

Першим етапом є вибір шляху отримання параметрів – автоматичне сканування з персонального комп'ютера користувача чи задані самим користувачем. Наступне це отримання параметрів, та їх опрацювання таким чином, щоб вони були готові для передаванні у наступний процес. Коли необхідні параметри готові – вони йдуть у фільтрацію. Розглянемо спосіб отримання параметрів як задані користувачем.

Для того, щоб реалізувати фільтрацію та подання, потрібно створити рекомендаційну систему, для визначення, класифікації та сортування об'єктів. Подібна система отримуватиме запит, оброблятиме його, відправлятиме його у базу даних і після обробки отримувати відсортовані дані назад.



Рис. 1. Діаграма прецендентів системи

Щоб рекомендаційна система працювала правильно, їй потрібно створити та задати параметри конкретизації, за якими будуть фільтруватись та відбиратись дані,

за заданим запитом. Для цього потрібно створити базу даних, налаштувати у ній відповідні зв'язки між елементами, щоб система бачила їх та відбиравла необхідні матеріали [1].

Після обробки даних базою даних та кінцевої фільтрації, результат повертається до рекомендаційної системи, яка в свою чергу надсилає готові дані користувачеві.

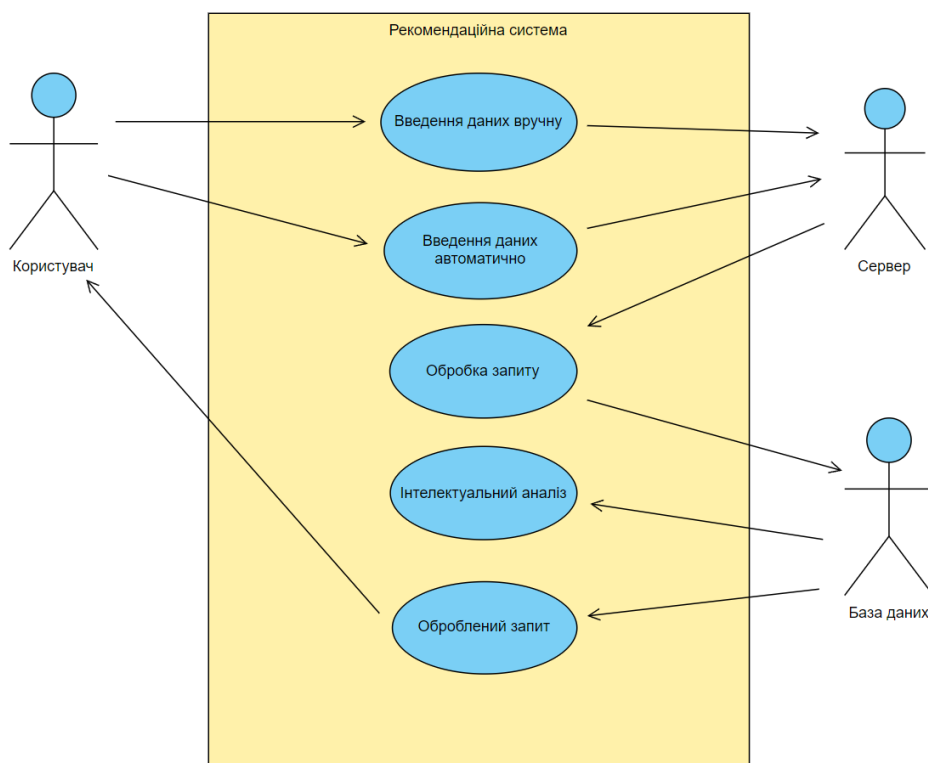
Якщо ж спосіб отримання параметрів відбувається автоматично, рекомендаційна система спочатку надсилає запит у базу даних персонального комп'ютера, звідки усі потрібні дані, у вигляді комплектуючих та їх характеристик, відправляється назад, а тоді рекомендаційна система посилає запит у базу даних програмного забезпечення, там здійснюється пошук, фільтрація та сортування, надсилається назад і тоді відправляється користувачеві.

В разі виявлення системою нових та останніх комплектуючих, які працюють максимально продуктивно та не потребують ніякої заміни між собою, система повідомить про це одразу після аналізу персонального комп'ютера.

Список використаних джерел:

1. Veres, O.M. & Levus, J. I. (2021). Recommendation system of time management during the period of forced stay at home. *Modern scientific research: achievements, innovations and development prospects. Proceedings of the 6th International scientific and practical conference. MDPC Publishing. Berlin, Germany.* 244–248.
2. Melville P., Sindhvani V. (2017). Recommender Systems. In: Sammut C., Webb G. I. (eds) *Encyclopedia of Machine Learning and Data Mining. Springer, Boston, MA.*

СЕКЦІЯ 18.

ІНФОРМАЦІЙНІ ТЕХНОЛОГІЇ ТА СИСТЕМИ

Чайка Денис Андрійович, магістр-науковець факультету цивільної інженерії та екології

Державний вищий навчальний заклад «Придніпровська державна академія будівництва та архітектури», Україна

Науковий керівник: Шибко Оксана Миколаївна , канд. техн. наук, доцент, доцент кафедри комп'ютерних наук, інформаційних технологій та прикладної математики

Державний вищий навчальний заклад «Придніпровська державна академія будівництва та архітектури», Україна

АВТОМАТИЗАЦІЯ ГАЗОРОЗПОДІЛЬНОЇ СТАНЦІЇ

Газорозподільні станції (ГРС) призначені для постачання газу від магістральних та промислових газопроводів населених пунктів, підприємств та інших великих споживачів. Подавати газ споживачеві потрібно в заданій кількості та під певним тиском, з необхідним ступенем очищення, підігріву та одоризації газу (при необхідності).

Отримуючи газ від газотранспортної компанії, регіональна компанія з реалізації газу веде розрахунки з нею за кількість придбаного газу за інформацією зібраної на ГРС та від пунктів обліку газу у споживачів. Тому ГРС є об'єктом інтересів як газотранспортних, так і регіональних компаній щодо реалізації газу та газорозподільних організацій [1].

Досі недостатній рівень автоматизації на ГРС є причиною труднощів у взаєморозрахунках між постачальниками газу та компаніями з реалізації газу. Застосування механічних самописців для обліку витрати газу призводить до значних похибок і, в результаті, розбаланс між звітною документацією від пунктів обліку у споживачів і від ГРС.

На сьогоднішній день система управління та обліку на ГРС має стати як засобом забезпечення безаварійності, так і засобом збору вихідних даних для ухвалення оперативних управлінських рішень. Інформація про роботу ГРС, передана в корпоративну базу даних, може використовуватися для аналізу та планування роботи як даної ГРС, так і всіх організацій, що постачають та розподіляють газ.

Оптимальною є інтеграція системи управління та обліку на ГРС із системою управління бізнес-процесами, що дозволить усім організаціям у будь-який момент отримувати оперативну та достовірну інформацію у зручній для обліку та аналізу формі. При цьому для підвищення ефективності управління підприємствами, що забезпечують постачання та реалізацію газу, стоїть завдання забезпечення достовірності та повноти інформації, що передається від ГРС, з найменшими витратами, у найкоротші терміни та у зручній для користувача формі.

Достовірність інформації забезпечується мінімізацією похибки приладів та методів обчислення відповідно до вимог, а також передачі даних без спотворень.

Повнота інформації має на увазі контроль усіх необхідних облікових параметрів, отримання раптової сигналізації щодо порушень нормальних режимів роботи та аварійних повідомлень. Збір інформації в режимі реального часу забезпечують прилади вимірювання та корекції витрати.

Системи забезпечення пожежної безпеки, контролю загазованості та охорони об'єкта також передають інформацію до бази даних системи обліку та управління.

Використання сучасних засобів зв'язку дозволяє отримувати інформацію в режимі реального часу і без спотворень, за винятком людського фактора [2]. Деякі вимірювально-обчислювальні витратомірні комплекси мають убудовані модеми для зв'язку з робочим місцем оператора.

Зручність представлення даних підвищує швидкість та якість роботи оператора. Сучасні системи збору та обробки інформації дозволяють зберігати інформацію в базах даних та автоматично формувати звіти за необхідні періоди, переглядати інформацію у вигляді діаграм та таблиць, з прив'язкою до місцевості за допомогою геоінформаційних технологій (електронні карти).

Транспортування та доставка природного газу споживачеві, якими є: об'єкти малих та середніх населених пунктів; електростанції; промислові, комунально-побутові підприємства та населені пункти великих міст, пов'язана з великими втратами газу на кожній ділянці від розробленої свердловини біля родовища, допоміжних станцій та газорозподільних станцій до установок газорегуляторних шаф та газового обладнання в кожному житловому будинку. Раціональне використання та скорочення втрат природного газу при транспорті та в промисловості за рахунок створення та використання нових енергозберігаючих технологій та більш точного обліку споживання стає дуже актуальним завданням [3]. З метою врегулювання розбіжностей, що виникають під час проведення розрахунків між постачальниками, споживачами газу та газорозподільними організаціями, що надають послуги з транспортування газу, щодо обліку втрат газу прискорити збір інформації, підвищити точність у вимірі та обліку витрати газу.

Висновок. Створення системи автоматизованого контролю та управління газорозподільною станцією дозволяє збирати інформацію без виїзду на ГРС та передавати її споживачам. Таким чином, розробка системи автоматичного контролю та управління газорозподільної станції дозволяє:

- покращити умови праці оператора та обслуговуючого персоналу;
- диспетчер цілодобово на екрані монітора може отримувати інформацію в повному обсязі про режими витрати газу споживачам;
- врегулювати розбіжності, що виникають під час проведення розрахунків між постачальниками, споживачами газу та газорозподільними організаціями щодо втрат газу, прискорити збирання інформації, підвищити точність у вимірі та обліку витрати газу.

Список використаних джерел:

1. Сідак В.С. Інноваційні технології в діагностиці та експлуатації систем газопостачання: Навч. посібник. – Харків: ХНАМГ, 2005. – 227 с.
2. Сідак В.С., Дудолад О.С. Комплексні підходи до керування надійністю систем газопостачання: Навч. посібник. – Харків, 2006. – 248 с.
3. Сідак В.С., Дудолад О.С. Новітні технології будівництва та реновації інженерних мереж: Навч. Посібник. – Харків; 2006. – 356 с.

Кононенко Іван Віталійович, здобувач вищої освіти кафедри інформаційних технологій проектування
Черкаський державний технологічний університет, Україна

Науковий керівник: Тарасенко Ярослав Володимирович, канд. техн. наук,
старший викладач кафедри інформаційних технологій проектування
Черкаський державний технологічний університет, Україна

ВПЛИВ РОЗВИТКУ ГЛОБАЛЬНОЇ МЕРЕЖІ ІНТЕРНЕТ НА ПСИХО-ФІЗІОЛОГІЧНІ ПОТРЕБИ КОРИСТУВАЧІВ

Вступ.

У ХХІ ст. швидкими темпами відбувається зміна навколишньої людини інформаційного середовища, яке стрімко розвивається і стає дедалі різноманітнішим. У сучасному світі інформаційні технології щільно увійшли до нашого життя. Адже це зручно, коли в кишені лежить річ під назвою «телефон» і ти будь-коли можеш дізнатися: скільки часу, яка погода та що нового з'явилося в світі. Проте ми можемо навіть не замислюватися, що є безліч «підводних камнів», яких ми не помічаємо або просто не хочемо помічати [1].

1. Залежність та пошук спокус у мережі

Завдяки глибокому впровадженню Інтернету в наше життя, люди отримали можливість жити у віртуальному світі і користуватися всіма можливостями, які він дає. Деякі люди використовують цю мережу для певної потреби: зателефонувати або написати іншій людині, дізнатися про погоду, прочитати новини. Інші повністю включили Інтернет у своє життя. Не беручи в цю частку людей, які змушені працювати з використанням Інтернету (програмісти, інженери, вчені та ін.), основна маса людей більшою мірою використовують його для розваг та пошуку спокус.

Першим прикладом можуть послужити діти та підлітки з їх надмірним ігровим проведенням часу в мережі. Комп'ютерні ігри стали великою платформою для таких розваг і все б нічого, але вони, за відсутністю в реальному житті цілей і бажань, викликають у людині сильну залежність. У цій ситуації, ігрова промисловість та її маркетинг робить усе задля того, щоб утримати споживача у межах своїх товарів хороших і зробити його життя "барвистішим" і наповнити її задоволенням від процесу.

Ми не вважаємо, що саме ігри чи якісь інші речі є причиною такої негативно кардинальної зміни людських потреб. Але за відсутністю в житті людини цілей, амбіцій і бажань, ігри являють собою гарний "втішний час", де твоя віртуальна самореалізація лежить у твоєму віртуальному персонажі і твої дії не вимагають багато зусиль, як розумових, так і фізичних [2].

2. Лінь та низький рівень когнітивних потреб

Лінь є ще одним наслідком довготривалого проведення часу в мережі. Завдяки своїй простоті у використанні, нав'язуванні реклами, розважальних речей та іншого контенту, людина стає менш старанною у своїх справах у реальному світі. Більше того, знижується концентрація уваги, а також навичка розуміння та складання думок. Найголовніше те, що така людина вже більше не хоче думати чи намагатися

щось зробити, її потреби закінчуються після задоволення найпримітивніших бажань [3].

Ці наслідки є у разі бездумного, інстинктивного використання можливостей Інтернету. У випадку ж з навмисним довгим проведенням часу та з використанням інтелектуальних здібностей дані когнітивні властивості людини не завжди губляться.

3. Зворотний бік Інтернету. Ріст соціальної індивідуальності

Академічні дослідження встановили, що Інтернет не знижує товариськість людей, насправді це підвищує їхній рівень комунікації. З урахуванням інших факторів дослідження показало, що використання Інтернету розширює можливості людей, підвищуючи їх почуття безпеки, особистої свободи і впливу, всі почуття, які позитивно впливають на щастя та особисте благополуччя. Ефект особливо позитивний для людей з нижчим доходом і меншою кваліфікацією, для людей у країнах, що розвиваються, і для жінок.

З 2002 року (створення Friendster, Facebook) в Інтернеті відбулася нова соціотехнічна революція: поява сайтів соціальних мереж, де тепер присутні всі види людської діяльності, від особистої взаємодії до бізнесу, роботи, культури, спілкування, громадських рухів і політики.

Таким чином, найважливіша діяльність в Інтернеті зараз здійснюється через соціальні мережі, і соціальні мережі стали обраними платформами для всіх видів діяльності, не тільки для особистої дружби або спілкування в чаті, але і для маркетингу, електронної комерції, освіти, культури, творчості, поширення засобів масової інформації та розваг, додатки для здоров'я та суспільно-політична активність. Це важлива тенденція для суспільства загалом [4].

Висновки

Інтернет має широкий вплив на людину, як негативний так і позитивний. Ця мережі змінює потреби багатьох людей як в комунікативному плані, так і в плані їх самореалізації. Перебуваючи у цій мережі важливо розуміти її можливий вплив та помічати його. Окрім негативного впливу, який може проявлятися, є так і позитивні сторони. Через свою широку поширеність у світі, Інтернет став хорошим інструментом для об'єднання людей у соціальному плані. Стало можливим дистанційне спілкування та знаходження нових контактів у мережі.

Список використаних джерел:

1. Саржинська А.Р., Ольвінська Ю.О. Вплив Інтернету на людський розвиток. *Статистика – інструмент соціально-економічних досліджень: збірник наукових студентських праць*. 2016. Випуск 2. Одеса, ОНЕУ. С. 114-118.
2. Casha H., Raea C.D., Steelaand A.H., Winkler A. Internet Addiction: A Brief Summary of Research and Practice. *Current Psychiatry Reviews*. 2012. № 8. P. 292-298.
3. Teens spend more than 7 hours on screens for entertainment a day: Report. URL: <https://abcnews.go.com/US/teens-spend-hours-screens-entertainment-day-report/story?id=66607555> (дата звернення 29.10.2022).
4. Boyd D.M., Ellison N.B. Social Network Sites: Definition, History, and Scholarship. *Journal of Computer-Mediated Communication*. 2007. № 13. P. 210-230.

Бачинський Святослав Володимирович, здобувач вищої освіти кафедри автоматизованих систем управління
Національний університет «Львівська політехніка», Україна

Науковий керівник: Опотяк Юрій Володимирович, канд.техн.наук, ст.н.с, доц.
кафедри автоматизованих систем управління
Національний університет «Львівська політехніка», Україна

ЗАСОБИ АВТОМАТИЗАЦІЇ УПРАВЛІННЯ ПЕРСОНАЛОМ ІТ-КОМПАНІЇ З ВИКОРИСТАННЯМ МОДЕЛІ РОЗВИТКУ ІТ-СПЕЦІАЛІСТА

В основі роботи будь-якої ІТ-компанії лежить процес керування працівниками, відслідковування якості їх роботи, забезпечення кар'єрного росту. Засоби керування персоналом дозволяють автоматизувати і зробити більш ефективним ці процеси. Такі засоби автоматизації є особливо актуальним зараз, коли більшість ІТ-фахівців працюють онлайн і компаніям важче оцінити ефективність їхньої роботи.

Розвиток спеціаліста є важливою складовою саме для ІТ-компаній, адже представники цієї галузі стрімко розвиваються і успішність компанії залежить від експертизи, навичок та досвіду її працівників. Крім того дослідження показують, що організації з чітким планом кар'єрного росту мають продуктивніших працівників [1].

Системи керування персоналом призначені для організації робочих процесів відділу кадрів та інших підрозділів. Зазвичай вони включають такі функції, як зберігання даних співробітників, відстеження робочого часу, формування звітності, тощо. Управління великою кількістю співробітників є важким і трудомістким процесом.

Саме тому сучасний підхід до управління працівниками вимагає залучення цифрових інструментів. Завдяки програмним системам компанія може автоматизувати управління персоналом, відстежувати ефективність працівників, постійно підтримувати організованість відділів. Автоматизація регулярних, адміністративних завдань дозволяє заощадити багато часу, зменшити кількість працівників, витрати компанії [2].

Система керування функціонує як цифрова картотека. Вона зберігає дані про співробітника, включаючи ім'я, адресу, посаду, дату найму, зарплату та дату народження. База даних також надійно зберігає цифрові файли співробітників і зменшує ризики, пов'язані з традиційними паперовими файлами.

Багато компаній мають налагоджений процес оцінювання продуктивності (Performance review). Він полягає в оцінюванні ефективності працівників за визначеними критеріями за певний період (переважно півроку-рік). Оцінювання продуктивності дає змогу роботодавцям визначити і покращити ефективність своїх працівників. Процес оцінювання продуктивності є трудомістким і займає багато часу, саме тому він потребує автоматизації в системах керування персоналом.

Зазвичай компанії використовують сукупність наступних методів: система показників ефективності, проведення атестації, метод 360 градусів, самооцінювання [3].

У дослідженні виконано порівняння методів оцінювання спеціалістів. Кожен з методів метод має свої переваги і недоліки:

- у методі системи показників ефективності вибираються певні числові показники, на основі яких будуть оцінювати співробітників, він є об'єктивним і вимірювання не займають багато часу;
- метод атестації є стандартизованим, атестація проводиться за певною спеціальністю, проте цей метод може вимагати додаткових коштів для впровадження в компанії;
- метод 360 градусів полягає в оцінюванні працівника співробітниками, з яким він працює, сюди входять: найближчі колеги, підлеглі та керівники.

Розроблено систему автоматизації управління персоналом ІТ-компанії з використанням моделі розвитку ІТ-спеціаліста. Вибір методів залежить від процесів в конкретній компанії, тому розроблена система управління персоналом реалізовує і підтримує декілька методів.

Для реалізації системи управління персоналом ІТ-компанії обрано наступні засоби і технології:

- платформу .Net Core 5.0 для розробки серверної частини програмної системи і мову програмування С# 11. Основними перевагами .Net Core є крос-платформність та відкритість вихідного коду;
- ASP.Net core – платформу для розробки веб-застосунків і програмних інтерфейсів на базі .Net Core;
- Angular 14 – фреймворк для розробки клієнтською частини програмної системи і мову програмування TypeScript 4.8.2. Angular є сучасним SPA фреймворком, який розроблено компанією Google. Мова TypeScript дозволяє скомпілювати проект Angular на мову JavaScript, яка інтерпретується браузером.

Розроблена система матриць компетентності, яка відповідає методу проведення атестації.

Програмний продукт надає можливість заповнення профілів, як сукупності навичок і знань, якими має володіти працівник, щоб відповідати певному рівню компетентності. На рис. 1 наведено форму оцінювання працівника.

Рис. 1. Форма оцінювання працівника

Крім того система дає можливість встановлювати цілі працівникам, відповідно до методу OKR. Цілі допомагають розвивати навички в матриці компетентності і

керівники відслідковують прогрес їх виконання. На рис. 2 наведено сторінку керування цілями працівника.



Рис. 2. Сторінка керування цілями працівника

Розроблений програмний продукт передбачає можливість інтеграції засобів на основі штучного інтелекту для допомоги експертам при визначенні рівня працівника і також для рекомендації керівникам встановлення цілей для покращення рівня компетентності, набуття навичок керування цілями працівника.

Отже, у результаті дослідження розглянуто методи оцінювання спеціалістів, зокрема в ІТ-галузі, виконано огляд систем-аналогів, визначено набір методів та засобів для розробки та створено прототип системи. Матриця компетентності відповідає методу проведення атестації, визначення навичок працівників. Можливість встановлення цілей допомагає розвивати навички і відповідає методу OKR. Подальше вдосконалення проєкту можливе шляхом інтеграції засобів штучного інтелекту для допомоги експертам/керівниками при виконанні їх завдань.

Список використаних джерел:

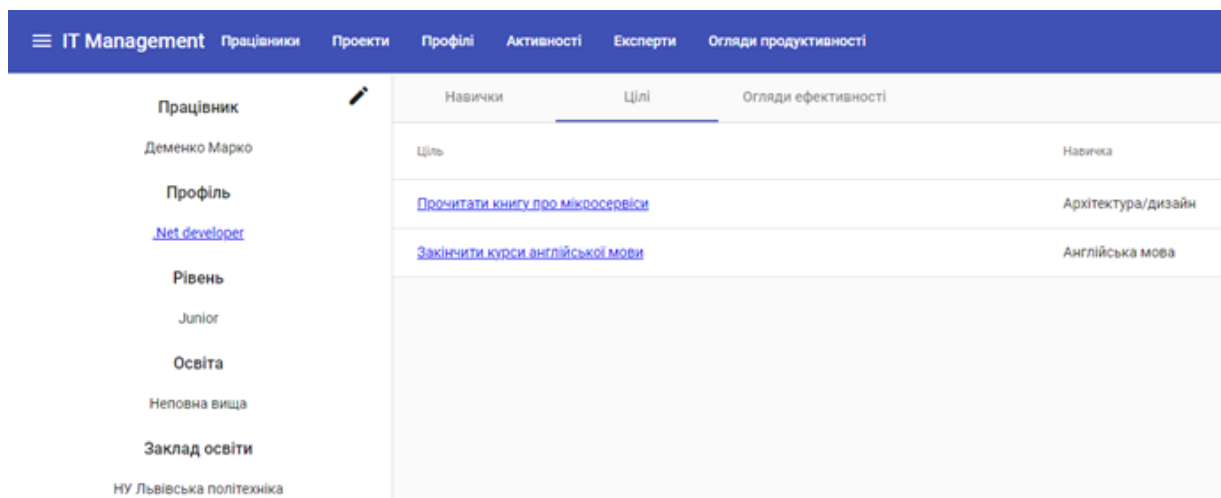
1. Weng Q., McElroy J. C. Organizational career growth, affective occupational commitment and turnover intentions. *Journal of vocational behavior*. 2012. No. 80. P. 256–265.
2. Top functions of employee management software. URL: <https://www3.technologyevaluation.com/research/article/top-features-of-employee-management-software.html> (date of access: 17.09.2022).
3. Мах Т. 4 методи оцінки працівників в ІТ. URL: <https://sunvery.com.ua/uk/4-metody-otsinky-pratsivnykiv-v-it> (дата звернення: 17.09.2022).

Шибко Дмитро Олексійович, здобувач вищої освіти акультету інформаційних технологій та механічної інженерії

Державний вищий навчальний заклад «Придніпровська державна академія будівництва та архітектури», Україна

Науковий керівник: Шибко Оксана Миколаївна , канд. техн. наук, доцент, доцент кафедри комп'ютерних наук, інформаційних технологій та прикладної математики

Державний вищий навчальний заклад «Придніпровська державна академія будівництва та архітектури», Україна

ПІДВИЩЕННЯ ЕФЕКТИВНОСТІ ПРИЙНЯТТЯ УПРАВЛІНСЬКИХ РІШЕНЬ НА АВТОТРАНСПОРТНОМУ ПІДПРИЄМСТВІ

На різних автотранспортних підприємствах для прийняття складних управлінських рішень, як на рівні вищого керівництва, так і на рівні окремих функціональних підрозділів, потрібне отримання комплексної інформації у великих обсягах, що характеризує не тільки виробничі умови функціонування, але і всі сторони діяльності автотранспортного підприємства. Прикладом найбільш складних рішень може служити вибір основних напрямків діяльності підприємства на тривалий період часу. Прийняття кваліфікованого рішення може бути забезпечено лише на основі аналізу всього комплексу зовнішніх умов виробництва та внутрішніх можливостей, а також визначення кількох кращих, з крапки зору керівництва автотранспортного підприємства, альтернатив напрямків діяльності, всебічної оцінки кожної з альтернатив і вибору з них оптимального або найкращого варіанту.

Після прийняття рішень, що визначають основні напрями розвитку виробництва автотранспортного підприємства, чи рішень про необхідність коректування, що розвиваються в напрямку його діяльності, розробляється перспективний план функціонування автотранспортного підприємства. На цьому етапі роботи особливе значення надається питанням розвитку спеціалізації автотранспортних бригад і підвищенню технічного рівня виробництва, що є найважливішою умовою підвищення його ефективності [1].

Відомо, що використання інформаційних управлінських систем в автотранспортних корпораціях, що представляють собою великі виробничі підприємства, створює умови для системного підходу до підготовки виробництва і розробки оптимальних планів капіталовкладень в розвиток виробництва. Наприклад, найбільша ефективність капіталовкладень у розвиток підприємства може бути досягнута в тому випадку, якщо вони будуть спрямовані на усунення вузьких місць у виробництві і на підвищення продуктивності на найважливіших ключових ділянках, що забезпечують підвищення ефективності роботи всього підприємства в цілому. Вибір найкращого варіанту капіталовкладень завжди представляє собою складну багатокритеріальну задачу. Ще більш складне завдання являють собою розрахунки, пов'язані з виявленням оптимального варіанту капіталовкладень, спрямованих на розвиток усього виробничого комплексу

великого автотранспортного підприємства. При вирішенні такого роду задач доводиться приймати до уваги величезну кількість всіляких факторів (параметрів управління), без урахування яких, при плануванні капіталовкладень, можуть бути допущені серйозні прорахунки. Облік і оцінка всієї сукупності факторів можуть бути здійснені лише за допомогою переробки великих масивів даних шляхом залучення для цих цілей управлінських інформаційних систем.

Основне завдання при знаходженні оптимального варіанту капіталовкладень полягає в тому, щоб забезпечити гармонійний розвиток всіх елементів виробничого комплексу як єдиного цілого. Будь-які диспропорції у розвитку окремих складових автотранспортного підприємства можуть призвести до порушення виробничого ритму.

Інформація про використання ресурсів має також важливе значення для виявлення та усунення вузьких місць на виробництві. На основі інформації, керівники автотранспортного підприємства отримують можливість швидко визначати різні відхилення від запланованого ходу виробництва. Наприклад, вихід з ладу машини, простою техніки, невихід на роботу, тобто все те, що може призвести до порушення виробничих планів, зниження продуктивності праці, зростання витрат виробництва. Комплексна інформація про використання всіх видів ресурсів дасть можливість керівникам підприємства завчасно розкривати причини небажаних відхилень у виробництві та вживати заходів щодо їх усунення.

Інформація про фінансове становище підприємства дає можливість судити про ефективність використання трудових, фінансових, матеріальних та виробничих ресурсів. Великі автотранспортні підприємства на основі фінансової інформації дають оцінку своєї діяльності і в цілому. Оскільки всі дані про витрати по кожному об'єкту вводяться в систему автоматизованої обробки інформації, керівництво має можливість порівнювати поточні витрати виробництва з даними за минулі періоди часу. На основі таких даних можуть складатися терміни їх виконання і гістограми, що дозволяють виявляти тенденції відносно зміни витрат виробництва, що є важливим показником діяльності кожного виробничого підрозділу підприємства і необхідною умовою для вироблення відповідних заходів.

Інформація про рівень витрат виробництва по кожному підрядному проекту дає можливість керівникам кожного виробничого підрозділу визначати потребу капіталовкладень для ліквідації вузьких місць за рахунок, наприклад, закупівлі нової техніки, покращення системи внутрішнього виробничого транспорту. На основі виявлених потреб в капіталовкладеннях кожному підрозділу складається обґрунтована заявка, що подається керівництву підприємства, де заявки від всіх виробничих підрозділів враховуються при визначенні зведеного плану капіталовкладень.

Важливе значення для підвищення ефективності управління виробництвом має також інформація про кадри, зазвичай знаннями про склад і рівень технічної підготовки робітників та керівників усіх рівнів. Особливе значення надається складанню ділової характеристики на кожного працівника, що дає можливість просувати по службі найбільш здібних із них. Виявлення таких працівників полегшується за допомогою баз даних і знань, що будуються на основі використання сучасної обчислювальної техніки.

Досвід великих американських фірм підтверджує панівне становище управлінської інформації, як джерела знань про стан зовнішнього та внутрішнього середовища виробництва, без якого прийняття ефективних рішень неможливо, та і неможлива сама організація виробничого процесу. Таким чином, останнім часом управлінська інформація, представлена в структурованому вигляді, розглядається як один з основних видів виробничого ресурсу [2]. При цьому інформаційний ресурс, будучи нематеріальним ресурсом, виконує роль катализатора ефективного використання всіх матеріальних ресурсів виробництва.

Прибуток, який отримує сьогодні на виробництві - це результат використання не тільки матеріальних, але й, перш за все, інтелектуальних або інформаційних ресурсів. Американський вчений П. Пільцер підкреслює, що багатство - це продукт не тільки природних ресурсів, а й технологій. З цих двох доданків технології незмінно важливіше. Як підкреслює той же П. Пільцер, швидкість, з якою розвиваються технології в суспільстві, визначається відносним рівнем його здатності засвоювати і обробляти інформацію. При цьому зростає значення таких нематеріальних факторів, як здатність до творчості, інтелектуальна продукція у вигляді застосування раніше накопиченого досвіду управління, рівень освіти, здатність до сприйняття нової інформації.

Висновок. Сучасні організаційні системи управління виробництвом не можуть ефективно функціонувати без високопродуктивних управлінських інформаційних підсистем. Застосування вказаних підсистем є одним з найбільш перспективних способів вдосконалення систем управління виробництвом з метою підвищення ефективності виробництва та за рахунок підвищення ефективності прийнятих управлінських рішень.

Список використаних джерел:

1. Ершова Н. М. Модели и методы теории принятия решений: Учеб. пособие / Н. М. Ершова. – Д.: ПГАСА, 2016. – 248 с
2. Серіков А. В. Метод аналізу ієрархій у прийнятті рішень: Навчальний посібник / А. В. Серіков, О. В. Білоцерківський. – Харків: БУРУН КНИГА, 2006. – 144 с.

СЕКЦІЯ 19.**ТРАНСПОРТ ТА ТРАНСПОРТНІ ТЕХНОЛОГІЇ**

Ніконов Дмитро Анатолійович, здобувач магістерського освітнього ступеня факультету інфраструктури та рухомого складу залізниць
Державний університет інфраструктури та технологій, Україна

Науковий керівник: Дубравін Юрій Федорович, канд. техн. наук, доцент кафедри електромеханіки та рухомого складу залізниць
Державний університет інфраструктури та технологій, Україна

ПІДВИЩЕННЯ КОЕФІЦІЄНТА ПОТУЖНОСТІ ЕЛЕКТРОВОЗА ЗМІННОГО СТРУМУ З КОЛЕКТОРНИМИ ТЯГОВИМИ ДВИГУНАМИ

Актуальність дослідження зумовлена недоліками основної частини парку вантажних електровозів змінного струму «Укрзалізниця», обладнаних тяговим електроприводом (ТЕП) з колекторними тяговими двигунами постійного струму. Переважна більшість цих електровозів обладнана некерованими випрямлячами, що не забезпечує плавне регулювання напруги на тягових двигунах (ТЕД) та рекуперативне гальмування. Електровози мають низький рівень ККД (0,84) та коефіцієнта потужності (КП) (не вище 0,86), що знижує їх економічність. Незначна частина парку вантажних електровозів, це електровози 2ЕЛ5, обладнані керованими випрямними інверторними перетворювачами (ВІП). Використання тиристорних ВІП вирішує питання використання рекуперативного гальмування та плавного регулювання напруги на ТЕД, проте створює ряд проблем технічного характеру. Зонно-фазове регулювання напруги збільшує зсув по фазі між напругою та струмом навантаження, тобто знижує КП. Низькі значення коефіцієнта потужності, що не перевищують в режимах тяги 0,84 і рекуперативного гальмування 0,65 приводять до зростання втрат в системі електропостачання. Відбувається також спотворення форми напруги і струму в первинній обмотці тягового трансформатора, що негативно впливає на всю систему електропостачання. Проведений аналіз свідчить, що на сьогоднішній день залишається актуальною задача підвищення коефіцієнта потужності електровозів змінного струму з колекторними ТЕД.

Метою роботи є застосування на електровозах змінного струму з колекторними ТЕД тягових перетворювачів на базі IGBT-транзисторів та розробка алгоритмів управління ними з метою підвищення КП, зниження енерговитрат на тягу потягів та спотворення форми напруги і струму в контактній мережі [1].

Технічні рішення по підвищенню енергетичних характеристик ЕРС змінного струму з колекторними ТЕД можна умовно об'єднати в чотири групи:

- 1) застосування на ЕРС активних тягових перетворювачів (АТП) на базі IGBT-транзисторів;
- 2) застосування на ЕРС ВІП на базі IGBT-транзисторів [2];

- 3) удосконалення схем тягових перетворювачів та їх алгоритмів управління;
- 4) вмикання в коло вторинної обмотки тягового трансформатора (ТТ) активних і пасивних компенсаторів реактивної потужності.

З метою покращення енергетичних характеристик електровоза розглянуто схемний варіант серійного електровоза 2ЕЛ5, де замість ВІП використані активні тягові перетворювачі (АТП), які здійснюють три зонне імпульсне регулювання випрямленої напруги. Плечі АТП укомплектовані IGBT-транзисторами. Такий перетворювач може працювати як у випрямному, так і в інверторному режимі, а фазовий зсув першої гармоніки струму мережі відносно напруги живлення може бути як додатним так і від'ємним. При роботі АТП в результаті перемикання ключів на вході перетворювача протікає змінний струм імпульсної форми, а на виході формується випрямлена напруга імпульсної форми. В режимі інвертування постійний струм i_d перетворюється в синусоїдний змінний струм i_2 . Таким чином, даний перетворювач за своїми властивостями є випрямлячем змінної напруги або інвертором постійного струму. Алгоритм управління транзисторами АТП побудований на основі синусоїдної ШІМ. Моделююча напруга $u_M(t)$ частотою $\omega_m = 2\pi f_m$ порівнюється з трикутною тактовою напругою $u_T(t) = \frac{2}{\pi} \arcsin[\sin(\omega_T t + \frac{\pi}{2})]$ частотою $\omega_T = 2\pi f_T$. Формування імпульсів фазового регулювання відбувається в моменти порівняння моделюючого сигналу $u_M(t)$ і трикутного тактового сигналу $u_T(t)$ (рис.1). При зміні глибини модуляції $\mu = U_m/U_T$ змінюється ширина імпульсів та напруга на виході АТП. При цьому, на відміну від зонно-фазового регулювання, не відбувається зрушення по фазі струму відносно напруги, а імпульси напруги та струму створюються без зсуву впродовж кожного півперіоду. Це дає змогу значно підвищити КП перетворювача. Коефіцієнт потужності характеризує втрати енергії в електромережі, обумовлені як фазовими, так і нелінійними спотвореннями струму та напруги.



Рис. 1. Діаграми формування імпульсів керування транзисторними ключами АТП

Дослідження енергетичних характеристик пропонованого АТП виконано на віртуальній моделі електровоза змінного струму 2ЕЛ5 в середовищі імітаційного моделювання MatLab/Simulink [3]. В якості критеріїв, що характеризують споживання реактивної потужності, а також несинусоїдність напруги та струму, обрано наступні показники: коефіцієнт потужності K_P , коефіцієнт спотворення форми кривої струму K_i та коефіцієнти спотворення синусоїдності кривої напруги

K_u . В результаті моделювання електромагнітних процесів отримані осцилограми напруги і струму в первинній і вторинній обмотках ТТ, а також випрямлених напруги U_d і струму i_d кола ГЕД. Осцилограми напруги та струму первинної обмотки ТТ приведені на рис.2,а, спектрограма струму i_1 – на рис.2,б. Отримані осцилограми свідчать про відсутність зрушення по фазі між кривими напруги та струму первинної обмотки ТТ. При зміні глибини модуляції μ в межах $0,3 \div 1,0$ коефіцієнт потужності мав значення в межах $0,75 \div 0,97$. Значення коефіцієнтів спотворення струму K_i та напруги K_u (табл. 1) свідчать про значне спотворення синусоїдності кривої напруги. При збільшенні частоти опорного сигналу і відповідно частоти імпульсів ШІМ в кривій струму первинної обмотки збільшується число високочастотних гармонік. Зі спектрограми струму i_1 (рис.2,б) видно, що найбільшу амплітуду серед вищих гармонік має 3-я гармоніка (13,2% від основної гармоніки) з частотою 150 Гц.

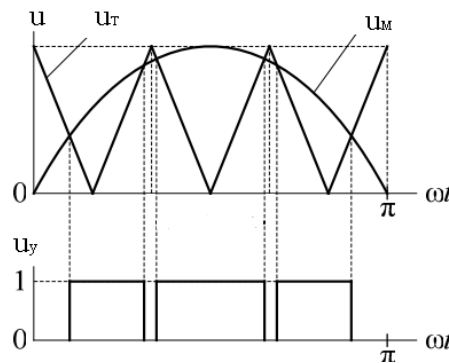

Рис.2. Діаграми електромагнітних процесів при роботі електровоза в режимі тяги на 3-й зоні регулювання : а) осцилограма напруги U_1 і струму i_1 первинної обмотки ТТ, б) спектрограма струму i_1

Таблиця 1

Значення коефіцієнтів спотворення форми кривої струму K_i та напруги K_u

Частота опорного сигналу f_{on} , Гц	K_i	K_u
600	0,2	0,1
900	0.228	0.048
1000	0.256	0.065
1200	0.255	0.065

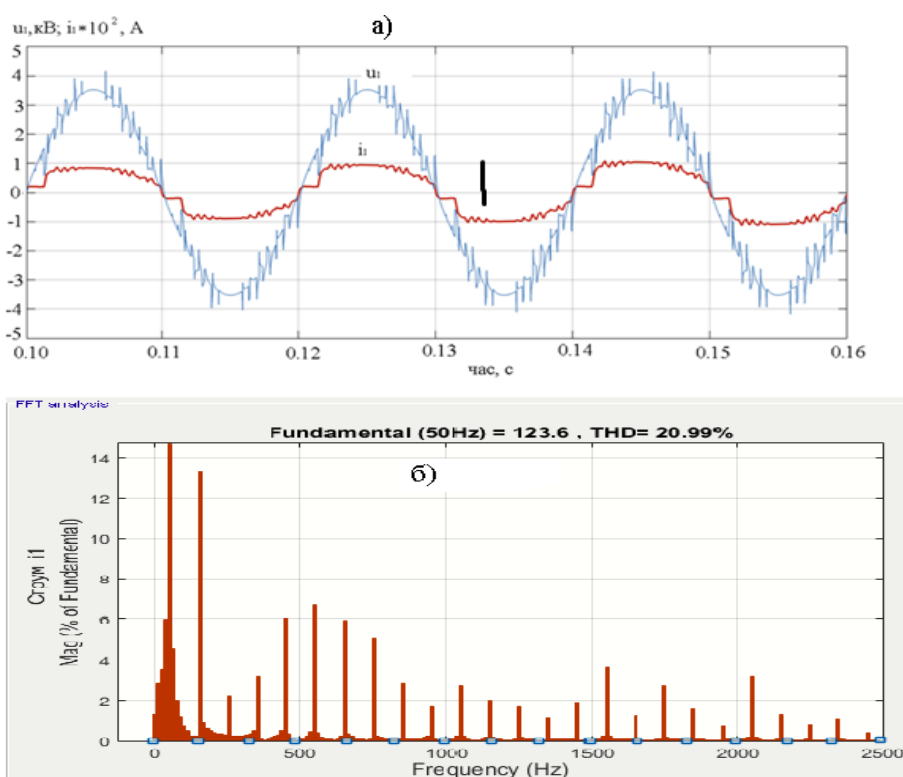
Найбільш інтенсивні гармоніки з 7-ї по 17-у (3–6,8% від основної гармоніки) займають діапазон частот в межах 350–850 Гц. Підвищену інтенсивність (2,5–3,5%) мають гармоніки 31,35 і 41.

Висновок. Результати моделювання свідчать, що широтно імпульсне регулювання напруги при запропонованому алгоритмі управління АТП дає змогу отримати значення $\cos(\varphi) = 1$, де φ – кут зсуву між напругою та струмом первинної обмотки тягового трансформатора. При цьому значення коефіцієнта потужності K_p не перевищує рівня 0,97 в зв'язку зі значними спотвореннями синусоїдності кривих напруги та струму. Для підвищення коефіцієнта потужності при наявності несинусоїдних режимів з генеруванням гармонік доцільно використовувати активні компенсатори реактивної потужності.

Отримані результати свідчать, що розроблена математична модель дозволяє досліджувати електромагнітні процеси з урахуванням несинусоїдності напруги та струму і може використовуватись для подальших досліджень АТП ЕРС з метою покращення їх енергетичних характеристик.

Список використаних джерел:

1. Дубравін Ю.Ф. Підвищення коефіцієнта потужності електровозів однофазно-постійного струму. Міжнародна науково-технічна конференція «Технології та інфраструктура транспорту», Харків, 14 – 16 травня 2018 р.: Тези доповідей. – Харків: УкрДУЗТ, 2018. – с.113-114.
2. Томилов В. С. Повышение энергетической эффективности работы электровозов переменного тока / В. С. Томилов, О. В. Мельниченко, С. Г. Шрамко, С. А. Богинский // Современные технологии. Системный анализ. Моделирование. – 2020. – Т. 65 № 1. – С. 172–182. – DOI: 10.26731/1813-9108.2020.1(65).172-182.
3. Дубравін Ю.Ф. Ткаченко В.П. Співак О.М. Підвищення енергетичної ефективності тягового електропривода електровоза змінного струму. Збірник наукових праць ДУІТ. Серія «Транспортні системи і технології», 2021. Вип. 38 DOI: <https://doi.org/10.32703/2617-9040-2021-38-36-4>.

СЕКЦІЯ 20.

ФІЗИКО-МАТЕМАТИЧНІ НАУКИ

Пономаренко Олександр Вячеславович, студент

Національний технічний університет України

«Київський політехнічний інститут імені Ігоря Сікорського», Україна

Науковий керівник: Федотов Вячеслав Віталійович, старший викладач
кафедри загальної фізики, фізико-математичного факультету

Національний технічний університет України

«Київський політехнічний інститут імені Ігоря Сікорського», Україна

АПРОКСИМАЦІЯ ТА РЕГРЕСИВНИЙ АНАЛІЗ РЕЗУЛЬТАТІВ ЕКСПЕРИМЕНТАЛЬНИХ ДОСЛІДЖЕНЬ. ЯК ВОНО ВІДБУВАЄТЬСЯ ТА НАВІЩО ЦЕ ПОТРІБНО?

Важливою практичною складовою формування сучасної науки є аналіз та обробка даних, отриманих у результаті експериментальних досліджень. Ці процеси звичайно не обходяться без таких методів, як апроксимація та регресивний аналіз.

Що це і з чим його їдять. Апроксимацією називають процес отримання деякої математичної залежності, яка на основі результатів експериментальних досліджень достатньо точно може відтворити досліджувану закономірність.

Регресивний аналіз у свою чергу являє собою дослідження закономірності зв'язку між двома змінними, коли зв'язок між ними визначений не повністю, тобто, одному значенню X відповідає декілька значень Y .

Яка мета використання зазначених методів? Апроксимація експериментальних даних призводить до появи функціональних залежностей, які називають емпіричними. Потреба в емпіричних залежностях виникає тоді, коли аналітичні залежності вважаються складними і вимагають громіздких обчислень для практичного використання або ж тоді, коли аналітичні залежності взагалі відсутні. Таким чином, метод апроксимації виступає способом заміни складного або неможливого процесу одержання точних аналітичних виразів.

Регресивний аналіз використовується в тому випадку, якщо відношення між змінними можуть бути виражені кількісно у виді деякої комбінації цих змінних. Отримана комбінація використовується для передбачення значення, що може приймати цільова (залежна) змінна, яка обчислюється на заданому наборі значень вхідних (незалежних) змінних. У найпростішому випадку для цього використовуються стандартні статистичні методи, такі як лінійна регресія. На жаль, більшість реальних моделей не вкладаються в рамки лінійної регресії. Наприклад, розміри продажів чи фондові ціни дуже складні для передбачення, оскільки можуть залежати від комплексу взаємозв'язків множин змінних.

Як відбувається процес апроксимації?

Виконання апроксимації результатів експериментальних досліджень складається з двох основних і послідовних етапів, а саме:

1-ий етап – вибір загального вигляду типової функціональної залежності (апроксиманти);

2-ий етап – розрахунок числових значень параметрів (коефіцієнтів) апроксиманти.

Для того, щоб з'ясувати, до якого класу функцій належить шукана апроксиманта $y=f(x)$, необхідно звернутись до графічного зображення результатів експерименту.

З'єднавши точки прямою 1, одержують графік результатів експерименту. Якщо відмітити серединні точки кожного з відрізків, то через них можна провести пряму 2 (або криву), яка буде приблизним уявленням графіка шуканої апроксиманти.

Далі порівнюють отриманий графік з графіками типових функцій і обирають загальний вигляд рівняння апроксиманти, яке буде найбільш подібно описувати досліджувану залежність.



Рис. 1. Графічне зображення результатів експерименту:
1 – експериментальна лінія; 2 – уявна апроксиманти

Після вибору загального вигляду апроксимуючої функції переходять до розрахунку числових значень її коефіцієнтів. Залежно від типу обраної функції та вимог щодо точності результатів розрахунку застосовують такі методи:

- графічний метод;
- метод середніх;
- метод найменших квадратів.

Як виконується регресивний аналіз? Регресивний аналіз виконується у такій послідовності:

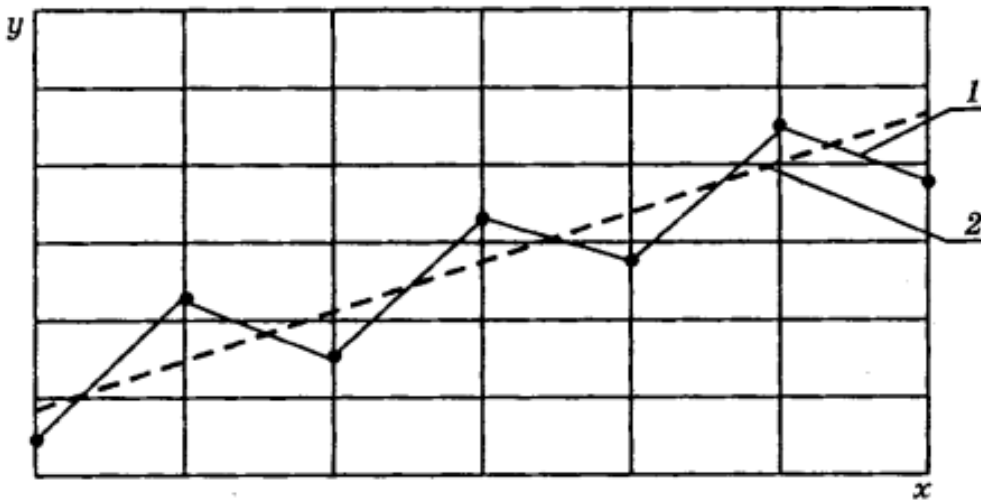
- перевірка наявності кореляційного зв'язку;
- апроксимація експериментальних даних;
- статистичний аналіз рівнянь регресії.

Якщо змінність однієї випадкової величини впливає на розподіл іншої, то вважають, що між такими випадковими величинами існує статистичний зв'язок. Для оцінки статистичного зв'язку між двома змінними величинами використовують коефіцієнт кореляції. Визначення коефіцієнта кореляції виконується на основі результатів експериментальних спостережень.

Статистичний аналіз одержаного рівняння регресії полягає у розв'язанні двох основних завдань: оцінки значимості коефіцієнтів рівняння; перевірки адекватності рівняння регресії експериментальним даним. Здійснивши перевірку забезпечення передумов, можна починати виконання статистичного аналізу рівняння регресії. Для розв'язання задач аналізу необхідно мати кількісну оцінку похибки експерименту в цілому. Такою оцінкою є дисперсія відновлення S_y^2 , яка визначається за формулою:

$$S_y^2 = \frac{\sum_{j=1}^N S_j^2}{N},$$

де N – кількість дослідів; S_j^2 - дисперсія j -го дослідів.

Після того, як рівняння одержано і знайдено дисперсію відновленості, необхідно оцінити точність визначених коефіцієнтів регресії.

На останньому етапі відбувається перевірка адекватності одержаного рівняння регресії. Вона необхідна для того, щоб відповісти на запитання, чи буде рівняння відтворювати значення критерію оцінки з тією ж точністю, що і результати експерименту.

Отже, оскільки основною метою експериментів є визначення властивостей об'єктів дослідження та перевірка справедливості гіпотез і на цій основі широке вивчення теми наукового дослідження, методи апроксимації та регресивного аналізу є невід'ємними компонентами аналізування проведених експериментальних досліджень, необхідних для перевірки передбачень, отримання і впровадження корисних результатів тощо.

Список використаних джерел:

1. Регресійний аналіз : [Електронний ресурс] // Вікіпедія – вільна енциклопедія. – Режим доступу https://uk.wikipedia.org/wiki/%D0%A0%D0%B5%D0%B3%D1%80%D0%B5%D1%81%D1%96%D0%B9%D0%BD%D0%B8%D0%B9_%D0%B0%D0%BD%D0%B0%D0%BB%D1%96%D0%B7
2. МЕТОДИКА ТА ОРГАНІЗАЦІЯ НАУКОВИХ ДОСЛІДЖЕНЬ [Електронний ресурс]: навч. посіб. / С. Е. Вайнський, Т. І. Щербак, Сумський державний педагогічний університет імені А. С. Макаренка. Суми, 2016. С.106-111. – Режим доступу : <https://pedagogy.lnu.edu.ua/wp-content/uploads/2017/03/vajinskii-posibnyk.pdf>

Калініченко Богдан Романович, здобувач фахової передвищої освіти, спеціальності «Авіаційна та ракетно-космічна техніка»
Фаховий коледж ракетно-космічного машинобудування ДНУ, Україна

Науковий керівник: Дено Наталія Петрівна, викладач вищої кваліфікаційної категорії, педагогічне звання «старший викладач»
Фаховий коледж ракетно-космічного машинобудування ДНУ, Україна

ЯК КОЛІР ВПЛИВАЄ НА НАГРІВАННЯ ЧЕРЕЗ ПОГЛИНАННЯ СВІТЛА

Чому в спекотний літній день зручніше носити світлий одяг? Навіщо одягати темну куртку на ранкову риболовлю на холодному озері? Наскільки це може змінитися? Ось проект, де ми кількісно визначили, яку різницю робить колір для поглинання тепла.

Мета цього проекту — побачити, як колір об'єкта впливає на те, скільки тепла він поглинає під впливом світла розжарювання.

Світло є прикладом електромагнітної хвилі. Електромагнітні хвилі можуть поширюватися через вакуум міжзоряного простору. Вони не залежать від зовнішнього середовища, на відміну від механічної хвилі, такої як звукова хвиля, яка має поширюватися через повітря, воду чи якесь тверде середовище. Електромагнітні хвилі охоплюють величезний діапазон частот, від високочастотних гамма-променів і рентгенівських променів до ультрафіолетового, видимого та інфрачервоного світла, а також до мікрохвиль і радіохвиль [1]. Зі зменшенням частоти зменшується і енергія. Довжина хвилі електромагнітної хвилі обернено пропорційна її частоті. Отже, хвилі з високою частотою мають коротку довжину хвилі, а хвилі з низькою частотою мають довгу довжину хвилі.

Електромагнітні хвилі взаємодіють з матеріалами по-різному, залежно від природи матеріалу та частоти електромагнітної хвилі [2]. Світло – це діапазон видимих електромагнітних хвиль (рис. 1). Для людини діапазон видимих довжин хвиль становить від 400 до 700 нм ($1 \text{ нм} = 1 \times 10^{-9} \text{ м}$)



Рис. 1. Діапазон видимих електромагнітних хвиль

Мета цього проекту — виміряти, скільки тепла утворюється внаслідок поглинання світла різними кольорами. Ми будемо використовувати лампу розжарювання (нагрівальну лампу) і банки, наповнені водою, обгорнуті

будівельним папером різних кольорів. Вимірюючи, наскільки підвищується температура води, ви отримаєте міру того, скільки світла було поглинуто кожним кольором.

Перш ніж почати, розглянемо (рис. 2), і спробуємо передбачити, якими будуть результати. На зображенні порівнюється спектр сонячного світла зі спектром лампи розжарювання. Ви бачите, що сонячне світло має набагато більше енергії (яскравості) у видимому діапазоні довжин хвиль, тоді як лампа розжарювання має більше енергії в червоній та інфрачервоній (невидиме електромагнітне випромінювання з довшою довжиною хвилі) області спектра.



Рис. 2. Порівняння спектрів сонячного світла і лампи розжарювання

Матеріали та обладнання:

- 7 однакових скляних банок об'ємом 0,5 літрів з кришками;
- 7 аркушів кольорового будівельного паперу (різного кольору);
- Ножиці;
- Стрічка;
- Вода;
- Термометр;
- Лампа розжарювання;
- Таймер або годинник;
- Свердло та насадка для отворів у кришках банок.

Експериментальна процедура:

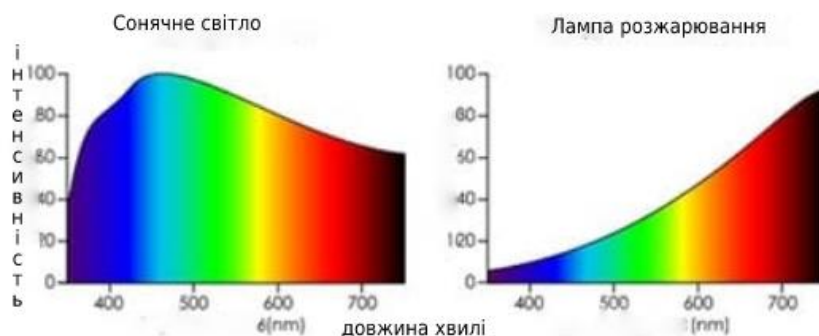
1. Просвердліть у кришці однієї банки отвір розміром трохи більше, ніж діаметр вашого термометра.
2. Щільно загорніть кожну банку будівельним папером різних кольорів та закріпіть папір скотчем.
3. Акуратно заповніть кожну банку водою.
4. Початкова температура для кожної банки однакова (22 C). Найпростіший спосіб зробити це – поставити всі банки кімнатної температури.
5. Вставте термометр через отвір так, щоб його колба була повністю занурена у воду.
6. Потім встановіть нагрівальну лампу в зручному місці, щоб вона могла світити прямо біля стінки банки, розміщеної на відстані 10 см. (Визначте точну відстань і використовуйте її для всіх тестів.)
7. Залиште банку перед лампою на певний час (30 хвилин) і перевірте температуру банки, коли цей час мине.

8. Обов'язково використовуйте однаковий часовий інтервал для кожної банки.
9. Повторюйте, доки всі банки не будуть перевірені.
10. Ви повинні зробити принаймні три окремі спроби для кожного кольору, починаючи з води кімнатної температури. (Таблиця 1)
11. Проаналізуйте свої результати.

Таблиця 1

Результат досліджу

Колір картону	Чорний	Фіолетовий	Синій	Зелений	Жовтий	Помаранчевий	Червоний
$\langle T \rangle$ °C	28	26	25	25	24,5	24	23

Світло, яке поглинає об'єкт, зазвичай перетворюється на теплову енергію. Ми виміряли, скільки тепла утворюється внаслідок поглинання світла різними кольорами. З досліджу видно, що початок видимої частини спектра краще поглинає промені падаючого на нього видимого світла і перетворює їх на теплову енергію, що і є причиною більш високої температури. Червоні об'єкти відбивають довгі хвилі світла (і поглинають коротші хвилі), тоді як сині об'єкти відбивають короткі хвилі світла (і поглинають більш довгі хвилі). Чорні предмети поглинають усі видимі довжини хвиль приблизно однаково, а білі об'єкти відбивають усі видимі довжини хвиль приблизно однаково.

Список використаних джерел:

1. Шредер, Д.В. Променева енергія, онлайн-розділ для курсу «Енергія, ентропія та все інше». 2003. С.27.
2. Ivan Hubeny; Dimitri Mihalas Theory of Stellar Atmospheres, An Introduction to Astrophysical Non-equilibrium Quantitative Spectroscopic Analysis. Princeton University Press. 2015. С.944.

СЕКЦІЯ 21.

ФІЛОЛОГІЯ ТА ЖУРНАЛІСТИКА

Vladyslav Kovalov, faculty of innovative technologies
University of Customs and Finance, Ukraine

Scientific supervisor: Inna Chyzykova, senior teacher, department of foreign
philology, translation and professional language training
University of Customs and Finance, Ukraine

ABOUT SOME GRAMMAR DIFFICULTIES IN TRANSLATION (BASED ON SOFTWARE ENGINEERING TEXTS)

Nowadays, it is almost impossible to imagine modern life (professional and private) without knowing a foreign language. It increases person`s opportunities in career development and helps in educational process. Getting new information and applying it for the academic needs are really essential for some spheres such as information technologies (IT), computer science and engineering. So, the peculiarities of translation attract many researchers and reveal the most challenging problems and issues.

In general, translation is a process of rendering from one language into another [1]. Translation is also very crucial not only as a science but also as a way of studying foreign cultures, traditions, literature and people. However, this process is not as simple as it may seem from the first sight. The difficulties that arise while translating are usually regarded with the diversity of languages structures. Let`s have a look at some grammar issues. Here we should state that not every grammar structure can be literally translated or understood. For example, the usage of structures with Passive Voice, in comparison with Ukrainian, requires special attention.

It is commonly known that Ukrainian and English have this grammatical phenomenon. But there are some differences in its usage in these languages. One of the main features is that not every tense can be used in passive voice. According to some scientists Passive Voice is not used with Perfect Continuous [2]. In this case we need to use Perfect Simple. On the other hand, in some situations the sentence does not have any object and the subject is used to replace it. One more thing is that, in general, the category of voice in English, is more expanded than in Ukrainian, because it is used with both transitive and intransitive verbs.

e.g. It is particularly well-suited for smaller teams and smaller projects [3].

Особливо добре підходить для команд та проєктів невеликих за розміром (авторський переклад).

e.g. Software is considered to be collection of executable programming code, associated libraries and documentations [4].

Вважається, що програмне забезпечення це набір виконуваного програмного коду, а також відповідно пов'язаних бібліотек та документів (авторський переклад).

e.g. And yet, the same questions asked of the lone programmer are being asked when modern computer-based systems are built [4].

І ще, ті ж самі запитання до ставлять до програміста, коли будуються сучасні комп'ютерні системи (авторський переклад).

e.g. Has the cable been laid [5]?

Чи проклали жильник? (авторський переклад).

In conclusion we may say that to make a translation of high quality we need to take into account many factors I both languages and grammar peculiarities are one of the most important among them.

Список використаних джерел:

1. Translation. URL: <https://www.merriam-webster.com/dictionary/translation> (date of access: 22.10.2022).
2. Верба Л.Г., Верба Г.В. Граматика сучасної англійської мови: довідник. Київ:ТОВ «ВП Логос-М», 2006. 342с.
3. Gandrabura A. English for Tech. 2021, 266p.
4. Unit 1. URL: https://www.pypsiddhartha.ac.in/dep_it/lecture%20notes/SEP/unit1.pdf (date of access: 22.10.2022).
5. Brieger N., Pohl A. Technical vocabulary and grammar. Summertown publishing, 2002. 148p.

Halamai Iryna, student of foreign languages faculty
Lviv national university named after I. Franko, Ukraine

Scientific supervisor: Naniak Yuliia, Candidate of Philological Sciences, Associate Professor, Associate Dean, Faculty of Foreign Languages for International Cooperation
Lviv national university named after I. Franko, Ukraine

MANIPULATIONS IN THE TRANSLATION OF POLITICAL SPEECHES (AS BASED ON THE UN SPEECH OF THE PRESIDENT OF UKRAINE VOLODYMYR ZELENSKY AND REPRODUCTION OF IT IN THE RUSSIAN MEDIA)

The modern world is impossible to imagine without the presence of information space, in which the circulation of various kinds of discourses is a natural and familiar thing for us. In this space, the media play an almost key role as a lever of influence on society and public opinion. The situation with the impact is exacerbated in the context of information warfare - presentation of information in networks in a way that has the ability to form in society or a group of people the necessary point of view, public opinion on certain issues in favour of the organizer of information propaganda - the main components of which are propaganda and manipulation of the consciousness and ideas of the population. As media translation can prevent or facilitate the spread of misinformation in the media space, avoid or create favourable conditions for the dissemination of unverified and false information, et cetera, it should be considered a major manipulation tool.

Volodymyr Zelensky became the current sixth president of Ukraine on April 21, 2019, winning the presidential election and beating his political opponent, Petro Poroshenko, by 48% of the vote. Therefore, like any other politician, whose main task is to influence and persuade not only his constituents, but now the entire population of Ukraine, Volodymyr Zelensky regularly addresses the people. These appeals can have different communicative purposes and in general be of different nature: live speeches, television and Internet addresses to citizens, radio addresses, etc. And undoubtedly, the Russian media are the ones who follow all the public speeches of the President of Ukraine in order to use his words as an ideological weapon for the Kremlin.

Thus, in the context of the information warfare of the Russian Federation against Ukraine, the coverage of certain news is incredibly important, as Russian propaganda does not stand aside and spreads unreliable and beneficial information, even when the common reader may simply not notice it. In order to prove it, the speech of the President of Ukraine Volodymyr Zelensky at the 76th session of the United Nations General Assembly, which took place on September 22, 2021, was chosen to study the manipulative mechanisms in the coverage of news in the media.

Let us take a look at the first example of manipulation in Russian media:

Table 1

The first specimen

Zelensky's speech	Russian Article
"...та <i>мілітаризації</i> нашого українського окупованого півострова" [1]	"..а также о якобы милитаризации полуострова" [2]

The word-for-word translation for this phrase definitely would be "...the militarization of our Ukrainian occupied peninsula..." which leads us to the following conclusion: the Russian media not only ideologically process the text, they also distort real quotations, omitting words that carry an important semantic value. From the point of view of translation analysis, this case of lexical variation is considered to be an omission (the exclusion out of the context). This kind of partial equivalence, however, strongly distorts the gist of the original and changes its context beyond recognition. In this case, the ideological processing of the text is to follow the official policy of the Kremlin: Crimea is Russian territory, so even when quoting the words of Zelensky's speech, the adjectives "our", "occupied", "Ukrainian" are not used with the lexeme "Crimea". The reader, who relies on this source as the only reliable one, will not be able to draw the line between truth and fictional facts, so he or she may perceive Zelensky's speech, so distorted by Russian propaganda, as a true one.

The next elements of manipulating political discourse is the use of phrase such as "якобы" (allegedly). It would seem that this word does not carry any manipulative communicative purpose. Again, the ideological orientation of the text here is through the word "allegedly", which in this context will have the implicit meaning of "fake" and "illegal", expressing the contemptuous attitude of the Internet resource to the Crimean platform itself.

The second example is even more vivid:

Table 2

The second specimen

Zelensky's speech	Russian Article
<i>"На початку вересня цього року у Криму був незаконно затриманий перший заступник голови Меджлісу кримськотатарського народу Наріман Джемлялов..." [1]</i>	<i>"...напомнив о задержании зампреда «Меджлиса крымско-татарского народа» (организация запрещена в РФ) Наримана Джемлялова..." [3]</i>

After Ukraine's withdrawal from the Soviet Union, Crimea was part of Ukraine as an autonomous republic, the representative body of the Crimean Tatar people was the Mejlis. After the illegal annexation of the peninsula by Russia in 2014, the Mejlis of the Crimean Tatar People was suspended, and the head of this organization, Refat Chubarov, was banned from entering the Crimea. A little later, his deputy Nariman Dzhelyalov was detained, as the president recalls. Thus, Zelensky wants to draw the world's attention to the problems of human rights violations in the occupied Crimea, emphasizing that nowhere in the world can one feel safe. Security is not guaranteed even by international law, which is often ignored by the Russian side.

The response from the Russian media did not take long. Taking this into account, the purpose of Russian propaganda is to create and portray the image of the Crimean Tatar Mejlis as a terrorist extremist organization, when in fact the organization was recognized by Ukraine as a representative body of a national minority created to express and protect the rights of Crimean Tatars. Manipulation in this case is to impose false information on the reader, as well as to present an implicit representation of discrimination on racial grounds, which will worsen the readers' attitude of the source to people belonging to the Crimean Tatar nationality.

These examples are just a small demonstration of the use of Russian media manipulation. In fact, distortion of information or ideological mechanisms can be traced

in almost every article published by Russian sources. This topic needs detailed further research by Translation Studies scholars.

References:

1. Vystup Prezidenta Ukrainy Volodymyra Zelenskoho na zahalnykh debatakh 76-yi sesii Heneralnoi Asamblei OON [Speech of the President of Ukraine Volodymyr Zelenskyi at the general debate of the 76th session of the UN General Assembly] [Electronic source] // Official Internet representation of the President of Ukraine – 2021. – Retrieved from: <https://www.president.gov.ua/news/vistup-prezidenta-ukrayini-volodimirazelenskogo-na-zagalnih-70773> [In Ukrainian].
2. Zelenskij vyrazil nedovol'stvo neuchastiem OON v zasedanii "Krymskoj platformy" v Kieve [Zelensky expressed dissatisfaction with the non-participation of the UN in the meeting of the "Crimean Platform" in Kyiv] [Electronic source] // TASS. – 2021. – Retrieved from: <https://tass.ru/mezhdunarodnaya-panorama/12482679>.
3. “V Medison-skver-garden obstrely slyshno ne tak gromko» Zelenskij prizval OON provodit' zasedaniya v goryachih tochkah” [“In Madison Square Garden, shelling is heard less loudly” Zelensky called on the UN to hold meetings in hot spots] [Electronic source] // Gazeta.ru – 2021. – Retrieved from: https://www.gazeta.ru/politics/2021/09/22_a_14011861.shtml

Гарбовська Вікторія Володимирівна, здобувач вищої освіти філологічного факультету
Дрогобицький державний педагогічний університет ім. Івана Франка, Україна

«АЙВЕНГО» ВАЛЬТЕРА СКОТТА ЯК ЛИЦАРСЬКИЙ РОМАН АРТУРІВСЬКОГО ЦИКЛУ

Протягом багатьох століть великою популярністю користувалися «артурівські» романи або як їх ще називають романи Круглого Столу, пов'язані з іменем короля Артура - славетного героя переказів давніх кельт. Легенди про короля Артура зародились дуже давно, ще від тих часів, коли кельти склали перекази про героїв племені. Артурівський цикл стверджує ідеальний світ з ідеальним правителем на чолі, у ньому оспівують звитяжних героїв, які перемагають зло, обстоюють добро, чесність та справедливість. Король Артур - це справедливий правитель та відважний лицар, який підтримує порядок у Британії, а тому постійно воює. Артурівський цикл є надзвичайно популярним в усі часи, починаючи з найдавніших століть і до сьогодні. Саме славнозвісний роман «Айвенго» належить до числа лицарських романів, написаних за мотивами артурівського циклу. До теми «артуріани» зверталася значна кількість літературознавців: І. Горбачевська, А. Михайлов, Т. Булфінч, У. Мортон, зокрема І. Горбачевська висловила думку, що «артурівська традиція продовжує розвиватися, художньо удосконалюватися, освоювати нові жанри» [1, 143]. Тож звернення до теми цілком виправдане й зумовлює актуальність дослідження.

Роман «Айвенго» цікавий для нас насамперед тим, що автор зумів уміло поєднати артурівські мотиви з надзвичайно цікавими романтичними пригодами, впроваджуючи у свій художній твір вигадані й правдиві історичні постаті. Дослідники творчості В. Скотта припускають, що «Айвенго» був створений після ознайомлення автора з артурівською легендою під назвою «Легенда про доблесного короля Артура і його вірного друга - благородного лицаря Айвенго». Так був створений один із найкращих його історичних романів.

Звернімося до історичного тла роману. У романі «Айвенго» Вальтер Скотт правдиво зобразив англійську дійсність XII століття – епоху, коли в історії Англії загострилися як класові протиріччя, так і протиріччя між двома народами, які на той час ще не злилися в одну націю. У XII столітті гостро відчувалася різниця між нормандцями – завойовниками Англії, і англосаксами, які володіли Англією упродовж кількох років. У романі відображено ту епоху перебудови Англії, коли вона перетворювалася з країни ворогуючих феодалних володінь у єдине королівство, в країну, де поступово з'являлася нова народність – не нормандці чи англосакси, а англійці. В. Скотт зобразив у цьому творі цілком правдиву картину історії Англії XII століття. У цьому – пізнавальне значення «Айвенго», у цьому – сила роману. Зазначимо, що О. Ніколенко окреслює такі ознаки вальтерскоттівського роману: «Насамперед він побудований на історичному сюжеті й відтворює в художній формі події та героїв певної епохи. В історичному романі правда історична поєднується з художньою, історичний факт – із художнім вимислом, справжні історичні особи – з особами вигаданими, вимисел уміщено у межі зображуваної епохи» [3, с. 22].

Нормандські лицарі Фрон де Беф, де Мальвуазен, де Брасі, а також представники старої англосаксонської знаті Седрик і Ательстан одинаково відстали у своєму розвитку, у своїх поглядах від завдань, що стоять перед англійським народом. Вони ніяк не можуть вирішити давню суперечку, їхні чвари ведуть до того, що Англії постійно загрожують міжусобиці, які руйнують життя країни і лягають важким тягарем на народ.

Особливо різко пише В. Скотт про нормандських феодалів. Лицар-розбійник Фрон де Беф і його побратими запам'ятовуються як яскраве, правдиве зображення кривавого свавілля, як реалістична картина середньовічних феодалських звичаїв, яка не ідеалізує, а засуджує середньовічний лад.

Читаючи роман Вальтера Скотта, читачі стають нібито сучасниками епохи, громадянами країни, у якій відбувається дія роману. Правдиво зображеній нормандській аристократії – баронам, графам, абатам, які все ще поведуться як завойовники - Вальтер Скотт протиставляє ті сили англійського суспільства, в яких він бачив надію на краще майбутнє Англії. Автор показує ці сили у королівській владі – Річарді Левове Серце.

Звернімо увагу на те, яку характеристику дає Ребекка Річарду Левове Серце, спостерігаючи за облогою замку: *«Він іде на битву, мов на веселий бенкет. Не тільки сила м'язів керує його ударами — здається, ніби він усю свою душу вкладає в кожен удар, що наносить ворогу. Це страшне й величне видовище, коли рука й серце однієї людини перемагає сотні людей»* [2, с. 227].

Айвенго — головний герой твору. Це молодий, але неперевершений лицар, надзвичайно мужній, благородний та відданий юнак. Айвенго відстоює свою гідність та честь, беручи участь в багатьох турнірах для лицарів. Він переміг найсильнішого нормандського лицаря Бріана де Буа-Гільбера та завжди був вірний королю Річарду. Цими всіма рисами Айвенго схожий на короля Артура.

У романі згадується і сам король Артур, наприклад: *«Ми визнаємо його за хороброго й сильного лицаря, але тепер уже не той час, що був за короля Артура, коли один воїн ішов проти цілої армії»* [4, с. 27]. Це яскраво підтверджує той факт, що «Айвенго» написаний за мотивами артурівського циклу.

Отже, на прикладі роману Вальтера Скотта «Айвенго» можемо простежити, що «артурівська традиція продовжує розвиватися, художньо удосконалюватися, освоювати нові жанри. Справедливою залишається крилата формула про Артура: «Король у минулому і майбутньому». І в наші дні артуріана не втратила життєздатності [1, с. 143]. Вальтер Скотт майстерно вплітає у свій роман артурівські мотиви, поєднуючи їх з особистими долями героїв та життям тогочасного суспільства. Ця книга надзвичайно цікава та повчальна, а ще дає змогу зануритися у сувору середньовічну епоху.

Список використаних джерел:

1. Горбачевська І. І. Артуріана. *Питання літературознавства*. 2000. Вип. 7 (64). С. 138–144. URL: http://nbuv.gov.ua/UJRN/Pl_2000_7_15.
2. Давиденко Г. Й. Історія зарубіжної літератури XIX – початку XX століття. 2-ге вид. Київ : Центр учб. літ., 2007. С. 227.
3. Ніколенко О. Теорія та історія роману. *Всесвітня література*. 2007. №1. С. 22.
4. Сайт «УкрЛіб». URL: <https://www.ukrlib.com.ua/world/printit.php?tid=591&page=27>

Бойченко Тетяна Олександрівна, здобувач вищої освіти українського мовно-літературного факультету імені Г.Ф. Квітки-Основ'яненка
Харківський національний педагогічний університет імені Г.С. Сковороди, Україна

Науковий керівник: Ткач Ольга Вікторівна, кандидат філологічних наук, доцент, доцент кафедри українознавства і лінгводидактики
Харківський національний педагогічний університет імені Г.С. Сковороди, Україна

МОВНІ ЗАСОБИ ІНТИМІЗАЦІЇ У ТВОРІ «ТІНІ ЗАБУТИХ ПРЕДКІВ» МИХАЙЛА КОЦЮБИНСЬКОГО

Літературним творам різних мов притаманні певні прийоми, засоби та способи художнього впливу на читача. Внутрішня логіка та стилістична єдність, які сприяють розкриттю змісту тексту, забезпечуються системою різних факторів. Важливе місце серед них належить інтимізації, основним завданням якої є відтворити атмосферу довірливої розмови автора з читачем [2].

Оскільки в лінгвістиці існує ряд підходів до вивчення авторського мовлення, у значенні інтимізації вчені вживають різні поняття: Якобсон Р. – засоби вираження особи; Почепцов Г.Г. – комунікативні форми, комунікативний прийом, комунікативний спосіб; Бадаєва Н.П. – інтимізуючий прийом спілкування, Виноградов В.В.; Брандес М.П. – мовні сигнали образу автора; Булигіна Т.В. – прихований ліризм; Швець О.В. – прихована публіцистичність, тощо [3].

Мову художньої прози Коцюбинського досліджували у кількох аспектах: як непроминальне явище розвитку нової української літературної мови кінця ХІХ – початку ХХ століття (Білодід І.К., Статєєва В.І.), як скарбницю української живомовної лексики й фразеології, багатство лексичної і граматичної синонімії (Паламарчук Л.С., Ощипко І.Й., Богдан М.М.), порівнянь (Довженко Г.Я., Марчук О.І.), поетичної семантики кольороназв (Іванов Л.Д.), метафор (Матвєєва Т.П.) [5].

Незважаючи на те, що поняття інтимізації широко досліджене у лінгвістиці, існує ряд аспектів, які потребують детального розгляду та уточнення. Мовні засоби інтимізації у творчості М.М. Коцюбинського, зокрема в його творі «Тіні забутих предків», не були предметом спеціального дослідження мовознавців, що й зумовлює актуальність обраної теми.

У «Словнику сучасної лінгвістики: поняття і терміни» А.П. Загнітко зазначає, що інтимізація – це мовні засоби і прийоми, які передають настрій мовця та наближають автора до читача як до співрозмовника, а також це стилістичний прийом у художньому мовленні, коли автор прагне увійти у ближчий комунікативний контакт з читачем [3].

Інтимізація дає можливість відкрито виражати своє ставлення до зображуваного, залучити читача до «співавторства», ведучи з ним довірливу бесіду, впливаючи на його свідомість і почуття. Для цього автор послуговується певними мовними засобами.

До засобів вербалізації інтимізації відносяться перш за все займенники І і ІІ особи. Характеризуючи внутрішньосистемну організацію особових займенників, дослідники слушно наголошують на тому, що відношення, які існують між

займенниковими формами однини, не переносяться автоматично в сферу множини [1].

Наприклад, особовий займенник *Я* – спеціалізований засіб самовираження, самоактуалізації героїні твору, що акцентує увагу на аспекті суб'єктивності: *Ой як буде добра доля, Я вас позбираю, А як буде лиха доля, Я вас занехаю...* [4].

В аналізованому творі займенник *ТІ* має значення адресата: 1) *Ци ти вробиш, баранчику, Зеленого сінця? - Розспівався! Не знаєш ти, круторіжко, Яка буде зима, Ци ти вийдеш, ци не вийдеш З полонинки жива.* 2) — *Ти меш годувати мене і мого Єзду, а я тебе буду шанувати, щоб ти легко спала, щоби рідко рикала, щоби тебе чередінниця не пізнала, де ти ночувала, де ти стояла, щоби тебе хто не урік...* [4].

Займенник *МІ* у цьому творі передбачає інтимність зв'язку між закоханими у процесі їх комунікації: 1) *Поки ми ся та й любили, сухі дуби цвіли, а як ми ся розлучили, сиренькі пов'яли...* 2) *Тепер ми вже разом та й довіку укупі будем...* [4].

Займенники *МІЙ*, *МОЄ* виступають у складі поширеного звертання, поєднуючись з іменниками, прикметниками, що називають осіб, актуалізуючи інтимний зв'язок між коханими: *«Мужу мій солоденький, на бідусь мя лишив...»; «Єк бог даст, моє солодашко»* [4].

Яскраво також інтимізація виражається через звертання, які надають більше експресивності та ніжності у діалог осіб: 1) – *Любчику Іванку! Ци будемо в парі усе? – Єк бог даст, моє солодашко.* 2) – *За тобов, душко Марічко... за тобов банував... – Чи пам'ятаєш, серце Іванку, як ми сходились тут, у сему лісі: ти мені йграв, а я закладала свої руки тобі за шию та й цілувала кучерики любі?* 3) *Ізгадай мні, мій миленький, два рази на днину, а я тебе ізгадаю сім раз на годину...* 4) – *Не кажи так, Марічко, не кажи, любко...* [4].

Емоційне інтимізує значення мають також слова із пестливими суфіксами (-ечк-, -очк-, -еньк-): 1) *Ой прибігла з полонинки Білая овечка – Люблю тебе, файла любко, Та й твої словечка...* 2) *Співаночки мої милі, Де я вас подію? Хіба я вас, співаночки, Горами посію.* 3) *Гой ви мете, співаночки, Горами співати, Я си буду, молоденька, Сльозами вмивати.* 4) *Ізгадай мні, мій миленький, Два рази на днину, А я тебе ізгадаю Сім раз на годину* [4].

Отже, дослідивши мовні засоби інтимізації у творі «Тіні забутих предків», можна констатувати у цій повісті наявність особових займенників з різними значеннями, інтимізованих звертань та пестливих суфіксів. Перспективи подальших досліджень окресленої проблеми вбачаємо у вивченні мовних засобів інтимізації у творчості М.М. Коцюбинського.

Список використаних джерел:

1. Білодід І.К. Вибрані праці в 3-х томах / АН СРСР АН УРСР. Ін-т мовознавства ім. О. О. Потебні / В. Н. Русанівський. – К.: Наук. думка, 1986. – Т. 1 – 446 с.
2. Васильєва А.Н. Художественная речь / А. Н. Васильєва. – М.: Русский язык, 1983 – 256 с.
3. Корольова А.В. Типологія наративних кодів інтимізації в художньому тексті: Монографія / А.В. Корольова. – К.: Вид. центр КНЛУ, 2002. – 267 с.
5. Коцюбинський М.М. Тіні забутих предків. Харків: «Фоліо», 2022. – С. 31-80.
6. Листи до Михайла Коцюбинського / Упорядкування та коментар В. Мазного. – К.: Українські пропілеї, 2002. – Т. 1. – 367 с.

Красножон Арина Станіславівна, здобувач вищої освіти факультету лінгвістики і соціальних комунікацій
 Національний авіаційний університет, Україна

Науковий керівник: Крилова Тетяна Василівна, доцент кафедри англійської філології та перекладу
 Національний авіаційний університет, Україна

МОДАЛЬНІ ДІЄСЛОВА В ПРОМОВАХ ДЖО БАЙДЕНА

Англійська та українська є мовами, які мають схожі засоби висловлення модальності, проте вони мають відмінність у їх використанні. Це одна з причин, чому переклад з однієї з цих мов на іншу не може бути дослівним. Так як модальне дієслово може виконувати різні функції.

Модальність є важливою складовою мовної тактики переконання. Висловлення своєї позиції, в якій є прагнення переконати співрозмовника, може претендувати на те, що висловлюється «істина» або «одна з точок зору» [1, с. 19]. Також може володіти різним ступенем впевненості у своїй позиції. Переконуючі повідомлення можуть відрізнятися за ознаками об'єктивності та суб'єктивності і за ступенем. При переконанні співрозмовника можуть бути задіяні епістемічні й оптативні модальності, це означає, що викладені ним факти оцінюватимуться як ймовірні, неймовірні, бажані та небажані. Від вибору модальності залежить чи досягне мовець своєї мети або вплине на співрозмовника і спробує переконати його або ж прийняти думку мовця.

Модальність виражається за допомогою модальних дієслів, а саме: can, may, must, should, shall, will, would, need, ought to, dare, to be to, to have (to have got to). Можуть висловлювати стан або процес, дію, яку хоче, повинен, планує зробити мовець. Саме ці дієслова демонструють ставлення мовця до дії, яка виражена інфінітивом. Разом з модальним дієсловом та інфінітивом, утворюються складники модальних присудків. [2, с. 160]

Модальні дієслова часто використовуються в політичних промовах як засіб соціального впливу, яка дає змогу мовцю легко надсилати мовні повідомлення, з метою впливу аудиторію.

Наприклад, Джо Байден на інавгураційній промові, використовує велику кількість модальних слів. Наприклад:

- *We **will** press forward with speed and urgency, for we have much to do in this winter of peril and possibility.* (Ми нідемо вперед швидко і наполегливо, тому що нам багато чого треба зробити цієї зими).

- *The dream of justice for all **will be** deferred no longer.* (Мрія про справедливість для всіх більше не буде відкладена на потім).

- *A cry that **can't** be any more desperate or any more clear.* (Цей крик, що не може бути відчайдушнішим або більш ясним).

- *And now, a rise in political extremism, white supremacy, domestic terrorism that we **must** confront and we will defeat.* (А тепер це й зростання політичного

екстремізму, концепція переваги білих, внутрішній тероризм, яким ми повинні протистояти і які ми переможемо).

- *With unity we **can** do great things. Important things.* (Разом ми здатні на великі справи, важливі справи).

- *We **can** right wrongs. We **can** put people to work in good jobs. We **can** teach our children in safe schools. We **can** overcome this deadly virus.* (Ми можемо виправити неправильне. Ми можемо дати людям хорошу роботу. Ми можемо навчати наших дітей в безпечних школах. Ми можемо подолати цей смертоносний вірус).

- *And, we **must** meet this moment as the United States of America.* (Ми повинні зустріти цей момент як Сполучені Штати Америки).

- *Politics **need not** be a raging fire destroying everything in its path.* (Політика не повинна бути пекучим вогнем, який знищує все на своєму шляху.)

- *Every disagreement **doesn't have to** be a cause for total war.* (Кожна розбіжність не повинна перетворюватися на тотальну війну).

- *And together, we **shall** write an American story of hope, not fear.* (Разом ми напишемо американську історію надії, а не страху).

У своїй промові він найчастіше використовує такі модальні дієслова як: can та must. За допомогою модальних дієслів, Джо Байден робить акцент на тому, що саме необхідно зробити. Крім того, він намагається таким чином запевнити аудиторію в тому, що є куди рухатися та робить так, щоб люди повірили йому. У цьому випадку, модальні слова використовуються для звернення уваги на дієслова, а саме на дії, які будуть виконані.

Отже, модальні дієслова дуже часто використовують у своїх промовах політичні діячі. Це один із способів донести до публіки важливу інформацію. Крім цього, модальність є одним із засобів переконання та є невід'ємною частиною у спілкуванні.

Список використаних джерел:

1. Хомутова Т. Н. Модальность и наклонение в современном английском языке / Вестник ЮУрГУ. Серия: Лингвистика. 2008. № 1. С. 19–23.
2. Кобрин Н. А. Грамматика английского языка: Морфология : учеб. пособ. для студ. пед. ин-тов по спец. № 2103 «Иностр. яз.». М.: Просвещение, 1995. 287 с.
3. Inaugural Address by President Joseph R. Biden, Jr. URL:<https://www.whitehouse.gov/briefing-room/speeches-remarks/2021/01/20/inaugural-address-by-president-joseph-r-biden-jr/>
4. Інавгураційна промова Президента США Джозефа Р. Байдена URL:<https://ua.usembassy.gov/uk/inaugural-address-by-president-joseph-r-biden-jr/>

Бойченко Тетяна Олександрівна, здобувач вищої освіти українського мовно-літературного, факультету імені Г.Ф. Квітки-Основ'яненка
Харківський національний педагогічний університет імені Г.С. Сковороди, Україна

Науковий керівник: Ткач Ольга Вікторівна, кандидат філологічних наук, доцент, доцент кафедри українознавства і лінгводидактики
Харківський національний педагогічний університет імені Г.С. Сковороди, Україна

НЕПОБОРНА СИЛА КОХАННЯ ЗА ТВОРОМ ІВАНА ФРАНКА «УКРАДЕНЕ ЩАСТЯ»

Вічна тема кохання знайшла яскраве відображення у творчості Івана Яковича Франка. Згідно з народним висловом «світ постав з кохання» можна сказати, що кохання існує на землі здавна і робить людину благороднішою, кращою, чистішою та надихає її на найвеличніші подвиги й звершення. І саме ось таке кохання оспівував у своїй творчості І. Франко.

Досліджували та трактували феномен кохання відомі філософи, літературні діячі та критики. Взаємовідносини людини з навколишнім світом є характерною проблемою в літературі. Особистість і середовище, індивідуум і суспільство – про це роздумували більшість письменників ХІХ ст. Помітно загострився інтерес до цієї теми в кінці ХІХ – середині ХХ ст.

Матеріалом для художніх творів І. Франка були життєві факти, власні враження та спостереження. За художніми образами його творів стояли життєві прототипи, за сюжетними подіями – відповідні факти і явища. Франко писав, що майже всі його твори напоєні кров'ю серця, особистими враженнями та інтересами, «усі вони... у певній мірі... є частками моєї біографії». Найскладнішою п'єсою Франка є трагічна драма «Украдене щастя», почуття «кохання» героїв якої не було предметом для дослідження, що і зумовлює актуальність обраної теми.

За словником, *кохання* – 1) почуття глибокої сердечної прихильності до особи іншої статі; закохання; особа, що викликає таке почуття; кохана людина; 2) рідко, те саме, що любов; 3) дія або стан за значенням кохати і кохатися, народнопоетичне коханнячко: пестл. до кохання [1, 313].

Дієслівне утворення *кохати* має відповідні значення: 1) почувати, виявляти глибоку сердечну прихильність до особи іншої статі; 2) рідко, те саме, що любити; 3) дбайливо вирощувати, плекати що-небудь, ходити коло когось, виховувати, ростити кого-небудь, старанно доглядаючи [1, 313-314].

Кохання – це те, заради чого людина готова піти на найсміливіші вчинки, це той стан «окриленості», коли відчуваєш себе щасливим і забуваєш про всі проблеми та негаразди. Кохання завжди різне, але в основі його – почуття, що по-різному сприймається та оцінюється, воно змінює форми й у своїх виявах є подібним до людини, що кохає. Проте, кохання також може мати негативний вплив на людину, бути тією «страшною силою», яка нерідко призводить до абсолютно неймовірних вчинків, до зради, або навіть до смерті.

Вершиною творчості Франка-драматурга є, безперечно, «Украдене щастя» – один з кращих творів української драми взагалі. В цій п'єсі Франкові вдалося органічно поєднати побут і поезію, точність соціального аналізу і психологічну правду.

П'єса «Украдене щастя» новаторська за змістом і формою рядом обставин, що передують конфліктів твору. Стисло, з постійним наростанням аж до кульмінації веде сюжет драматург, завершуючи його швидкою розв'язкою. Все підготовлене і разом з тим, по-життєвому неповторне, своєрідне. У цьому творі створений мовний образ кохання – справжніх, чистих, глибоких, ширих почуттів, які найбільше відображено через взаємозв'язок Анни та Михайла.

Наприклад, із початку твору і до самого кінця, ми бачимо відображення почуттів Анни до Михайла. Спершу, це реакція Анни на згадку Насті про Михайла: «Анна. Свят, свят, свят! Ви що се, кумо, говорите? Михайло Гурман – так, я зналася з ним, але його давно на світі нема. Він у Боснії згіб» [4, с. 540]. Анна не може повірити в те, що Михайло живий: «Господи, що се таке? Що зі мною діється? Кумо, голубонько! Кажіть, що се вам привиділося! Адже ж се... се таке, що здуріти можна! Адже ж я тому Михайлові клялася, присягала, що радше в могилу піду, ніж з ким іншим до шлюбу стану. А тепер. Він по мою душу прийшов» [4, с. 540].

З появою Михайла в Анни виник внутрішній конфлікт між почуттями та сімейним обов'язком. Це ми можемо побачити у діалозі Анни та Михайла:

Михайло. Любиш мене ще, Анно?

Анна. Мовчи, мовчи! Що ти говориш? Не смій до мене так говорити. Я шлюбна жінка, я чоловіка маю.

Михайло. Е, що такий чоловік! Нині є, а завтра може не бути.

Анна. Мовчи! Мовчи! Не говори! І про чоловіка мого не смій думати нічого злого!» [4, с. 549].

Проте, при особистій зустрічі з Михайлом Анна все ж таки зізнається йому у коханні:

«Анна (тремтить). Михайле, пусти мене! Михайло. Ні, не пуцу! скажи зараз, любиш мене? Анна (відвернувшись). Ні, ні, не люблю! Ти страшний! Не люблю! Михайло (грізно). Гляди мені в очі, чуєш? Михайло. Скажи тепер, любиш мене? Анна. Михаїле! Братчику мій, не муч мене! Коли отак втираєш у мене свої очі, то мені так важко, так страшно! сама не своя стаю! Михайло. Дурниці! Говори, любиш мене? Анна (ледве чутно). Люблю. Михайло. Ще раз скажи! Голосніше! Анна. Люблю. Михайло. Пам'ятай же. І будеш моєю?» [4, с. 557].

«Анна. Я тепер спокійна, нічого не боюся, ні про що не думаю, нічого не знаю, тільки тебе одного. Михайле, можна тебе обняти? Михайло обіймає її. Анна. І поцілувати? Цілуються. Знаєш, давніше я, здається, була б умерла зі стиду, якби була подумала навіть, що яко шлюбна жінка можу так цілувати другого. А тепер! (Цілує його без пам'яті)» [4, с. 570].

У наведених уривках контекстно відтворено почуття кохання через такі дієслова: клялася, присягала, люблю, обняти, поцілувати.

Наприкінці твору ми також можемо побачити, що Анна дійсно кохала Михайла: «Михайле, Михайлику! На кого ти мене покидаєш? Що я без тебе на світі зачну?», а Микола запитує: «Анно, успокойся, хіба ти не маєш для кого жити?» [4, с. 584], але запитання залишилося без відповіді.

В аналізованому творі І. Франка «Украдене щастя» можемо констатувати наявність емоційно-експресивних звертань Анни до Михайла, що підкреслює її сильні, справжні почуття до нього –

- *І моє вкрадено, голубе мій! І моє серце розбито, і мене з нелюбом спаровано!*
- *Любий мій! Тепер у мене ані крихіточки ніякого неспокою, ніякого сорому нема!*
- *Кров! Кров! Ти ранений, Михайле, забитий. Голубчику! Де рана?*
- *Михайле, **серце моє**, скажи, що тобі? Де в тебе рана?*

Кохання Франко підіймає як найвищий абсолют. Воно ламає всі соціальні, моральні і суспільні перепони. Еволюція Анни в тому, що вона може переступити через будь-що, але не через своє «я», яке вперто бажає кохати. У неї всередині – порожнеча, яку просто не може заповнити слабовільний Микола, тому Анна відразу зізнається чоловіку щодо відсутності своїх почуттів до нього, бо хоче бути чесною. Вона не здатна ще раз присилувати своє «я». Незважаючи на те, що ніхто з героїв драми не вийшов із боротьби щасливим, трагедія, що відбулася в хаті Задорожних, зумовила глибоку зміну характерів дійових осіб. Вона вразила й всіх селян, змусивши замислитись над питанням: «Хто тому винен?».

Підсумувавши вищевикладене, можна описати твір «Украдене щастя» висловом Івана Франка: «Дивне те людське серце! Найбільше своє щастя, найбільшу розкіш бачить у тім, щоб задати другому болючий удар, зробити його нещасливим, відібрати йому віру в людей і надію на ліпше!».

Список використаних джерел:

1. Великий глумачний словник сучасної української мови / Уклад. і голов. ред. В. Т. Бусел. Київ, Ірпінь: ВТФ «Перун», 2007. 1736 с.
2. Козлов Р. Хронотопіка Франкових драм: теорія, практика, інтерпретація. Кривий Ріг, 2012. 352 с.
3. Кононенко В. І. Концепти українського дискурсу: монографія. Київ, Івано-Франківськ: Плай, 2004. 248 с.
4. Франко І. Украдене щастя. Харків: Фоліо, 2011. С. 536–584.

Луценко Павло Олександрович, здобувач освіти факультету філології, психології та іноземних мов

Донецький національний університет імені Василя Стуса, Україна

Науковий керівник: Данцл Лариса Сергіївна, канд. філол. наук, доцент кафедри германської філології

Донецький національний університет імені Василя Стуса, Україна

НІМЕЦЬКОМОВНІ ЗАПОЗИЧЕННЯ В УКРАЇНСЬКІЙ МОВІ

Дослідники завжди цікавились мовами, їхніми властивостями, функціями та застосуванням. Але цікавішою для них була взаємодія, тобто поєднання, синтез та обмін лексичними, і не тільки, одиницями. Лексика є та залишиться найважливішою частиною мови, адже без неї не буде до чого застосовувати граматику та пунктуацію.

Є багато способів утворення нової лексики: від афіксального, словоскладання зі словозростами до різних типів і видів аббревіатур та скорочень. Проте говорячи про словотвір, слід розуміти, що це створення нових лексичних одиниць шляхом використання та зміни уже існуючих. Але окрім словотвору можна також запозичувати елементи з інших мов — таке явище має назву «мовні запозичення». Мовні запозичення – перенесені елементи та конструкції з однієї до іншої мови в результаті мовних (міжмовних) контактів [1]. При розгляді мовних контактів важливим є і те, що мова складається з декількох так-званих ярусів, які взаємопов'язані між собою (фонологічний, морфологічний, лексичний та синтаксичний) та, навіть, при найменших змінах в одному з них, зазнають модифікації і інші.

Корпус досліджуваних лексичних одиниць, який був зібраний у кількості 318 лексем з двох словників: «Словник іншомовних слів», під редакцією С. М. Морозова і Л. М. Шкарапути [3] та «Етимологічний словник української мови у семи томах» під редакцією О. С. Мельничука [2], було вирішено класифікувати емпіричний матеріал відповідно до галузей вживання на наступні групи: адміністративно-ділова лексика (*бургомістр, конференц-зал, штат*), військова справа (*куля, фельдмаршал, штаб*), дії, процеси та стани (*міркувати, рятувати, шукати*), професійна лексика (*абрис, дюбель, флюс*), побутова лексика (*танок, пляшка, шухляда*), суспільно-політичне життя (*борг, піст, ярмарок*), спорт, культура та розваги (*анилаг, гантель, мольберт*), флора та фауна (*доберман, картопля, явір*), речовини на матеріали (*бавовна, латунь, хутро*), характеристики та якості (*барва, вундеркінд, смак*), інше (*брук, екркер, полтергейст*) (Рис. 1).



Рис. 1. Класифікація германізмів за галузями вживання

Цікаво, що запозичення змінює й семантичні характеристики лексем. Відповідно до змін значення на семантичному рівні існує загальноприйнята класифікація, яка базується на типі зміни значення запозичень (Рис. 2).

- I. Збереження значення запозичення
 1. моносемантичне збереження (однозначні слова): *ринва, рюкзак*;
 2. полісемантичне збереження (багатозначні слова): *гриф, марка, ролик*;
- II. Зміна значення запозичення
 1. кількісна зміна
 - 1) звуження (конкретизація значення): *плац, барва, шина*;
 - 2) розширення (генералізація значення): *фартух, клейнод, шнур*;
 - 3) комплексна зміна (конкретизація + генералізація): *крам, вага*;
 2. якісна зміна
 - 1) погіршення: *бюргер, бунт*;
 - 2) покращення: *ярмарок*;
 3. пересування значення: *шварц, люфт*;

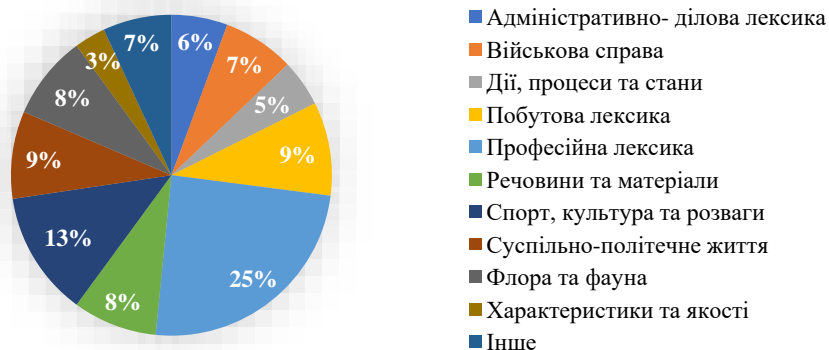

Рис. 2. Класифікація германізмів відповідно до їх семантичних змін

Досліджуючи німецькомовні запозичення в українській мові, необхідно розглядати взаємодію між цими двома мовами не тільки на лексичному, а й на морфологічному рівні, щоб мати змогу спостерігати повноцінну картину такого явища як мовні запозичення. В українській мові виділяють 10 частин мови, в той час як у німецькій — 12. Незважаючи на це, з 318 слів лексичного матеріалу було класифіковано, та отримано лише три частини мови: іменники (*брандмауер, ландшафт, хвиля*), дієслово (*вербувати, гамувати, мусити*), вигук (*фас*) (Рис. 3).



Рис. 3. Класифікація германізмів за частинами мови

Запозичення іншомовних лексем неминує призводить до змін у структурі запозичених одиниць. Використання таких лексем у не їх рідній мові майже

неможливо, адже зі зміною мови змінюються і правила, не тільки семантичні та морфологічні, а й в першу чергу фонологічні, що змушує запозичення адаптуватись до нового середовища, шляхом зміни, «еволюції».

Подана нижче таблиця наводить статистичні дані щодо змін у німецькомовних запозиченнях в українській мові на фонетичному рівні, де можна відстежити кількісні зміни, як окремі (до кожної групи звуків), так і загальні (наведені в останніх двох рядках таблиці) (Таблиця 1).

Таблиця 1

Зміни в німецькомовних запозиченнях на фонетичному рівні

Класифікація фонетичних змін	Кількість	
	абсолютна (од.)	відносна (%)
Короткі голосні	23	7,2%
Довгі голосні	10	3,1%
Дифтонги	12	3,8%
Сонорні приголосні	9	2,8%
Напівголосні сонорні приголосні	2	0,6%
Назальні приголосні	11	3,5%
Лабіальні приголосні	8	2,5%
Дентальні приголосні	13	4,1%
Велярні приголосні	5	1,6%
<i>Загальні зміни голосних</i>	<i>45</i>	<i>14,2%</i>
<i>Загальні зміни приголосних</i>	<i>48</i>	<i>15,1%</i>

Проаналізувавши матеріал дослідження можна зробити висновок, що досить багато германізмів внаслідок їх запозичення набули нових асоціативних значень, які не існували у мові-джерелі. Деякі втратили своє первісне семантичне значення через те, що вони позначали застарілі поняття та терміни, хоча є і ті, які взагалі вийшли з вжитку. Інші ж залишили своє початкове значення та функціонують і використовуються в сучасній українській мові без особливих змін.

Підводячи підсумки необхідно зазначити, що було проведено дослідження лінгвокультурної взаємодії німецької та українських мов на лексичному, морфологічному, та фонетичному рівнях. Результати даного дослідження дозволяють стверджувати, що слова, які були запозичені з німецької мови для позначення реалій, понять для яких не було в українській мові, або які були не актуальними на той час, поступово змінювали свої значення та свої відтінки, адаптуючись до культури та потреб мовців. А з дослідження лексичного матеріалу на фонетичному рівні можна зробити висновок, що майже всі мовні запозичення змінюються і адаптуються до нового середовища, тобто мови, яка їх запозичила.

Незважаючи на те, що над цією темою працювали такі відомі лінгвісти як: Г. І. Асколі, Г. Шухардт, Е. Хауген, І. О. Бодуен де Куртене, Л. В. Щерба, У. Вайнрайх, а також вітчизняні дослідники: А. М. Молодкін, В. О. Віноградов, В. Т. Клоков, Е. Ф. Володарська, Ж. Багана, Н. Б. Мечковська, Ю. О. Жлуктенко, тема і на даний момент залишається не повністю вичерпаною та залишає можливість для подальших досліджень.

Список використаних джерел:

1. Кочерган М. П. Основи зіставного мовознавства: підручник. Київ: Видавничий центр «Академія», 2006. 424 с.
2. Мельничук О. С. Етимологічний словник української мови у семи томах / АН УРСР, Інститут мовознавства ім. О. О. Потебні. Київ: «Наукова думка», 1982—2012.
3. Морозов С. М., Шкарапута Л. М. Словник іншомовних слів. Київ: «Наукова думка», 2000. 680 с.

Михайленко Марія Олександрівна, здобувач вищої освіти українського мовно-літературного факультету імені Г.Ф.Квітки-Основ'яненка
Харківський національний педагогічний університет імені Г.С.Сковороди, Україна

Науковий керівник: Олексенко Олена Андріївна, кандидат філол. наук,
професор, професор кафедри української мови
Харківський національний педагогічний університет імені Г.С.Сковороди, Україна

ОСОБЛИВОСТІ ФУНКЦІОНУВАННЯ АНАФОРИ В ТЕКСТАХ МАСМЕДІА

Найуживанішим повтором у текстах публіцистичного стилю є анафора. Це стилістична фігура, утворена шляхом повторення однакових звуків, складів, слів, синтаксичних конструкцій на початку речень, віршових рядків чи строф. Т. Мелкулова зосереджує увагу на тому, що «анафоричні синтаксичні конструкції становлять один із найміцніших засобів поєднання речень, фраз або цілих абзаців у велику синтаксичну сполуку, найчастіше в надфразну єдність, зв'язуючи вже від початку висловлення окремі частини думки в єдиний мисленневий комплекс» [3]. С. Радецька вважає, що «головним завданням такого повтору є виділення не самого повтору, а створення фону для частин, які не повторюються і які завдяки своїй несхожості стають пріоритетними і значущими для слухача» [7].

Найпоширенішими в масмедійному мовленні є анафоричні тотожні повтори. *Видно, що він не просто адміністратор. Видно, що читав Сунь-Дзи, видно, що бував колись всередині корабельних екіпажів* [5]. Тотожний повтор предиката головної частини складнопідрядних речень, виражений безособовим дієсловом «видно», виражає модальність впевненості автора в повідомлюваному, робить фрагмент більш переконливим. За допомогою цього повтору реалізується стверджувальна функція. *Зреештою, дивовижна нагода вивчити людську природу. Запізнати російську політику і звичаї. Зреештою, пережити чудесне звільнення* [4]. Вставне модальне слово *зреештою* використане з метою зосередження уваги на вагомій тезі, а також для вираження позитивних емоцій автора. *Така можливість свідчити собою правду. Така пастирська присутність. Такі унікальні умови для того, щоби бути собою і робити себе* [4]. Повторюваний займенник *така* в цьому разі партикулюється, виконуючи функцію підсилювальної частки, що допомагає наголосити на означуваних поняттях.

До речі, жодного разу не вказав його у переліку особливих прикмет, коли домовлявся про зустріч з незнайомими людьми телефоном у ті часи, коли ще телефонів мобільних не було.

До речі, невидимий редактор постійно виправляє слово кульчик на кільчик.

До речі, я був такий радий і щасливий, коли моє тіло не просто отримало фрагмент тверді у цілком незадіяний у життєві функції відросток м'якоті, а і певним чином розрослося.

До речі, один латиноамериканець казав, що треба ставити на праве вухо, бо у них так роблять усі нормальні пацани, а на лівому – самі гомосексуалісти.

До речі, так і сталося, так і було.

До речі, а тут у нас (у мене, або – як кажуть деякі мами педіатрам – у нас з вами) було це органічне життя, немов з дрібним каліцтвом, до чого у нас уміють адаптуватися і каліки, і всі ті, хто цього не сприймає [6].

До речі в значенні вставного слова автор використовує на початку нового абзацу з метою доповнити щойно висловлене, а також є засобом інтенсифікації, динамізації тексту. *Фраза «Як ти?» завжди означає «Чи ти живий?» І фраза «Як ти?» завжди означає «Я тебе люблю. Я так сильно тебе люблю!»*[8] Повтор фрагмента речення зосереджує увагу на зміні значень у сучасному контексті, вираженні глибоких почуттів, вагомих сенсів, а також виконує коментувально-експресивну прагмалінгвістичну функцію: пояснює, робить більш точною інформацію, коментує й виражає почуття адресанта. *Він – друг. Він той, хто розуміє, а якщо він чогось не розуміє, то налаштований вислухати. Він з тих, хто сяде за спільний стіл і підніме чарку [2]. Той, хто побував на усіх тих похоронах, про які розповідає. Той, кому дано увічнити голоси окремих людей у своїх текстах [2]. Вони не судять і не виносять вироків. Вони натомість шукають слова, які і через десятиліття, через століття матимуть вагу. Вони туго, аж під саму шкіру світу плетуть коси з усієї складної багатоманітності людських почувань – тримаючи таким чином планету/земну кулю [2].* У цих реченнях контактні повтори виконують репрезентативну функцію: займенники *він і той*, які вказують на особу, підсилюють ефект чіткої організації діяльності або розрізненості дій відповідних суб'єктів, а займенник *вони* – на узагальнення. *Так, там вдома буде згаршице від пожеж, там буде мороз і голод, напевно там будуть випробування. І там буде те, про що лелеки навіть не здогадуються – нелюдська, жахлива, жорстока війна [1].* За допомогою повтору прислівника *там* автор локалізує увагу реципієнта на рідній Батьківщині й подіях, які доводиться переживати сучасникам. Окрім цього, фіксуємо явище висхідної градації, що підсилює емоційність висловлення.

Таким чином, висновкуємо, що анафора є способом увиразнення тексту, сприяє його цілісності, створюючи єдиний ритм викладу, є засобом актуалізації авторських думок, їхньої акцентуації, концентрації уваги читача на важливих змістових аспектах. Дібраний ілюстративний матеріал засвідчує найбільшу активність творення анафоричних повторів займенниковими словами і словами модальної семантики, зокрема вставними.

Список використаних джерел:

1. Барчук-Галик М. Лелеки повертаються додому. *Збруч*. 2022.
2. Зальцманн М. Писати на повні груди. *Збруч*. 2022.
3. Мелкумова Т. Комунікативно-прагматичні функції виражальних засобів синтаксису (на матеріалі інформаційних та публіцистичних текстів): дис. ... канд. філол. наук : 10.02.01. Кривий Ріг, 2011. 237 с.
4. Прохасько Т. Із догматом. *Збруч*. 2022.
5. Прохасько Т. Таке наше доміно. *Збруч*. 2022.
6. Прохасько Т. Чим вужчі щоки, тим він виразніший. *Збруч*. 2022.
7. Радецька С. Прийоми відтворення граматичних та синтаксичних виражальних засобів мови в текстах публіцистичного стилю. Науковий вісник Херсонського державного університету. Серія «Лінгвістика». 2013. Вип. 20. С. 267–270.
8. Улюра Г. Зберегти любов і зберегти себе: історії кохання з воєнного Києва. *Збруч*. 2022.

Яхно Маріанна Юріївна, здобувача другого (магістерського) рівня вищої освіти другого року навчання українського мовно-літературного факультету
Харківський національний педагогічний університет імені Григорія Сковороди, Україна

Науковий керівник: Мельников Ростислав Володимирович, канд. філол. наук, доцент, професор кафедри української літератури та журналістики імені професора Леоніда Ушкалова
Харківський національний педагогічний університет імені Григорія Сковороди, Україна

ПРОБЛЕМА ВИБОРУ В МАЛІЙ ПРОЗІ ПІДМОГИЛЬНОГО

У ХХІ ст. ми як ніколи розуміємося на проблемах вибору. Вони можуть бути різноманітні, залежно від ситуації. Основними прикладами можуть стати такі: піти чи залишитись, ризикнути чи не варто, чи має сенс те, чим займаємось. Вони завжди є у нашому житті, просто хтось рухається швидкоплинно, не задумуючись, а хтось – залишається з цими проблемами на сам на сам.

Проблеми вибору є актуальними у творчості більшості письменників, зокрема Підмогильного та викликають зацікавленість у вчених, які досліджували його творчість, як Володимир Мельник та його робота: «Суворий аналітик доби: Валер'ян Підмогильний в ідейно-естетичному контексті української прози першої половини ХХ ст.»[7], А. Лейтес та М. Яшек «Десять років української літератури (1917—1927)», хоч даних було небагато, зокрема стосовно життя Підмогильного, проте більшість наступних дослідників схилилися до робіт Лейтеса та Яшека, як тієї, що містить найбільш розкриті інформацію стосовно життєвого шляху письменника.

Окрім цього, освітлювали життя та творчість Підмогильного такі дослідники, як: Максим Тарнавський у своїй праці «Між розумом та ірраціональністю»[8], В. Шевчук «Екзистенціальна проза Валер'яна Підмогильного» [9], П.Єфремов «Про роман В. Підмогильного «Місто» : Нотатки читача.».[10]

У кількох наукових працях помітна єдність поглядів на стильову своєрідність творів письменника. М. Тарнавський дещо схематично визначає її як балансування між «розумом та ірреальністю». [3]

В. Підмогильний також був зацікавленим у темі психоаналізу, підтвердженням цього є стаття «Іван Левицький-Нечуй (спроба психоаналізу творчості)», де автор протиставляє життя звичайної людини життю людини творчої. [6]

Якщо звернутися до праць з психології, то думки щодо проблематики вибору різняться. Приміром, К. Левін започаткував традицію розглядати вибір як функцію волі. Усі його наступники розглядали вибір як функцію волі в контексті моделі «рубікону». Вибір розглядається як багатоетапний мотиваційно-вольовий акт з вибору мотиву, мети, актуалізації та реалізації вибору [10, с. 10].

Ф. Є. Василюк описує проблему вибору на підставі концепції життєвих світів. Він виокремлює чотири типи життєвих світів: інфантильний (внутрішньо простий і зовні легкий), реалістичний (внутрішньо простий і зовні важкий), ціннісний

(внутрішньо складний і зовні легкий) і творчий (внутрішньо складний і зовні важкий) [1].

Як на мене, не менш важливим є психотип людини, або героя, про якого йде розповідь. Звернімо увагу на персонажів у прозі Підмогильного. Вони всі різні, але об'єднані проблематикою вибору.

Наприклад, Степан Радченко з роману «Місто». Його психотип – це частина холерика в поєднанні з сангвініком. Він непостійний, з різкою зміною настрою, але так само наполегливий і здатен на все заради здійснення своєї мети. Проблеми героя сповнені невпевненості, жалю, не прийняттям власного походження.

З огляду на концепцію Ф. Василюка, можна зрозуміти, що життєвий світ головного героя роману «Місто» – творчий. Степан складний внутрішньо і важкий зовні, хоча й намагається цього не показувати. Він зробив вибір «втекти» від самого себе, намагався забути та максимально змінити своє життя, але, відстежуючи зміни в поведінці з кожною жінкою, можемо зробити висновок, що все ж таки наближення «рубікону» власних можливостей його наздоганяє та неминуче вбиває зсередини.

Але в його житті знов з'являється вибір – прийняти те, ким він є від початку та повернутися, чи залишитися в місті й далі морально деградувати.

Проблема моральної «чистоти» також присутня у творі «Важке питання». Два персонажі – Микола і Андрій, попри те, що є різними, мають вибір – залишитися чистими чи зрадити своєму вихованню та обіцянкам.

Андрію – 17, його світ можна назвати ціннісним. Зовні легкий, важкий у середині. Його проблемою є задовольнити сексуальні потреби чи залишити ці думки та приструнити себе.

Микола ж – його протилежність: інфантильний. Його серйозність почуттів до Галі швидко зникла й совість його не мучила, бо для нього це проста справа, вибір він робить заради себе і своїх потреб, хоча й виправдовує, що це заради неї.

Проблема вибору життєвих орієнтирів, шляхів досягнення мети в цьому житті тісно пов'язана з новим конфліктом сучасних ідентичностей – конфліктом між розумом і почуттями, їхнім контрастним поєднанням в одній людині.

Проблема духовного зростання особистості – внутрішньої еволюції, пізнання себе пов'язана з проблемою відчуження людини як наслідку первинності матеріального в новому сучасному світі, який виснажує живе людське розуміння, живий міжособистісний контакт.

Отже, Твори В. Підмогильного, який стояв «на варті страждання» людини, хоч його герої мають здебільшого безнадійний фінал і цілковитий відчай, все ж дарує їм і нам світлу надію, а часом і зовсім неможливі шанси – «бути!».

Список використаних джерел:

1. Бібліографія : твори В. Підмогильного та публікації про нього // Між розумом та ірраціональністю : проза В. Підмогильного / М. Тарнавський. – Київ, 2004. – 215–230 с.
2. Валер'ян П. Місто / Підмогильний Валер'ян., 2020. – 320 с. – (Навчальна книга - Богдан). – (Богданова шкільна наука).
3. Василюк Ф. Е. Психотехника выбора // Психология с человеческим лицом: Гуманистическая перспектива в постсоветской психологии/Под ред. Леонтьева Д. А. – М.: Смысл, 1997. – 330 с.
4. Єфремов П. Про роман В. Підмогильного «Місто» : Нотатки читача / П. Єфремов // Пflug, №9, 1928. – 66 – 72 с.

5. Мандрикова Е. Ю. Виды личностного выбора и их индивидуально-психологические предпосылки. Автореферат. М., 2005.
6. Мельник В. О. Суворий аналітик доби: Валер'ян Підмогильний в ідейно-естетичному контексті української прози першої половини ХХ ст // Володимир Олександрович Мельник. – Київ, 1994. – 319 с. – (Інститут літератури ім. Т. Г. Шевченка НАН України).
7. Підмогильний В. Важке питання [Електронний ресурс] // Валер'ян Підмогильний – Режим доступу до ресурсу: <https://www.ukrlib.com.ua/books/printit.php?tid=4096>.
8. Підмогильний В. Іван Левицький-Нечуй// Спроба психоаналізу творчості/ Київ,1927. [Електронний ресурс] <http://sites.utoronto.ca/elul/Nechui/nech-psyh.pdf>
9. Тарнавський М. Між розумом та ірраціональністю: проза Валер'яна Підмогильного : пер. з англ. / М. Тарнавський. – К. : Пульсари, 2004. – 232 с.
10. Шевчук В. Екзистенціальна проза Валер'яна Підмогильного / Валерій Шевчук // Досвід кохання і критика чистого розуму : Валер'ян Підмогильний: тексти та конфлікт інтерпретацій / Валерій Шевчук. – Київ: Факт, 2003. – 484 с.

Шекмар Богдана Василівна, здобувач освіти

ВСП «Гуманітарно-педагогічний фаховий коледж МДУ», Україна

Науковий керівник: Синевич Інна Сергіївна, доктор філософії, викладач

педагогічних дисциплін, спеціаліст вищої категорії, викладач-методист

ВСП «Гуманітарно-педагогічний фаховий коледж МДУ», Україна

ПРОБЛЕМА КЛАСИФІКАЦІЇ ТЕКСТІВ У СУЧАСНОМУ МОВОЗНАВСТВІ

Відмінною рисою науки про мову ХХІ століття є те, що з часом традиційний підхід до описовості, абстрагування від мовців і загального мовлення поступився місцем вивченню динамічних аспектів мови. Нині межа семантичного простору мовної одиниці залежить не лише від діапазону лексичного значення слова, а й від загальної семантики тексту, його складової структури та будови, внутрішнього контексту та підтексту, ситуативності мовного спілкування, мовної комунікації тощо.

З часом вчені почали усвідомлювати, що текст є не лише одиницею формальної, лінійної структури, а й складним комунікативним механізмом, комунікативним посередником, який фіксує стратегічну програму реципієнта та інтерпретується реципієнтом. Тому конкретні методи поступаються місцем вивченню комунікативного і прагматичного аспектів мови в цілому. Така орієнтація наукового знання на нову, функціональну комунікаційну парадигму призвела до появи текстової лінгвістики в полі лінгвістики ХХ століття. Це порівняно нова галузь знань, яка ще не сформувалася на даному етапі розвитку лінгвістики. Багато понять і категорій тексту сформульовані та пояснені різними способами.

Так, проблема визначення типу тексту пов'язана не тільки з більш повним вивченням мови як багатопарової системи, засобу спілкування, що виражається в діяльності тексту, тобто пов'язана з власне теорією тексту, а й до використання мови з точки зору практичної реалізації її аналізу для визначення специфіки тексту та його характеристик, процесу створення тексту та його інтерпретації, редагування та перекладу, реферування, анотування.

Слід зауважити, що науковці одноставно наголошують, що, незважаючи на важливість вирішення цього питання, єдиної комплексної класифікації тексту досі не створено.

До найвідоміших класифікацій текстів належать літературні типології художніх родів і жанрів. З цього погляду всі усно-художні твори поділяються на епічні (романи, оповідання, оповідання, казки, епопеї та ін.), драматичні (драма, комедія, мелодрама, водевіль, трагікомедія) та ліричні (поезія, поезія, та ін.), елегія, балада, сонет тощо).

Дослідники додатково класифікують тексти за тематикою, за типами зв'язку (С. Гіндін, І. Чернухіна), за способом вираження інформації (Л. Лосєва), за характером інтерпретації (А. Реформатський, Ю. Сорокін).

Польський славіст Е. Верліх, вдаючись до дедуктивного методу, веде мову про такі типи текстів: дескриптивні описові тексти (про явища і зміни у просторі, технічні характеристики); нарративні розповідні тексти (про явища і зміни в часі);

пояснювальні тексти (про понятійні уявлення мовця); аргументативні тексти (про концептуальний зміст висловлювання); інструктивні тексти (про алгоритм певних дій (наприклад, тексти технічних інструкцій) [4]. Проте, наведений вище перелік містить групи текстів, які виокремлюються на основі різних класифікаційних ознак.

Схожу класифікацію текстів пропонує Олена Селіванова. Так дослідниця класифікує тексти на усні, писемні, друковані; адресатні, безадресатні; клішовані, узуальні і вільні; дескриптивні (описові), наративні (розповідні), експланаторні (пояснювальні), аргументативні, інструктивні [3].

Типологію текстів репрезентує львівський дослідник Флорій Бацевич, зокрема науковець поділяє тексти за каналами комунікації – формою вияву (усні, письмові, друковані, комбіновані); органами чуття людини (зорові (друковані чи письмові тексти), слухові (радіотекст), комбіновані (телевізійний текст); за авторством – авторські, анонімні (фольклорні тексти), приховано авторські (анонімний документ); за мірою підготовленості – підготовлені, спонтанні; за типами вживання мовного коду – вербальні, креолізовані (текст та зображення); за алгоритмізованістю вживання мовних засобів – фіксовані, нефіксовані; за функціонально-прагматичним аспектом – нормативні, оцінні, дескриптивні [1].

Український мовознавець Анатолій Загнітко диференціює тексти за структурою (прості, складні, комплексні); функціонально-стильовими параметрами (офіційно-ділові, наукові, публіцистичні, розмовні, художні); за параметром підготовленості (спонтанні, підготовлені); параметром цілісності і зв'язності (цілісні, дефектні); за параметром алгоритмізації (фіксовані, поліфіксовані, нефіксовані); за параметром функціонально-прагматичного характеру (приписи, описи) [2].

Зрозуміло, що розглянуті класифікації базуються або на суто лінгвістичних підходах, або на психолінгвістичних, власне комунікативних, функціонально-прагматичних чи соціологічних параметрах. Наприклад, за ступенем спонтанності (спонтанні та підготовлені), за ступенем алгоритмічності та евристичності (фіксовані, напівфіксовані, нефіксовані), за ступенем експліцитної та прихованої у реалізації ідеї (її крайнім вираженням є текст національної угоди, його метою є повне й однозначне тлумачення ідей, а також поетичні тексти, де зазвичай відсутня двозначність у трактуванні творчих ідей) є яскравим прикладом психолінгвістичного підходу до типології тексту.

Групування текстів за формою втілення чи особливостями організації текстового матеріалу (усні та письмові), функціональним типом мовлення та жанровим типом (тексти побутового та розмовного спілкування, офіційного та комерційного спілкування, новини, науки, мистецтва та художньої літератури тощо) – зразки соціологічних поглядів на текстові класифікації.

Вважаємо доречним розподіл текстів на процесно-орієнтовані (оповідання, спогади, науково-популярні тексти), орієнтовані на результат (ділові листи, наукові тексти, романи) та пов'язані з інтенціями комунікантів, типом комунікативного процесу (наукове, побутове мовлення тощо). Саме така класифікація відображає актуальні комунікативні підходи, що диференціюють тексти.

Функціонально-прагматичний аспект у класифікації текстів враховує суб'єктивну міжособистісну модальність, дозволяє стверджувати про нормативні (договори, державні акти, постанови, інструкції, накази), аксіологічні (оцінні) та епістемічні (дескриптивні, описові) тексти (наукові, ділові).

Також, акцентуємо увагу на тому, що у кожному випадку вкрай важливим є послідовне дотримання вибраного принципу класифікації текстів, щоб в одному ракурсі не з'явилися одночасно поняття родового і видового плану або не виявилися інші некоректні поєднаннях.

Таким чином, комплексний лінгвістичний аналіз текстів можливий лише за допомогою широкої класифікації, яка враховує такі критерії, як: характер структури тексту; функціонально-семантичне призначення мови в цілому; один, два або більше учасників, які беруть участь у створенні тексту; стилістична та жанрова відповідність тексту; репрезентація мови в цілому.

Список використаних джерел:

1. Бацевич, Ф. Лінгвістична генологія: проблеми і перспективи. Львів : Паіс, 2005. 264 с.
2. Загнітко, А. Лінгвістика тексту. Донецьк : Юго-Восток, 2007. 314 с.
3. Селіванова, О. Сучасна лінгвістика: напрями та проблеми. Полтава : Довкілля, 2008. 712 с.
4. Солганик, Г. Стилистика текста. М. : Флинта : Наука, 2001. 256 с.

Хом'якова Ольга Володимирівна, здобувачка вищої освіти другого (магістерського) рівня, українського мовно-літературного факультету імені Г.Ф. Квітки-Основ'яненка
Харківський національний педагогічний університет імені Г.С. Сковороди, Україна

ПРОБЛЕМИ ФОРМУВАННЯ МОВНИХ КОМПЕТЕНТНОСТЕЙ СТУДЕНТІВ ЗАКЛАДІВ ВИЩОЇ ТЕХНІЧНОЇ ОСВІТИ

В останні часи проблеми мови як індикатора культурної визначеності та самоідентифікації особистості постають як об'єкт наукового дослідження в різних наукових сферах. Зокрема, питання мовної культури сучасної студентської молоді висвітлено в працях К. Савич [3]. Певною мірою узагальнювальним дослідженням можна вважати працю О. Білецької [1]. На її думку, мовну культуру потрібно розглядати як симбіоз національної традиції і субкультурних явищ, в історичній динаміці якого роль кожної складової є однаково важливою. Соціолінгвістичні аспекти змін в освітньо-культурному середовищі України сформульовані в працях Л. Ставицької, яка акцентує увагу на соціальній диференціації мови [4]. Новаторські аспекти праці Л. Ставицької ґрунтуються на тому, що об'єктом уваги фахівців має бути не лише літературна мова, а й мовні елементи соціокультурного походження поза її межами: професіоналізми, діалектизми, фразеологізм, жаргонізми тощо.

Проблеми мовної підготовки майбутніх фахівців набувають особливого значення, коли вони торкаються виховання й формування професійних навичок студентів. Важливого значення набуває також соціокультурне середовище закладів вищої освіти, де навчаються студенти, їхні міжособистісні стосунки, індивідуальні системи світобачення, що формують, як видається, мовну місію закладів вищої освіти.

За умов набуття вищої технічної освіти мовні питання особливо загострюються, оскільки мова та спілкування не отримують особливої педагогічної уваги з боку викладачів та адміністрацій університетів. Водночас вища технічна освіта має розглядатися й в контексті гуманітарної освіти, оскільки проблеми мовної та комунікативної підготовки стають вагомими чинниками професійної діяльності майбутніх інженерів. У цьому випадку значним важелем виховання фахівця стає спілкування студента з викладачем. У цьому спілкуванні викладач є не лише носієм професійної інформації, він стає носієм професійної за фахом культури, зокрема мовленнєвої, яка відбиває ставлення до професії та довколишнього світу. Таке спілкування можна вважати мовно-педагогічним, оскільки його мета – коригування професійного рівня майбутнього фахівця шляхом формування його мовної компетентності.

Взаємодія викладача і студента як особистостей – це не абстрактний пізнавальний процес, адже ставлення студента до викладача переноситься і на досліджуваний предмет, а ставлення викладача до студента є надзвичайно ефективною спонукальною передумовою його наукової та викладацької діяльності. Без такого зворотного впливу, який часто ігнорується, науковець не може бути викладачем, оскільки в нього немає прагнення закарбувати свої досягнення в інших

особистостях і, спираючись відповідно до їх запитів та очікувань, рухатися далі і в суто гносеологічній сфері [6].

Спілкування в системі освіти є засобом вирішення навчальних завдань, системою взаємозумовленого особистісного прямого та зворотного впливу викладача і студента як носіїв певної культури, а також способом існування таких взаємин викладачів і студентів, під час яких становлення фахівця переростає в процес розвитку особистості та творчої індивідуальності. Визначаючи мовно-педагогічне спілкування як різновид мовної практики, що має місце у вищій школі, й як процес мовної взаємодії викладача і студента, під час якого відбувається обмін інформацією, досвідом, уміннями та навичками, що сприяє позитивним змінам в особистій культурі учасників спілкування, формує мовні компетентності студентів.

Мовно-педагогічне спілкування базується на міжсуб'єктних відносинах, саме тому його характер визначається професійним і мовним змістом цих відносин. В контексті формування мовно-професійних компетенцій доречно розглянути питання щодо форми та стилю мовно-педагогічного спілкування. На нашу думку, оптимальним є діалогічне спілкування, тобто таке, що передбачає обмін досвідом усвідомлення проблем, що обговорюються. Крім того, діалог є відкритою мовленнєвою системою. На відміну від монологу, в якому єдиним активним суб'єктом є промовець, діалог передбачає зіткнення різних поглядів, і в цьому сенсі він має необмежену сферу використання. Ми вважаємо, що неодмінним підґрунтям мовно-педагогічного спілкування, що відбувається в діалогічній формі, має бути взаємопорозуміння. Ключовою ланкою такого взаємопорозуміння є виховання толерантності, визнання за співрозмовником права мати власні погляди, думки й переконання та відкрито висловлювати їх.

Мовно-педагогічне спілкування повинно мати за мету допомогти студенту правильно сформулювати свій власний стиль як суб'єкта професійної комунікації, носія культурних і професійних традицій. Формування мовних компетентностей фахівців у системі вищої технічної освіти має відбуватися на національно-культурному ґрунті рідної мови.

Список використаних джерел:

1. Білецька О.О. Мовна культура сучасної молоді України: автореф. дис. на здобуття наук. ступеня канд. культурології: спец. 26.00.01/ Білецька О.О.; Київ нац. ун-т культури і мистецтв. – К., 2011. – 18с.
2. Габермас Ю. Філософський дискурс Модерну / Ю.Габермас. – К.: Четверта хвиля, 2001. – 424с.
3. Савич К. Сленг як складова молодіжної субкультури / К. Савич// Актуальні питання культурології: альманах. – Рівне: РДГУ, 2007. – Вип. 5. – С. 82-84.
4. Ставицька Л.О. Арго, жаргон, сленг: Соціальна диференціація української мови / Л.О.Ставицька. – К. : Критика, 2005. – 464с.
5. Хомский Н. Язык и мышление: пер. с англ./ Н.Хомский под ред.В.В.Раскина. – М. : Изд-во Моск. ун-та, 1972, - 122с.
6. Янова М.Г. Антиномичность как структурирующий принцип формирования организационно-педагогической культуры студента// М.Г.Янова, В. А. Адольф//Alma mater (Вестн. высш. школы). - 2012. -№2. – С. 82-87.

Яхно Маріанна Юріївна, здобувача другого (магістерського) рівня вищої освіти другого року навчання українського мовно-літературного факультету *Харківський національний педагогічний університет імені Григорія Сковороди, Україна*

Науковий керівник: Мельников Ростислав Володимирович, канд. філол. наук, доцент, професор кафедри української літератури та журналістики імені професора Леоніда Ушкалова *Харківський національний педагогічний університет імені Григорія Сковороди, Україна*

ПСИХОЛОГІЧНИЙ ПОРТРЕТ ГЕРОЯ «ВАЖКЕ ПИТАННЯ» В.ПІДМОГИЛЬНОГО

Створення автором психологічного портрета персонажа – часто привертає увагу літературознавців, адже саме цей аспект постає своєрідним ключем розуміння системи образів у загальній структурі твору.

Т. Насалевич у своєму дисертаційному дослідженні розуміє портрет як «зображення зовнішніх характеристик – статичних (рис обличчя, одягу тощо) і кінетичних (міміки, жестів), а також психологічних особливостей» [3, 27]; А. Ткаченко, стверджує, що опис зовнішності персонажа не має самодостатнього значення, а «покликаний допомагати проникненню в його внутрішній світ, психологію, душевні порухи, вдачу тощо» [5. 195]; О. Гончарова визначає портрет як опис «зовнішнього» та «внутрішнього» стану персонажа, а також показ його дій, манери поведінки тощо [6]; Г. Анікін наголошує, що портрет передбачає передачу не лише зовнішнього, а й внутрішнього, передбачає розкриття людини, її особистості – характеру, психології, стану душі тощо [4]

Це допомагає дослідити повний художній образ, а не окремі характеристики персонажа. Завдяки аналізу твору В. Підмогильного «Важке питання» можемо зрозуміти, що є першопричиною вчинків, роздумів та їхніх наслідків. Характерні риси художнього образу творів В. Підмогильного майже ідентичні до образу та стилю життя самого письменника у різні періоди його соціально-духовного розвитку. Це також простежується у низці його творів, а саме: «Місто», «Комуніст», «Син» та інші. Окрім цього, відомо, що Підмогильний писав «Важке питання» у віці шістнадцяти років. Герой оповідання розв'язує для себе складне питання: як стати дорослим чоловіком у фізіологічному сенсі цього слова. Інакше кажучи, ми розглядаємо психологічний портрет не просто вигаданого персонажа, але й самого автора та більшість хлопців у підлітковому віці. Згідно з дослідженням, складання психологічного портрету має свою структуру. Слід зазначити, що це не тільки зовнішні фактори як міміка, одяг, вчинки чи коло спілкування, але й внутрішні як рівень самооцінки та склад розуму.

Для складання психологічного портрету обрано одного із персонажів В. Підмогильного, а саме - Андрія з твору «Важке питання», так як цей твір є фактично автобіографічним та описує життя та світосприймання молодого Підмогильного у підлітковому віці. Андрій ще зовсім хлопчина 17-ти років, який намагається бути дорослим та має сумніви з приводу власних рішень. Ще з перших рядків можна побачити його прагнення брати обов'язки на себе, навіть якщо вони

не були пов'язані з його життям «Хотілось було по-батьківському поговорити з Миколою, витримати тон старшого, дати йому деякі поради...». [1]

До зовнішніх ознак можемо віднести його манеру говоріння. Здебільшого вона налякана, злісна, принижена, не впевнена, але іноді буває рішучою.

Дозвілля проводив з Миколою, який був більш обізнаним у справах любові. Виходячи з цього, його коло спілкування доросліше за однолітків. Вочевидь, компанія ровесників не є комфортною для хлопця.

Характер прийнятих рішень є несподіваним та необдуманим. Здебільшого герой відчуває моральний тиск від своїх вчинків: «... одразу уявляв собі тексти Святого Письма, бруд купленої любові, легенькі натяки матері про фізичну чистоту...». [1]

Способів задоволення потреб, як таких, не було, але вже відчувається потреба жінки. Тому, здебільшого, Андрій має сумніви щодо своїх рішень. Це пов'язано з тим, що Андрій «пародіює» доросле життя, намагається бути відмінним від своїх ровесників, проте, через можливий брак уваги зі сторони жінок, або навіть матері, йому необхідно знайти собі партнера, щоб компенсувати дефіцит уваги з жіночого боку.

До конкретних вчинків віднесемо бажання пристидити Миколу заради задоволення власного его, але у той же час змушує його піти до проститутки, чим самим підриває його обіцянку не зраджувати та сам має сумніви чи є ця ідея гарною насправді.

Вирішальне значення при складанні психологічного портрету є вміння швидко оцінювати людину за такими критеріями:

- 1) рівень самооцінки;
- 2) склад розуму;
- 3) потенціал впливу на інших людей (сильний чи слабкий);
- 4) вольові якості;
- 5) емоційний стан;
- 6) можливий надлом;
- 7) психічний стан;
- 8) наявність комплексу неповноцінності;
- 9) схильність до депресії. [2]

Підсумовуючи все вищезазначене, можемо сказати, що психологічний портрет героя твору В. Підмогильного «Важке питання» характеризується своїми діями впродовж твору, що є основним інструментом задля аналізу та характеристики образу. Автор створив персонажа, який, ймовірно описує його психологічний стан в часи, коли він був підлітком. В результаті ми вбачаємо такі риси художнього образу героя творів В. Підмогильного, як надмірність, агресивність, депресивність та завищена самооцінка.

Список використаних джерел:

1. Аникин Г. В. Английский роман 60-х годов XX века. Москва : Высшая шк., 1976. 104 с.
2. Важке питання – Валер'ян Підмогильний, повний текст твору. *Бібліотека української літератури УкрЛіб*. URL: <https://www.ukrlib.com.ua/books/printit.php?tid=4096>
3. Гончарова Е.А. Пути лингвостилистического выражения категорий автор - персонаж в художественном тексте. *Учебно-методическая литература для учащихся и студентов*. https://www.studmed.ru/goncharova-e-a-puti-lingvostilisticheskogo-vyrazheniya-kategoriy-avtor-personazh-v-hudozhestvennom-tekste_e29714ae0bc.html.

4. Козловський П. А. Дослід 6.4. Складання психологічного портрету. URL: <https://lib.chmnu.edu.ua/pdf/posibnuku/160/42.pdf>. М. Тарнавський. – К. : Пульсари, 2004.
5. Насалевич Т. Портретные описания в различных типах текста. *Домашня сторінка*. URL: <http://dspace.nbuv.gov.ua/bitstream/handle/123456789/108967/46-Nasalevich.pdf?sequence=1>
6. Суворий аналітик доби: Валер'ян Підмогильний в ідейно-естетичному контексті української прози першої половини XX ст. / Володимир Олександрович Мельник . — Київ : Інститут літератури ім. Т. Г. Шевченка НАН України, 1994 . — 319 с
7. Тарнавський М. Між розумом та ірраціональністю: проза Валер'яна Підмогильного : пер. з англ. /
8. Ткаченко А. О. Мистецтво слова (Вступ до літературознавства): підручник для гуманітаріїв - бет 40. *kzref.org*. URL: <https://kzref.org/tkachenko-a-o-mistectvo-slova-vstup-do-literaturoznavstva-pidr.html?page=40>.

Домаскіна Олександра Олегівна, здобувач вищої освіти факультету економіки та управління

Одеський Державний Аграрний університет, Україна

Науковий керівник: Ханецька Антоніна Олегівна, викладач кафедри суспільно-гуманітарних наук

Одеський Державний Аграрний університет, Україна

СЕМАНТИЧНО-МОРФОЛОГІЧНІ ОСОБЛИВОСТІ НЕОФІЦІЙНОЇ АНТРОПОНІМІЇ ЗДОБУВАЧІВ ВИЩОЇ ОСВІТИ В ОДЕСЬКОМУ ДЕРЖАВНОМУ АГРАРНОМУ УНІВЕРСИТЕТІ

Неофіційні іменування – це додаткові імена, на основі яких ідентифікується та характеризується особа. Вони займають багато місця в лексичному житті української мови [1].

На думку І. Сухомлина [4] неофіційне прізвище (прізвисько) відбиває реальні риси зовнішності, характеру носія або свідчить про ступінь родинних стосунків його з іншими членами сім'ї.

П.Чучка [3] зараховує до прізвиस्क усі неофіційні назви людей. Кожне прізвисько є «лінгвальним фактом» антропонімії. Прізвиська – це додаткові, неофіційні (другі) назви (усталені чи неусталені), що передаються або не передаються спадково [2].

У «Словнику української мови» [5] подається таке трактування: «Прізвисько – це найменування, яке іноді дається людині (крім справжнього прізвища та імені) і вказує на яку-небудь рису її характеру, зовнішності.

В енциклопедії «Українська мова» подано таке значення лексеми «*прізвисько*»: «вид антропоніма, неофіційне особове іменування, яким середовище індивідуалізує або характеризує особу». Ми, як і Н. Подольська, розуміємо під прізвиском додаткове ім'я, дане людині її оточенням відповідно до характерної риси, певної життєвої обставини чи за якоюсь аналогією. Відносимо до прізвиस्क також андроніми, гінеконіми тощо.

У побуті українців потреба у прізвиських виникає коли необхідно охарактеризувати когось підкреслити його слабкі чи смішні сторони. Тому прізвиська емоційно насичені. Це досягається за допомогою спеціальних продуктивних основ, метафор, суфіксації [1].

У своєму дослідженні ми будемо опиратися на класифікацію П. Чучки, тому зібрані прізвиська (150 номінацій) будемо розподіляти за певними групами у подальшому дослідженні. На даному етапі ми подаємо короткий огляд матеріалу, який нам довелося зібрати. Окрім семантичних особливостей ми звернули увагу також і на морфологічні особливості творення номінацій, оскільки зібраних неофіційних антропонімів досить багато, тому ми подаємо на даному етапі лише їх невеликий перелік та пояснюємо їх творення. Матеріал ми збирали шляхом анонімного анкетування з морально-етичних міркувань.

У ході свого дослідження ми побачили, що найбільш нейтральні прізвиська утворюються від прізвищ або імен шляхом їх скорочення, наприклад, від імені

Олександра (*Шурик, Санчоус*), Михайла (*Мішка*), від прізвища Домаскіна (*Дом, Домасик*). Конотативними вже стають прізвиська *Білий* (за те що хлопець дивився фільм «Бригада»), *Добряк-паишет* (*Паишет* пішов від імені Павло, а *Добряк* від його гарних блакитних очей). *Тануся, Туся*, (дівчину звати Тетяна, любить спати до дванадцятої, на перших парах має ну дуже сонний вигляд), *Чебурашка* (хлопець має великі вуха), *Батько* (найстарший в групі), *Син* (наймолодший за віком), *Рудик* (дівчина має довге руде волосся).

Прізвиська найчастіше дають в колективах для створення певного зв'язку між собою. На прикладі свого дослідження ми підтвердили думку Шульської Н. М. про те, що прізвиська, які даються в технікумах та ліцеях, де зустрічаються малознайомі люди, ідентифікують один одного переважно на вигляд. В закладах вищої освіти студенти спрямовують всю свою увагу на знаннях та практичному досвіді, який вони можуть тут отримати, тому втрачають інтерес до прізвиськ. Прізвиська виникають лише всередині невеликих груп для створення особливого зв'язку між членами колективу [2].

Список використаних джерел:

1. Наливайко М. Я. Актуальні питання неофіційної антропонімії. 2018. С. 89.
2. Шульська Н. М. Неофіційна антропонімія західного полісся. 2011. С. 11-13.
3. Чучка П. Глобальні, національні та регіональні ознаки прізвищ українців. Дивослово. 2003. №10. С. 23-25.
4. Сухомлин І. Д. Українські прізвиська людей як власні родові назви. Говори і ономастика Наддніпрянщини. Дніпропетровськ. 1970. С. 30-58.
5. Словник української мови. уклад. І. К. Білодід та ін. Київ. Наукова думка, 1970-1980. Т. 1–11. Словник української мови. Т. 1–11.

Олюха Ігор Олександрович, здобувач вищої освіти факультету філології та журналістики

Полтавський національний педагогічний університет імені В. Г. Короленка, Україна

Науковий керівник: Павлова Ірина Григорівна, канд. філол. наук, доцент, завідувач кафедри української мови

Полтавський національний педагогічний університет імені В. Г. Короленка, Україна

СИНТАКСИЧНІ СТУДІЇ С. С. СМЕРЕЧИНСЬКОГО В КОНТЕКСТІ ЛІНГВАЛЬНОЇ ІНТЕРФЕРЕНЦІЇ

У першій третині ХХ ст., з 1917 й аж до 1933 р., бурхливо розвиваються українська культура й наука, зокрібна лінгвістика. Окреслений період виразний насамперед тим, що вперше кодифікуються норми української літературної мови, випрацьовуються орфографічні правила, з'являються численні мовознавчі розвідки, підручники, посібники, словники, порадики тощо [1].

Стривожені тією тенденцією, що в ХІХ ст. українщина, проникаючи в нові для себе, доти спольщені, знімечені, зрумунщені, зугорщені або зросійщені, царини суспільного й культурного життя, усе більше відходила від свого народного джерела, поодинокі мовознавці виступають за те, щоб «очистити» літературну мову від «чужого», від того, що та в різний час позичила в «сестер» або в давньої писемної традиції. За потяг зберегти неповторність української мови цих дослідників – *Є. К. Тимченка, О. Б. Курило, С. С. Смеречинського, М. Ф. Сулиму, О. Н. Синявського та ін.*, – відомих як «*пуристи*» (лат. *purus* – «чистий»), на рубежі 1920-х – 1930-х рр. репресувала більшовицька влада, звинувативши в «буржуазнім націоналізмі», себто в тім, що вони, мовляв, хотіли штучно відірвати українську мову від російської, «архаїзуючи» й «примітивізуючи» її [2].

В історії української лінгвістики видатного синтаксиста і стиліста *Сергія Степановича Смеречинського* (1892–1954) справедливо називають як одного з «найзавзятіших» борців за українську мовну самобутність в історії вітчизняної науки [2]. Збереглися три його синтаксичні праці – статті «*Куди йде українська мова (До питання про предикативний номінатив та „предикативний інструменталь” в українській мові)*» (1928), «*Способи відносної (релятивної) сполуки в українській мові*» (1929) і «*Нариси з української синтакси (у зв'язку з фразеологією та стилістикою)*» (1932), що туди ввійшли й перші два досліді вченого [3].

У «*Нарисах з української синтакси (у зв'язку з фразеологією та стилістикою)*» – у найзначущій із своїх праць, що дивом збережена до наших днів, С. С. Смеречинський, ретельно вивчивши пам'ятки української мови (фольклорні, історичні записи, художню літературу ХVІІІ–ХІХ стт. тощо) й оглянувши багатий науково-критичний матеріал, намагається повернути літературній українщині її народне підґрунтя, дати дорогу тим рисам, що вирізняють її з-поміж інших слов'янських мов. Учений зумів показати, як українську мову з початку ХІХ ст. пронизували непитомі синтаксичні явища, витісняючи власні національні.

У пропонованій розвідці проаналізуємо кілька найвагоміших, на нашу думку, проблем, що їх свого часу порушив дослідник у контексті лінгвальної інтерференції.

По-перше, С. С. Смеречинський довів, що народній українській граматиці зовсім, супроти польської та російської, невластивий *предикативний орудний відмінок*, ні з прикметниками і дієприкметниками, ні з субстантивами. На його місці до кожного випадку, смислової групи дієслів і стилістичної функції вона знає інші засоби – *предикативні називний, давальний, знахідний, прийменникові та ін. конструкції*. Окрім того, учений наголошує, що для народної української мови не характерна опозиція «*предикативний називний – предикативний орудний*», притаманна польській і російській, що її складники характеризують, у першій випадку, *істотну, незмінну ознаку*, а, в другій, – *неістотну, змінну*. Отже, присудковий орудний в українському літературному синтаксисі, переконує дослідник, – один із проявів польсько-української і російсько-української інтерференції, що повинен бути обмежений [4].

По-друге, С. С. Смеречинський зауважує, що народній українській мові, проти давньогрецької, латинської, польської або сьогочасної російської, споконвіку мало властивий *родовий присвійний відмінок*. Натомість вона має багато інших способів виражати субстантивну посесивність. Як до семантичних відтінків це можуть бути: *присвійні і стосункові прикметники з різноманітними суфіксами* (як одиничні, як і численні атрибути при однім субстантиві), *стосунковий давальний, прийменникові конструкції, паратактичні сполуки*. Мовознавець уперше запримітив, що українська мова послуговується згаданими засобами замість генітива не тільки посесивного, але й *суб'єктового, об'єктового та релятивного*, і чітко вказав ті дві умови, що при них у народній граматиці може бути *тільки присвійний родовий*. Це буває найперше тоді, як до субстантива в генітиві стосується *означальне речення* й коли родовий має при собі *прикметник-атрибут*. С. С. Смеречинський, чітко аргументуючи свою позицію, критикує колег, що не добачали цієї, мабуть, «*найхарактеристичнішої ознаки*» національної мови, і закликає більше зважати на неї [4].

По-третє, синтаксист пильно вивчив *способи релятивної сполуки* в українській мові. Він, як і більшість мовознавців того часу, наголошує на тім, що народній українській граматиці, супроти книжних польської або російської, цілком невластиві у функції відносній займенники *який, котрий і хто*. Натомість вона користується великим числом інших засобів релятивної сполуки. Передовсім це сполучник *що*, дуже частий у народній українщині, і рясні *паратактичні конструкції, синдетичні й асиндетичні*, що їх мало або й зовсім не знає писемна традиція. Учений критикує своїх колег, зосібна І. І. Огієнка, що дозволяли вдаватися в літературній мові разом зі сполучником *що* до інших, насправді неукраїнських, засобів відносного зв'язку. Опріч того, С. С. Смеречинський відзначає, що народній українській мові, проти літературних польської і російської, не прикметні не тільки згадані вище відносні займенники, але й *стосункові прислівники* (*де, куди, кудю, коли, звідки та ін.*). Замість того народна граматика широко вживає сполучника *що* при *вказівних прислівниках* (*там, туди, тудю, тоді, звідти та ін.*) або без них [4].

По-четверте, С. С. Смеречинський, як і інші «пуристи», переконує в тім, що для народної української мови не характерні вельми знані в російській і найпаче в польській мовних традиціях *прийменникові звороти з віддієслівними іменниками на*

-ння, -ття. Вони, зауважує синтаксист, трапляються в ній суто як *поодинокі архаїзми*. Натомість він наводить велику палітру мовних одиниць, що ними в українській граматиці можна замінювати такі конструкції: *інфінітивні, дієприслівникові сполуки, підрядні речення тощо*. Відмітимо, що дослідник уперше показав, що самі *девербативи на -ння, -ття* – архаїчний феномен в українській мові, що його репрезентантів та або заступає наведеними вище засобами, або користується девербативами, утвореними за *іншими моделями* [4].

По-п'яте, С. С. Смеречинський наголосив на тім, що народній українській мові, проти літературної російської, не притаманні *безособові форми минулого часу на -но, -то* з вербальними зв'язками *було* та *буде*, відділяючи їх від зокола схожих, рудиментарних, *дієприкметникових форм*, що в них стара флексія *-о* не змінилася на *-е* [4].

Отже, у нашій доповіді ми описали сутність тієї проблеми, що постала була перед національно свідомими українськими лінгвістами («пуристами») на початку ХХ ст., що тоді літературна мова, увіходячи в нові для себе соціальні сфери, почала втрачати свою автентичність і зближатися з польською і російською, просякаючи книжним, противним їй, духом. Ми схарактеризували наукову постать С. С. Смеречинського й розглянули ті найвагомші питання, що до них доторкнувся дослідник у своїх *«Нарисах з української синтакси»*.

На нашу думку, вітчизняна лінгвістика, визволившись із лещат тоталітарної колоніальної системи, має переглянути радянську спадщину, уважити на доробок С. С. Смеречинського й нарешті придати синтаксичним нормам літературної мови, що вийшла з народного лона, національної самобутності.

Список використаних джерел:

1. Шевельов Ю. Українська мова в першій половині двадцятого століття (1900–1941): стан і статус. Нью-Йорк: Сучасність, 1987. 296 с.
2. Шевельов Ю. Пуризм в українській мові // Українські вісті. 1966. 5 черв. (ч. 23). С. 2–3.
3. Українська мова: енциклопедія / за ред. Русанівського В. та ін. К: Українська енциклопедія, 2004. 820 с.
4. Нариси з української синтакси (у зв'язку з українською фразеологією та стилістикою). К. : Видавничий дім Дмитра Бураго, 2021. 283 с. Репринт із видання 1932 р. (Серія «Українська граматична класика»).

Ситник Влада Олександрівна, здобувачка магістерського освітнього ступеня українського мовно-літературного факультету імені Г.Ф. Квітки-Основ'яненка Харківський національний педагогічний університет імені Г. С. Сковороди, Україна

Науковий керівник: Левченко Наталія Микитівна, доктор філологічних наук, професор, професор кафедри української літератури та журналістики імені професора Леоніда Ушкалова Харківський національний педагогічний університет імені Г. С. Сковороди, Україна

УКРАЇНСЬКИЙ ТРАДИЦІЙНИЙ ЕМОЦІЙНИЙ КОНЦЕПТ «КОХАННЯ» В ПОЕЗІЇ МИКОЛИ ВІНГРАНОВСЬКОГО

Концепти, виступаючи компонентами нашої свідомості, є предметом вивчення логіки, лінгвокультурології, літературознавства, культурології тощо. В кожній науковій галузі концепт має власну специфіку. У літературознавстві концепт — це авторська інтерпретація навколишньої дійсності, здатність до розкриття сенсів. Він уживається при творенні художнього або фольклорного твору, стає його інтелектуальним стрижнем, що утворює єдину конструкцію. За допомогою концептів передається національний код певного народу, а також індивідуальні уявлення автора, що виникають на основі художньої асоціативності. Проблеми своєрідності концептів у літературознавстві вивчалася у працях Л. Айзенбарт [1], М. Маркової [3], І. Фісак [5], В. Олексенко [4] та інших науковців.

Мета дослідження — визначення закономірностей функціонування українського традиційного емоційного концепту «кохання» в поетичних творах М. Вінграновського, з'ясування особливостей авторського світобачення.

Реалізація мети можлива за умови виконання таких **завдань**:

- проаналізувати поезії М. Вінграновського;
- окреслити концепт «кохання» у творчому доробку поета;
- охарактеризувати авторську репрезентацію концепту «кохання».

Емоційний концепт «кохання» належить до традиційної української фольклорної картини світу, що розкриває сенс життя та дар людини до добра. Структурна організація концепту «кохання» є підтвердженням своєрідності, складності та багатогранності, яку несе українська літературна ментальність. В усній народній творчості основними рисами цього концепту є його підвищена емоційність, ритуальність, щирість, доброта, журба, що представлені різними художніми засобами: епітетами, порівняннями, повторами тощо.

Концепт «кохання/любові» у поетичній творчості М. Вінграновського постає в аспекті підтримки, ніжного почуття, емоційного зближення двох людей. У деяких своїх роботах автор розглядає поняття «любові» як вищої сутності. Наприклад, вірш «Це ти? Це ти. Спасибі... Я журюсь» про пізнання світу, казковий романтичний настрій, настрій-сюрприз. У поезії традиційний концепт «кохання» виражений через журливе та меланхолійне порівняння:

*«Любові нашої обличчя не люблю.
Її обличчя — то обличчя муки...»[2].*

У вірші «Вас так ніхто не любить. Я один» Микола Вінграновський поєднує два поняття – «кохання» і «смерть». Для нього це вияв жертвності, що також є типовим для традиційного фольклорного зразка. На думку автора, кохання – це аспект, який пов’язує двох людей у будь-якому зі світів. Адже це почуття у М. Вінграновського є глибокою матерією, що характеризується палкою пристрасстю, жагою до близької людини, яка несе ліричному суб’єктові страждання та муку, що може привести навіть до загибелі:

*«Вас так ніхто не любить. Я один.
Я вас люблю, як проклятий. До смерті.
Земля на небі, вечір, щастя, дим,
Роки і рік, сніги, водою стерті,
Вони мені одне лиш: ви і ви...»[2].*

Авторське світосприйняття, безмежність уяви втілена в таких рядках поезії, що утворюють надзвичайно влучний та особистісно забарвлений образ певної довершеності, мрії:

*«Отут я видумав себе й тебе для тебе.
Отут я серце виняньчив для неба,
Не знаючи тоді, що небом назову» [2].*

Ще один вірш «Ви, як стежка, кохана» починається пейзажною картиною, через яку передається хвилювання оповідача. У ньому український поет захоплюється неординарністю юнацького світобачення, гостротою вражень:

*«Ви, як стежка, кохана.
Лине сон мій по вашій стежині.
З неба падають зорі в дзьоби журавлів.
На крило небокраю сіла хмара
в червоній хустині
І задумалась, тиха, над краєм землі» [2].*

Отже, концепт «кохання» Микола Вінграновський зобразив через ліричне відтворення реалій предметно-духовного буття. Концептуальна картина світу поета виражає життя людини в навколишній дійсності, у якій автор використовує взаємозамінні слова, що позначають один концепт — «кохання» і «любов». У текстах діяча простежуємо як українську народну традицію, так і особливий індивідуальний світогляд.

Список використаних джерел:

1. Айзенбарт Л.М. Термін «Концепт»: проблема визначення та підходи до вивчення. *Наукові записки Тернопільського національного педагогічного університету імені Володимира Гнатюка. Літературознавство.* № 45. URL: <http://dspace.tnpu.edu.ua/bitstream/123456789/7481/1/Aizenbart.pdf> (дата звертання 17.10. 2022).
2. Вінграновський М. Вибрані твори. М. Вінграновський. Київ : Дніпро, 1986. 463с.
3. Маркова М. «Концепт» та «концептуалізація» у сучасному літературознавстві. *М. Маркова. Питання літературознавства : науковий збірник.* Вип. 74. Чернівці : Рута, 2007. С. 317 – 324.
4. Олексенко В. Вербальне наповнення концепту «любов» у сучасній прозі. URL: <http://ekhsuir.kspu.edu/bitstream/handle/123456789/718/%D0%92%D0%B5%D1%80%D0%B1.%20%D0%BD%D0%B0%D0%BF%D0%BE%D0%B2%D0%BD.%20%D0%BA%D0%BE%D0%BD%D1%86.%20%D0%B%D1%8E%D0%B1%D0%BE%D0%B2.pdf?sequence=1&isAllowed=y> (дата звернення 15.10. 2022).
5. Фісак І. Категорія «концепт» у сучасному науковому дискурсі. *Філологічні науки.* 2014. № 17. URL: <http://dspace.pnpu.edu.ua/bitstream/123456789/4168/1/Fisak.pdf> (дата звернення 17.10. 2022).

СЕКЦІЯ 22.

ФІЛОСОФІЯ ТА ПОЛІТОЛОГІЯ

Чоста Костянтин Сергійович, здобувач вищої освіти факультету економіки та менеджменту

Донбаська державна машинобудівна академія, Україна

Науковий керівник: Стешенко Наталія Леонідівна, канд. іст. наук, доцент кафедри філософії та СПН ДДМА, м. Краматорськ

Донбаська державна машинобудівна академія, Україна

ВИКОРИСТАННЯ ЦИФРОВИХ ТЕХНОЛОГІЙ ПІД ЧАС ПРЕЗИДЕНТСЬКОЇ ВИБОРЧОЇ КАМПАНІЇ В УКРАЇНІ 2019 Р.

Постановка проблеми. На сучасному етапі розвитку політичних процесів в Україні особливої актуальності набувають питання розвитку демократії, процеси демократизації. У свою чергу, найбільш значущим досягненням демократії вважаються вибори. Вибори, які відображають важливі та невирішені проблеми громадян, стають своєрідним барометром суспільної думки. У демократичних державах виборчий процес, як правило, супроводжується високою конкуренцією серед політичних акторів, тому складається благодатний ґрунт для діяльності політтехнологів. На даному етапі політичні технології виборчих кампаній в Україні досягли високого рівня розвитку і в деяких напрямках випереджають Західні. Автор розглянув проблему на прикладі виборів Президента України у 2019 році. Вивчення та аналіз особливостей сучасних виборчих технологій є важливим з точки зору порівняльної політології, а дослідження їх маніпулятивного впливу на масову свідомість поглиблюють знання щодо впливу інформаційних джерел на виборця та його підсвідомий вибір.

Мета статті – дослідження маніпулятивних технологій президентської виборчої кампанії в Україні 2019 р. та аналіз їх ефективності.

Відповідно до поставленої мети визначено такі дослідницькі **завдання**: дати визначення виборчим технологіям як елементу політичної системи України; охарактеризувати сучасний стан розвитку виборчих технологій в Україні; визначити особливості використання виборчих технологій на прикладі виборів Президента України у 2019 році; проаналізувати найпоширеніші види виборчих технологій;

Аналіз актуальних досліджень. На сьогоднішній день маємо певний доробок дослідження з проблеми в українській науці: О. Поліщук, О. Колесніков, А. Іванюк, О. Винник досліджували специфіку виборчих технологій під час виборів Президента України у 2019 році. Застосування цифрових технологій під час виборчого процесу розглянуто в працях В. Мельника, Г. Шевченка, Т. Моторнюка, Я. Юрченка та інших дослідників. Вплив виборчих технологій на масову свідомість електорату аналізували Т. Моторнюк, К. Лозова, Ю. Кац, А. Нальотов та інші.

Виклад основного матеріалу. У сучасному інформаційному постмодерному світі маніпуляція стала політико-соціальним явищем, яке поширилося із сфери політики на галузь масової свідомості. Проникаючи в технології організації виборів

та проведення виборчих кампаній, маніпуляція деформує поле масової комунікації, погрожуючи демократії та в перспективі – економічному розвитку держави. Досліджуючи маніпулятивні технології виборчої кампанії 2019 р. в Україні, спиратимемося на два типи маніпулятивних технологій. Перший – маніпуляція процесами (наприклад, технології, засновані на використанні адміністративного ресурсу); другий – маніпуляція свідомістю (психоманіпуляції, технології створення фейків, чутки та інше). Технології виборчої кампанії – це сума політико-організаційних, інформаційних, пропагандистських та інших дій з метою приведення до влади окремого політика, групи політиків або відповідної політичної організації, об'єднання, сили. Тому вони багато в чому враховують і застосовують психологічні, педагогічні, іміджеві, популістські та інші складові елементи, які тісно взаємодіють між собою та використання яких у сукупності обумовлює ступінь ефективності, дієвості реалізації окремо взятої технології [1, с. 21].

Використання адміністративного ресурсу під час президентської виборчої кампанії 2019 р. – типовий приклад маніпуляції процесами, коли використовують операційні схеми діяльності органів державної влади та суб'єктів виборчого законодавства. З погляду політичного маркетингу, специфіка застосування адмінресурсу в ході передвиборної боротьби полягає у використанні носіями чинної державної влади свого положення для забезпечення подальшої участі у владі. Наведемо кілька яскравих прикладів. Чинний Президент П. Порошенко регулярно з'являвся на телеканалах, перш за все, загальнонаціональних: «1+1» та «Україна», а також на каналах «112», «Newsonе», під час висвітлення каналами його передвиборчого туру містами України, зустрічей з виборцями. Перед другим туром він неодноразово безперешкодно використовував телеефір для самопіару та критики опонентів [2, с. 159].

Проте, на думку українського політолога, керівника аналітичного центру «Третій сектор» А. Золотарьова, результати виборів показали, що традиційна матриця проведення рекламної кампанії дала збій. Наприклад, у відкритті інфраструктурних об'єктів рядовий українець з його скепсисом та тотальною недовірою до влади та політиків бачив не досягнення, а те, скільки при цьому могли вкрасти [2, с. 162]. Результати виборів показали, що подібні дії не здійснили належного впливу на вибір електорату і були оцінені ним як досить примітивні та банальні. Ефект виявився протилежним очікуваному: команда Президента таким невгамовним перерізанням ним стрічок і розмовами про свої економічні досягнення накручувала негатив. Аналіз показав, що код доступу до електорату був втрачений, проте політтехнологи Президента не змогли змінити вибрану тактику. У результаті вихід П. Порошенко у другий тур виборів забезпечив не адмінресурс, а робота мережі агітаторів на місцях [3].

Також важливим складником виборчих перегонів 2019 року став прийом «канонізації» соціологічних опитувань. Апеляція до громадської думки дозволяє сформуванню у свідомості об'єктів маніпуляції необхідне бачення дійсності. На думку автора, цей прийом – один із найдієвіших психоманіпуляторних технологій. Психологи встановили, що публікація результатів соціологічних досліджень впливає на суспільну думку – від 10 до 25% виборців при виборі кандидата, за якого вони голосуватимуть, керуються рейтингами. Тому не дивно, що під час виборів Президента України 2019 р. ЗМІ рясніли від рейтингів та різних опитувань. Схожим за дією є прийом «попереднього інтерпретування». Суть його в тому, що мас-медіа, висвітлюючи той чи інший факт (або подію), відразу починають пояснювати його сенс «неосвіченому»

глядачеві чи читачеві під певним кутом зору, спонукаючи аудиторію самостійно домислювати, що ж трапилося насправді, тоді як точка зору та тональність аналізу вже задано. Прикладом непрямого застосування маніпуляції можна вважати те, що після підведення підсумків голосування першого туру блогери провладних ЗМІ стали називати виборців, які обрали П. Порошенка «елітою», «патріотами України», а електорат В. Зеленського – «зрадниками» та «сепаратистами» [4, с. 18].

Завершуючи дослідження маніпулятивних технологій президентської виборчої кампанії в Україні 2019 р., звернемо увагу на те, що з метою маніпуляції свідомістю використовуються в першу чергу мовні засоби. Саме мова моделює оцінки, судження, уявлення про світ. Тому в час передвиборної кампанії активно використовувалися лінгвістичні засоби та методи, які, закріплюючись у свідомості людей, багато в чому визначали їхню реакцію. Особливо активно мовні засоби використовували на білбордах. Аналіз їхнього змісту показав різноманітність стилістичних засобів. Це, зокрема, езопова мова. На таких білбордах, як правило, був відсутній візуальний ряд, а увагу глядача мала привертати алегоричність напису. На користь П. Порошенка з'явився білборд «Україні потрібен порох». Антитезою звучав заклик на білбордах зеленого кольору «Зустрінь весну без пороху. Дай шанс своїй країні». Забарвлення білбордів, що відповідало передвиборним кольорам відповідних кандидатів, використовували конкуренти, розміщуючи чорний піар езоповою мовою. Наприклад, на білбордах палітрою кольорів Ю. Тимошенко і з дотриманням її шрифту з'явився напис: «Останній шанс для бабусі» [5, с. 149].

Висновки. Вибори Президента України, що відбулися у 2019 р., показали, що всупереч концентрації фінансового та інформаційного ресурсів у кількох владних центрах президентська влада в Україні не стала неконтрольованою з боку виборців, виборчі перегони не перетворилися на фарс, а прірва між владою та суспільством (характерна для нашої політичної системи) не виявилася непереборною для суспільства. Виборчий процес відзначився високою конкуренцією серед політичних акторів, що спричинило інтенсифікацію використання технологій впливу на масову свідомість електорату. Виборчі технології під час виборів Президента України 2019 р. здебільшого мають маніпулятивний зміст. Розглянуто два типи маніпулятивних технологій. Перший – маніпуляція процесами (технології, засновані на використанні адміністративного ресурсу); другий – маніпуляція свідомістю (психоманіпуляції, технології створення фейків, чутки та інше). Усе це обумовлює необхідність ретельного вивчення механізмів маніпулятивного впливу, а також моніторинг наявних та розробка нових засобів захисту та протидії.

Список використаних джерел:

1. Рибак І. Вплив інформаційно-маніпулятивних технологій на процес легітимації політичної влади в Україні. автореф. дис. ... канд. політ. наук. Київ, 2019. 32 с.
2. Цокур Є. Проблеми легітимності політичної влади. *Наук. записки Ін-ту політ. і етнонац. досліджень ім. І.Ф. Кураса*. 2014. № 3. С. 172
3. Бойко М. *Олігархи та вибори: хто за ким стоїть. Хто з олігархів стоїть за кандидатами у Президенти України?* URL: https://vgolos.com.ua/politic/oligarhy-i-vybory-hto-za-kym-stoyit_910495.html (дата звернення: 29.08.2022).
4. Богуш Д. Сучасний арсенал маніпулятивних технологій. *Маніпулятивні стратегії в політиці і бізнесі та методи протидії: матеріали II наук.-практ. конф.*, Київ, 21 трав. 2003 р. Київ, 2013. С. 18–23.
5. Шайгородський Ю. Громадська думка про рейтинги та довіру до них. *Соціальна психологія*. 2014. № 4. С. 149–154.

Мокану Олександра Василівна, студентка 2 курсу факультету менеджменту, готельно-ресторанної справи та туризму
Міжнародний гуманітарний університет, Одеса, Україна

Науковий керівник: Крижановська Тетяна Олександрівна, кандидат філософських наук, доцент кафедри мистецтвознавства та загальногуманітарних дисциплін
Міжнародний гуманітарний університет, Одеса, Україна

ЖИТТЯ ЯК САМОПІЗНАННЯ (АНАЛІЗ ФІЛОСОФСЬКИХ ПОГЛЯДІВ Г.С. СКОВОРОДИ)

Самопізнання є однією з перших філософських проблем, які були сформульовані ще в Античності. Платон устами Сократа задається питанням: «Чи легко пізнати самого себе (адже не перший зустрічний намалював це на Піфійському храмі!)? Чи, навпаки, це важко і доступно не кожному?» [1]. В сучасному світі ця тема не менш актуальна – і з теоретичної, і з практичної точки зору. Сучасна людина старається обійняти себе комфортом, отримати освіту, побудувати дім, мати кар'єрний ріст, створити сім'ю. Перебуваючи у гонитві за всіма заданими самому собі «життєвими завданнями», ми подекуди забуваємо, що головний дар, який є в кожній людині – це вона сама. Але часто людина переносить себе на другий план, кажучи, що зараз не час і що потім обов'язково подбає про себе, забуваючи, що життя – одне з безліччю внутрішніх загадок та таємниць. Г. Сковорода писав: «Люди в житті своїм працюють, метушаться, утаюються, а нащо, багато хто й сам не тямить... ми народилися для справжнього щастя і мандруємо до нього, а життя наше – шлях, що тече, як річка» [2]. Людина, яка прагне бути щасливою та реалізованою в житті, думаємо, завжди перебуває у пошуку істини, певного шляху свого життя, починаючи з малого віку намагається пізнавати, шукати себе, боротися зі своїми внутрішніми суперечностями, слухати свій внутрішній голос. Можна сказати, що все життя людини, фактично, являє собою шлях самопізнання та віднаходження в собі природних дарів, які даються кожному, але не кожний прагне їх віднайти. Тема самопізнання була однією з центральних в філософії видатного українського мислителя Григорія Савича Сковороди, який віддав себе написанню філософських творів у вигляді діалогів, басен, байок, пісень, що мали дуже глибокий сенс та практичне застосування. Думки мислителя, гадаємо, мають велику актуальність і в сучасному світі, і презентують, певним чином, особливості українського світогляду.

Метою роботи є дослідження ідеї життя як самопізнання, яка була представлена у вченні Г. С. Сковороди. Така мета обумовила вирішення в даній роботі наступних задач: - розглянути філософські думки Г.С. Сковороди щодо цієї проблематики; - проаналізувати поняття «життя як самопізнання» в розумінні даного філософа.

Григорій Савич Сковорода є унікальним прикладом людини, яка все своє життя присвятила своєрідній подвижницькій діяльності, тобто несла людям ідеї добра, гармонії, щасливого життя, причому не тільки словом, але й ділом, всією

своєю життєвою практикою як особистість, що точно знає, чого хоче, розуміє сенс свого існування у світі. Філософ провів значну частину свого життя у мандрах, у пошуках себе, пізнанні себе та свого щастя. На мою думку, за значущістю, впливовістю, певними характеристиками внутрішнього світу, Григорія Савича можна назвати українським Буддою, який пізнав свою внутрішню гармонію та прагнув стати єдиним цілим з природним навколишнім світом. Творчість Григорія Сковороди є витонченим поєднанням бездоганного літературного смаку та глибинними філософськими поглядами. На перший погляд здається, що твори Г. С. Сковороди є узагальненням вже відомих і загальноновизнаних істин. Але так може здатися лише при поверхневому прочитанні творів, а не тоді, коли читач намагається самостійно проаналізувати прочитане. Чим глибше ми занурюємося в аналіз творчості поета, тим виразніше бачимо зв'язок його ідей із вченням попередніх поколінь, а також оригінальність думок мислителя, які, випереджали їх час.

Звертаючи увагу на проблеми, яких торкався Г.Сковорода у своїх філософських та літературних творах, ми доходимо висновку, що їхнє основне спрямування зводиться до дослідження людини, її існування. Науку про людину та її щастя Сковорода вважав найважливішою з усіх наук. У процесі його міркувань людина розкриває саму себе, повертається до глибинних основ свого існування. Ідея творить світ і людину в цілях самопізнання. Вищим ступенем цього самопізнання виступає абсолютне знання – філософія.

Не втративши авторитету проповідника та вчителя, Сковорода, прагнучи навчити як власним прикладом, так і словом, закликав почати філософське освоєння світу з простого: пізнати віру та любов у всій їхній повноті, бо це і є пізнання людини. Поділяючи світ надвоє – на істинне та тлінне, віддаючи перевагу Вічності, Богу, Сковорода по суті пропонує подвійне співвідношення духовного та тілесного. Він вважає, що буквальний аспект розуміння віри та любові складається у повсякденній буттєвій необхідності цих понять. Людина без віри може піднятися до найвищих вершин. Але прозрівши, здобувши віру, вона опиняється перед усвідомленням їх мізерності. Там, де кінчаються межі розуму, починається віра [3].

Філософ казав:

«Найпотрібніше тобі ти знайдеш лише у собі,
Подивися, як живеш: друга у собі знайдеш» [5].

Г. С. Сковорода передбачав відкриття людиною в собі глибинних внутрішніх духовних джерел, які дають змогу людині стати чистішою, кращою, переорієнтуватись з виключно земного існування на духовне вдосконалення та змінити своє власне земне життя відповідно до духовного. Своєю творчістю і життям Г.Сковорода продемонстрував можливість здійснення глибинних перетворень. Філософія Г. С. Сковороди є прекрасним прикладом існування філософії українського духу як динамічної, здатної до розвитку і постійного вдосконалення оригінальної системи поглядів, ідеалів, вірувань, надій, любові, честі, совісті, гідності і порядності; вона є своєрідним пошуком і визначенням українським народом свого місця в суспільно-історичному процесі, закликом до гуманізму і «сродної» людській природі дії [3].

Сковорода відкрив перспективу внутрішнього чуттєво-розумового самопізнання людини й її культурного самонародження, саморозвитку на основі

моральної зрілості, а також пізнання нею народу як культурної цілісності й осягнення Природи і Світу. Він уособлює совість як головну ознаку моральної зрілості людини [4].

Сенс життя у вченні Г. Сковороди виявляється у самопізнанні, розкритті людиною самої себе, тобто передбачає повернення до глибинних підстав її існування. У цьому поверненні розкривається стратегія людського життя, внутрішній світ людини [5].

Аналіз самопізнання особистості є невід'ємною частиною проблеми Бога, яка водночас є проблемою людини. Таким чином, Г. Сковорода звеличує в людині духовне начало, за яким вона є образом і подобою Бога. Мислитель долає відчуження людини і Бога, підносячи людину до Бога, зближаючи їх на основі духовності. Через моральне самовдосконалення і самопізнання людина відкриває в собі істинну людину, досягає Царства Божого на землі. Це преображення – основа вчення Г. Сковороди [6].

«Світ ловив мене, та не впіймав» – казав Г. Сковорода, тому і досі його думки та філософські погляди не «впіймав» ні один дослідник, мислитель, і навіть час. Твори Г. Сковороди і досі залишаються актуальними, проблеми, які він розкриває у своїх творах досі лунають до сьогодні. Філософ розглядав головну проблему кожної людини – проблему самого себе та самопізнання.

Можна зробити підсумок і виокремити основне положення поняття «життя як самопізнання» у вченні Г. С. Сковороди. Філософ не просто стверджує думку про необхідність пізнання природи людини, а звертає увагу на пізнання природи людської душі з урахуванням чинників її формування – віри, надії, любові. На ґрунті об'єднання категоріальних сутностей любові та віри у пізнанні людиною самої себе складається категорія «щастя». Щастя легко досягається, якщо людина йшла шляхом любові та віри. Його досягнення залежить тільки від самої людини, її серця.

Список використаних джерел:

1. Платон Алкивиад I. В кн.: Платон. Диалоги. Перевод с древнегр. С. Я. Шейнман-Топштейн. М.: Мысль, 1986. URL: <http://psylib.org.ua/books/plato01/08alki1.htm>
2. Сковорода Г. Розмова про істинне щастя. Х.: Прапор, 2002. 280 с.
3. Леськів Я. Аналіз філософії Г. Сковороди у світлі сучасного бачення. *Матеріали 73-ї студентської науково-технічної конференції* (м. Харків, УДАЗТ, 16-18 листопада 2011 р.). Харків, 2011. С. 469. URL: http://lib.kart.edu.ua/bitstream/123456789/8176/1/Conference_UkrDAZT_2011.pdf
4. Шокало О. Пізнавши себе, збережемо в собі людину. *Грінченко інформ*. 15.09.2017. URL: <http://grinchenko-inform.kubg.edu.ua/piznavshy-sebe-zberezhemo-v-sobi-lyudynu/#.Y0zywnZBxPZ>
5. Сковорода Г. Сад божественних пісень / Сковорода Г. Повне зібрання творів: У 2-х т. К., 1973. Т. 1. URL: <http://litopys.org.ua/skovoroda/skov103.htm#page60>
6. Роменець В.А. Ідея самопізнання і смислу людського життя у творчості Г. С. Сковороди / Сковорода Григорій: дослідження, розвідки, матеріали. Київ, 1992. С. 8–18.
7. Нічик В.М. Проблема Бога і світу в творах Г. С. Сковороди / Сковорода Григорій: дослідження, розвідки, матеріали. Київ, 1992. С. 69–78.

Даниленко Олена Олексіївна, студентка 2 курсу факультету менеджменту, готельно-ресторанної справи та туризму
Міжнародний гуманітарний університет, Одеса, Україна

Науковий керівник: Крижановська Тетяна Олександрівна, кандидат філософських наук, доцент кафедри мистецтвознавства та загальногуманітарних дисциплін
Міжнародний гуманітарний університет, Одеса, Україна

ЗНАЧЕННЯ ЦІННОСТЕЙ В ЖИТТІ ЛЮДИНИ

Тема цінностей та їх значення в житті людини є актуальною в усі часи, тому що саме система цінностей складає основу світогляду людини та її практичної діяльності. Можна сказати, що саме певна ціннісна картина світу, яка засвоюється людиною завдяки соціальним групам, суспільству, культурі, в якій виростає людина, яка опрацьовується її внутрішнім світом, наповнюється її власними прагненнями – це те, що дає людині можливість реалізуватись як особистості. Цінності виростили з об'єктивних потреб людини та суспільства і охоплюють та регулюють усі виміри життя. Визначаються цінності як об'єктивна значимість явищ, ідей, речей, що зумовлена потребами і інтересами соціального суб'єкта. Усі ми, по-різному розуміємо це поняття, оскільки у кожної людини є свої пріоритети й життєві цінності. Для когось це – добробут, слава та успіх, кар'єра. Для інших найважливіші життєві цінності – це коло найближчих людей – сім'я і друзі.

Метою цієї роботи є дослідження цінностей як значущих для людини феноменів та їх зв'язок із цінностями суспільств різних часів. Насамперед, треба поставити перед собою декілька задач, а саме: – проаналізувати поняття «цінності»; – простежити, яким чином вони змінювались в різні часи; – виявити цінності, що є характерними для сучасного суспільства; – коротко представити основні цінності, що властиві саме для мене.

Можна навести декілька визначень поняття цінностей, які подає автор Галина Канафоцька:

«Цінності – все те, що володіє потенціалом блага і тим самим дає поштовх до дії, спрямованої на здійснення цього блага (цінним та благим вважається все, що сприяє повнішому розкриттю людських здібностей і що підтримує життя; негативним або поганим вважається все, що придушує і паралізує внутрішню активність людини)» [1, с. 77]. Як бачимо, в цьому визначенні головним є діяльнісний фактор і цінності в даному випадку мають прагматичний сенс.

«Цінністю можна назвати те, що має особливу значимість для людини, і те, чим вона не готова поступатися і готова оберігати і захищати від зазіхань і руйнування з боку інших людей» [1, с. 77]. Такий погляд акцентує увагу на значущості певних цінностей як основи життєвого світу людини.

«Цінності – це основні елементи світогляду людини, певний ідеал особистості, міра значущості речей, явищ, подій. На основі цінностей формуються соціальні почуття (наприклад, моральні, естетичні та ін.) та знання (економічні, політичні, правові тощо)» [1, с. 77]. Як бачимо, цінності формують ціннісні орієнтири, завдяки ним людина здатна робити вибір, наприклад, що для неї добре, а що погане.

«Цінності – це те, на базі чого ми приймаємо рішення, і які визначають стандарти нашої поведінки» [1, с. 77]. З цього твердження можна сказати, цінності людини керують її емоціями та її поведінкою.

Цінності бувають різними, їх можна поділити на декілька груп.

1. Цінності щоденного життя (робота, сімейне життя, освіта, розваги, приватна власність);
2. Окремі елементи кожної з перелічених сфер життя, наприклад, вид професійної діяльності, здоров'я дітей, житло, автомобіль тощо;
3. Абстрактні цінності: престиж, слава, добробут, моральність, прогрес та ін. [2, с. 67].

Можна сказати, що цінності мають соціально-культурний та історичний характер, тобто в кожній культурі, історії, столітті є свої цінності, які чимось схожі й чимось відрізняються між собою, і впливають одна на одну. Антична культура сформувала духовні цінності, які стали базовими для всієї європейської культури. Поширені в часи самої античності, вони на півтора тисячоліття зазнали гоніння в Європі, але потім повернулись. До таких цінностей належить насамперед ідеал античності – діяльної, закоханої в життя, одержимою жагою знання і творчості людини, готової самостійно приймати рішення і нести відповідальність за свої вчинки. Представники цієї доби вважали вищим сенсом життя щастя на землі. Греки почали більше вдаватися в суть піднесення земної краси, вони красу розуміли тілесно і знаходили її у природі, у людському тілі та творили її в мистецтві, музиці, скульптурі та інше. Після занепаду доби античності встановлена нею цінність земного життя, людини та тілесної краси втратила своє значення на багато століть.

Давні філософи зосереджували свою увагу не лише на природі, на першопочатку всього суцього, але почали досліджувати власну природу, вивчати самих себе, пізнавати себе, своє мислення. «Благо» як цінність розглядав Сократ. Він стверджував, що існують цінності і норми, які являють собою всезагальне благо (найвище добро) і справедливість. Добродієність Сократ дорівнює «знанню» людини про саму себе, і, як висновок, його теза «пізнай самого себе». За Платоном, добро існує як ідея, яка існує незалежно від простору і часу, вона не виникає і не зникає. Він вважав, що «добро», «істина», «краса» займають вершину у ієрархії цінностей [3, с. 117]. Отже, починаючи ще з античності філософи замислюються над тим, що є найбільш значущим, тобто цінним.

Якщо більш вникнути в цінності сучасних людей, а саме українців, то можна сказати, що для українського суспільства домінантною цінністю є доброта. На високому рівні залишився конформізм (дотримання того, що прийнято оточуючими або владою), також значними є цінності безпеки та традиційності. Найменше ж українці цінують багатство як цінність. Тобто, це значить, що гроші є благом, коли вони служать людині, а не навпаки. Гроші мають бути для людини, а не людина для грошей. Однак такі цінності, як самостійність, доброта, безпека та досягнення притаманні усім українцям. Така якість як універсалізм (це, по суті, сприйняття явищ природи як однакових) притаманна багатьом. Універсалізм відрізняється розумінням істинності тверджень як таких, що не залежать від людини, яка їх стверджує.

Таким чином, універсалізм також являє собою форму мислення, яка розглядає універсум (всесвіт) як ціле.

Особисто для мене, в умовах війни цінності зазнали змін. Для мене стало дуже важливо цінувати кожен прожитий день, незалежно від того як він пройшов, і чи несе він в собі негативні або позитивні емоції. Почала розуміти, що треба насолоджуватися й отримувати від будь-якого моменту задоволення. Звісно, цінності життя полягають не тільки в одних моментах, подарованих життям, а й людьми, які присутні кожен день у вашому серці. Треба дорожити своїми батьками, які подарували життя, які навчили нас всьому: любити цей світ, цінувати все, що маєш, мати бажання удосконалюватись та всілякому іншому. Цінності мого життя не лише батьки, а й моє оточення, усі близькі мені люди, котрі завжди можуть підтримати мене.

Актуальне питання, котре задають усі собі. Які ж цінності є найвищими в нашому суспільстві? Спробую розібратися.

Мені здається, найбільш вагомою цінністю, окрім усіх тих, котрі я вже називала, є цінність людського життя. Ніщо і ніхто не має права забирати в людини життя. Раніше і навіть зараз, в деяких країнах є смертні кари. Деякі дотримуються такої точки зору, що якщо це злочинець, який скоїв щось страшне у своєму житті, то його можна покарати смертною карою. Коли людина навмисно позбавляє життя людину, і навіть не одну, і не двох, а багатьох, і взагалі не визнає свою вину, то вважається, що вона не заслуговує на довічне ув'язнення. Що такий спосіб покарання не залікує ті душевні рани рідних і близьких постраждалого. Але чи залікує ці рани страта зловмисника? Це досить спірне питання. Але я більш дотримуюсь того, що не можна забирати життя в іншої людини.

У висновку хочу сказати, що скільки людей стільки й думок. Для когось цінність – це мати багато грошей, їздити на дорогому автомобілі, гарно вдягатися і не замислюватись питаннями про духовні цінності. Для іншого – це не матеріальні речі, а більш духовні, наприклад знання. Втім, не варто вважати, що список цінностей обмежується чимось об'єктивним. Кожна людина – це індивідуальність, яка має свої погляди, розуміння життя тощо. Тому, якщо людина визначить для себе щось унікальне як цінності, не варто обмежувати її фантазію і бажання, адже вона має на це повне і недоторкане право. Я впевнена, що ця проблема буде важливою завжди, оскільки людство постійно розвивається. Історичний розвиток людства сприяє появі нових цінностей, водночас старі цінності іноді відходять на другий план. Тому про цінності необхідно думати, писати та займатися їх ретельним аналізом.

Список використаних джерел:

1. Канафоцька Г.П. Формування цінностей сучасної людини: фактори, інституції, складові та чинники впливу. *Механізми управління розвитком організаційної культури ЗНЗ*: Матеріали Всеукраїнської науково-практичної конференції. (м. Київ, 4-5 квіт. 2013 р.). К., 2013. С. 77–87. URL: http://crs-center.org/wp-content/uploads/2020/02/form_tsin_such_lyud_for13.pdf
2. Нестайко І., Сеньовська Н. Значення ієрархії цінностей у житті людини (польський досвід). URL: http://dspace.tnpu.edu.ua/bitstream/123456789/25698/1/Nestaiko_Senovska.pdf
3. Янкін А. І. Поняття цінності в філософському знанні. *Культура народів Причорномор'я*. 2007. № 112. С. 116–119. URL: <http://dspace.nbuv.gov.ua/bitstream/handle/123456789/108002/31-Yankina.pdf?sequence=1>

Рубцов Д.О., студент КУІБ 21-3,
Харківський національний університет радіоелектроніки, Україна

ІЛЮЗОРНІСТЬ ВИБОРУ ТА ЗНАЧЕННЯ ДОЛІ

Споконвіку людство розвивалося та, з плином часу, замислилося над питанням, чи залежить зміна навколишнього середовища людини від її свідомості, чи все ж таки життя залежить тільки від так званої «долі»?

Насправді поняття долі з'явилося у стародавній Греції у вигляді персоніфікованих божественних Мойр: Клото, Лахезис та Атропос. Перша створювала нитки життя людей, друга плела та пов'язувала їх між собою, а третя обривала їх, що означало смерть. Пізніше людство відійшло від міфологічного погляду на «долю», але через вплив різних релігій все одно вважало її задумом божим.

Остаточно рід людський зупинився на думці, що доля – це збіг невідворотних обставин, що призводили до становлення та краху світових цивілізацій і особистостей, або змін чогось дрібного, непомітного. У спробах пояснити чи залежні всі події та чому з нами трапляється саме те що трапляється, більшість людей знаходить виправдання своїм діям, навіть якщо вони здаються правильними, адже легше сказати «Я зробив це через свою долю», аніж «Ці дії трапилися лише через мій вибір».

Саме тоді суспільство стикається з тим, що таке вибір. Вибір – це надання переваги одному варіанту з множини інших або відмова від більшості варіантів на користь іншим. Тобто обставини, що оточують кожну людину, залежать від неї самої, хоч навіть і не в повному обсязі.

Гарним прикладом буде звичайний робітник, що кожного робочого дня йде на свою роботу з власного бажання. Той факт, що він стабільно ходить на роботу та саме на цю роботу каже про те, що робітник сам вибрав таке життя. Він може змінити професію, або ходити працювати день через день, бо його не примушують, потрібно лише захотіти. Саме це – ілюзія. Якщо у ситуації не змінюються чинники (любов до цієї роботи, або будь-які інші), то цей працівник ніколи не змінить свій вибір. Якщо ж наприклад цьому робітнику друзі запропонують таку ж саму роботу з більшою зарплатою, очевидно що робітник погодиться.

Отже можна стверджувати, що при враховуванні всіх чинників деякої обставини можливо розрахувати, який «вибір» зробить людина у тій чи іншій ситуації. Звичайно, що нині людству не вистачить ресурсів для прорахування навіть найпростішої ситуації, адже на неї може впливати все: починаючи від руху повітряних мас і закінчуючи емоціями на хімічному рівні. Але достатньо розуміти, що організм кожної людини підпорядковується законам Всесвіту, як і вся матерія, з чого випливає, що вибір заздалегіть відомий, тобто його можна називати «невідворотним вибором».

Повертаючись до давньогрецьких міфічних Мойр, що втілювали долю, гарно відстежується схожість: три богині починали, плели та відрізали нитки людського життя, в той час як невідворотний вибір за деяких обставин також створює людину, надає їй життя та закінчує його смертю. Не зважаючи на це, невідворотний вибір і доля – не одне й те саме.

Таким чином можна зробити висновок, що вибору для людини не існує, її життя підпорядковується хаотично прокладеними випадками та обставинами, що створюють фундамент для ілюзії вибору, котра не дає сприймати дійсність такою складною, якою вона є.

Список використаних джерел:

1. Екзистенціалізм як філософський напрям. [Електронний ресурс] – URL: <https://osvita.ua/vnz/reports/philosophy/13185/>
2. Стаценко В. Що таке доля. [Електронний ресурс] – URL: <https://jak.koshachek.com/articles/shho-take-dolja-valerij-stecenko.html>
3. Філософія самоперевершення [Електронний ресурс] – URL: <https://tyzhden.ua/History/148742>
4. Сидоренко Л.І. Філософське осмислення людини. [Електронний ресурс] – URL: <http://www.philsci.univ.kiev.ua/biblio/sid-phil-human.htm>

СЕКЦІЯ 23.

РЕЛІГІЄЗНАВСТВО ТА БОГОСЛОВ'Я

Гусенко Крістіна Вікторівна, здобувач II (магістерського) рівня вищої освіти українського мовно-літературного факультету імені Г.Ф. Квітки-Основ'яненка Харківський національний педагогічний університет імені Г.С. Сковороди, Україна

Науковий керівник: Дроботенко Мар'яна Олександрівна, д-р. філос. наук, доцент кафедри філософії Харківський національний педагогічний університет імені Г.С. Сковороди, Україна

СКОВОРОДИНІВСЬКИЙ НАРКІС ЯК КВІНТЕСЕНЦІЯ САМОПІЗНАННЯ: НАЦІОНАЛЬНИЙ АСПЕКТ

Здатність до самопізнання й духовного оновлення – як індивідів, так і соціумів загалом – є, водночас, і передумовою їхнього розвитку, і культурним здобутком людства. Реалізація цих концептів потребує зовнішніх і внутрішніх стимулів трансформації, а отже, актуалізує критичну рефлексію стратегій власного розвитку. Намагання визначити орієнтири свого поступу та мобілізувати ресурси як у вимірі індивідуального життя, так і життя нації, для досягнення позитивних змін у горизонтах близького й віддаленого майбутнього передбачає, зокрема, звернення до філософсько-педагогічної та філософсько-літературної спадщини Г. С. Сковороди, але не в розрізі аналізу загальновідомих концептів та евристичних метафор «сродна праця», «нерівна рівність», «три світи й дві натури», а в опціях формування національної самосвідомості та постконвенціонального патріотизму.

Проблема самопізнання є наскрізною у творчому доробку Г. Сковороди, однак її розгляд і актуалізація, як правило, обумовлені вузькими інтересами науковця й однобічною репрезентацією в площині релігієзнавчих, педагогічних, літературних дискурсів. Аналіз сквородинівського самопізнання в контексті оновлення національної самосвідомості, натомість, потребує розширення меж дослідження і його осмислення в полі української національної філософської традиції загалом і філософії національної ідеї зокрема. Цими міркуваннями й зумовлена актуальність пропонованого дослідження.

Свого часу М. Грушевський, рефлексуючи над цією темою, зазначав: Сковорода цілком у дусі своєї епохи поділяє позицію сучасної йому української інтелігенції, для якої руйнація старого ладу позначилася пасивністю, байдужістю до національних і соціальних питань. Тієї самої думки дотримується О. Єфименко, наголошуючи, що між філософією Сковороди й українською національною традицією немає безпосереднього генетичного зв'язку, а сам Григорій Савич – самородна індивідуальність («сам собі предок»). Про хибність таких висновків свідчить не лише сам факт прихильності митця до народу, учителювання в селах і вищих навчальних закладах тогочасної України, а й спогади його учня, одноступця М. Ковалинського: «Он обыкновенно называл Малороссию матерью, потому, что

родився там, а Україну теткою по жителям його в оній і по любові к ней» [3]. Звідси мета нашої розвідки – розкрити національний аспект філософії самопізнання Г. Сковороди, тяглість цієї традиції в українській культурі, головним чином, на прикладі образу Наркіса.

Для Григорія Савича образ Наркіса, безтямі закоханого у власне відображення у воді струмка, є втіленням поступу людини до самопізнання, пошуком свого єства, глибоким вивченням власного серця, у якому таїться справжнє знання, істина, а отже, – Бог. У трактаті «Наркіс. Розмова про те: пізнай себе» читаємо: «Наркісів образ благовістить: «Пізнай себе!» [...] Душа – це справжнє єство, і суцтва справжність, і сама есенція (як кажуть), і зерно наше, і сила, в якій тільки і є життя та існування наше, без неї ми є мертва тінь, ото ж і видно, яка непорівняна втрата згубити себе самого, хоч би хто заволодів би всіма Коперниковими світами. Але ніколи й цього не було б, коли б намагалися люди зрозуміти, що значить людина, що це – бути людиною, тобто коли б самих себе пізнали» [5, с.151-152]. У цих рядках чітко проступає опозиція західноєвропейського типу інтелігенції з властивою їй «кристалізацією суб'єктивності», свободою духу, автономністю в можливості покладатися лише на власне розуміння світу, історії – до російського, якому притаманна етика переконань, принципова відданість певній ідеології, а також перевага колективістського над індивідуалістичним. Звісно, що Сковорода у своєму баченні самопоступу людини ближчий до західноєвропейської концепції, але на противагу їй, а радше – характерному для неї егоїстичному прагненню індивіда реалізувати свої «природні» потреби, український мислитель усвідомлює дочасність і марність зовнішнього буття як самоцінності, тому для нього суб'єктивізм зводиться до самозаглиблення, осягнення власного «Я», «дослідження» свого серця, а відтак – зустрічі з Богом у собі. Така інтроспекція – іманентна риса української ментальності, пройнятої кордоцентризмом і потягом до метафізичного, до таємного знання, із яким нерозривно пов'язаний Бог: «Знання Боже, віра, страх і любов до Господа – один ланцюг. Знання – у вірі, віра – у страхі, страх – у любові, любов – у виконанні заповідей, а дотримання заповідей – в любові до ближнього, любов же не задрить» [5, с.174].

Самопізнання – це акт пригадування індивідом своєї суті, ба навіть національної ідентичності. Зважаючи на те, за яких обставин формувалася світоглядна позиція Григорія Савича (занепад Гетьманщини, покріпачення селян, що неминуче спричинилося до викорінення козацького войовничого, волелюбного духу з властивою йому набожністю, гармонією внутрішнього та зовнішнього життя), можна визначити її як практику самозбереження, «герметизації духу». Це дає право розглядати філософію митця як таку, що акумулює суто українське світовідчуття, позначене жагою до володіння «богомисленням» і «богознанням» (варто лишень пригадати запорожців, які після бурхливого життя у війнах і походах, доживаючи віку, ішли в монастир з однією метою – щоб завершити свій земний шлях у молитвах і покуті). Усе це, зрештою, нагадує практику ісихазму, поширену свого часу серед афонських монахів, які розробляли споглядальну метафізику, що зводилася до діалогу людини із самою собою, а по суті, – до тихотворіння, розмови з Богом у безмовній тиші. У такій площині філософія Г. Сковороди дотична до давнього народного розуміння життя як цілісної свідомості, де не існує поділу на світ живих і мертвих.

Відтак Наркіс – це людина, поле внутрішньої свободи якої необмежене, позаяк спрямоване не назовні, а в середину індивіда. У такий спосіб філософ реалізує потребу у внутрішній нескінченності, здатній подолати прірву між простором і часом, зовнішнім світом і універсумом людини, соціальним і духовним, між макрокосмосом і мікрокосмосом, через гармонізацію яких можливо у висліді прийти до третього, найважливішого, світу – потойбічного, світу Біблії.

Як бачимо, «українськість» філософії Григорія Савича, зокрема концепції самопізнання, виявляється не в показовому, позірному декларуванні мислителем своєї національної позиції, а у видобуванні її з метафізичних надр життя народу, у зануренні в значно глибші, глобальніші проблеми, пов'язані, однак, із своєрідністю менталітету української нації, потребами її духовного розвитку, зумовленими конкретними історичними ситуаціями. Звідси сквородинівський образ Нарциса як найбільш адекватний символ самозаглиблення, самотерапії й самозбереження; як утілення тієї життєвої активності, що сприяє досягненню жаданої духовної свободи. Така стратегія прочитання творчості Григорія Сковороди окреслює перспективу подальших досліджень у взаємозв'язку філософських поглядів митця з національною ідеєю.

Список використаних джерел:

1. Горський В. Історія української філософії: Курс лекцій. Київ: Наукова думка, 1996. С.8 –104.
2. Інтерпенетрантність модерних філософсько-педагогічних ідей: Я.А. Коменський і Г.С. Сковорода. Філософська педагогіка і духовне оновлення сучасних суспільств: монографія. Харків: ФОП Панов А.М., 2019. С. 26–37.
3. Махновець Л. Про хронологію листів Сковороди. *Радянське літературознавство*. 1972. №4. С. 55–67.
4. Одночасність неодногочасного: Григорій Сковорода та Вільгельм фон Гумбольдт. Філософська педагогіка і духовне оновлення сучасних суспільств: монографія. Харків: ФОП Панов А.М., 2019. С. 37–42.
5. Сковорода Г. Твори у двох томах. Том перший. Київ, 1994. С. 151–188.
6. Ушкалов Л. Українське барокове богомислення. Сім етюдів про Григорія Сковороду. Харків: Акта, 2001. С. 141–141.
7. Чижевський Д. Філософія Г.С. Сковороди. Харків: Прапор, 2004. 272 с.

СЕКЦІЯ 24.**ПЕДАГОГІКА ТА ОСВІТА**

Голінко Павло, магістрант

Ніжинський державний університет імені Миколи Гоголя, Україна

АКТУАЛЬНІСТЬ ЗАСТОСУВАННЯ ДИСТАНЦІЙНИХ ТЕХНОЛОГІЙ ПРИ ВИКЛАДАННІ МАТЕМАТИКИ

Сьогодення потребує застосування технологій навчання на відстані, бо різноманітні виклики реального життя часто ускладнюють традиційний освітній процес «обличчям до обличчя». Зростає також роль математичної підготовки у сучасному світі. Тому питання доступності якісної математичної освіти стає все більш актуальним та інтегрується у проблему застосування дистанційних технологій навчання в процесі викладання математики.

Дистанційне навчання є певною освітньою новацією, що базується на використанні найкращого досвіду освітніх закладів усього світу. Дистанційне навчання реалізується за допомогою сучасних інформаційно-комунікаційних технологій, базується на взаємодії віддалених один від одного педагогів та учнів та дозволяє зробити навчання більш доступним [1, с.121]. Дистанційна освіта стала конкретною відповіддю на виклик суспільства XXI століття, століття інформаційних технологій, що реалізує потреби людини у засвоєнні нових знань. І при цьому дистанційне навчання має багато переваг, а саме: доступність з будь-якого місця на планеті, економія часу та коштів, варіативність, наявність усіх навчальних матеріалів у мережі тощо. «Дистанційна освіта передусім – це економія часу та гнучкість навчання: без прив'язки до конкретного місця і часу, і головне, темп вивчення курсу залежить від самого студента» [2].

Зауважимо також, що дистанційне навчання, незважаючи на певні наявні обмеження, що пов'язані з правилами його використання, є достатньо демократичним процесом, який здатний максимально сприяти самореалізації як студента, так і викладача [3, с.39; 4, с.192]. А парадигмою сучасної освіти є саме зорієнтоване на людину навчання, її самореалізація в процесі навчання, у тому числі при вивченні математики.

Також необхідно підкреслити, що дистанційне навчання орієнтоване на найсучасніший підхід до навчання, а саме компетентнісний підхід [5, с.416]. Учені наголошують, що з метою забезпечення якісного освітнього процесу на відстані, викладачі також мають оволодіти низкою нових професійних і особистих компетентностей, які дозволять їм спроектувати дистанційний навчальний процес, організувати його, зацікавити навчальним матеріалом та втримати увагу студентів протягом заняття. «Організувати повноцінний освітній процес із використанням цифрових технологій, налагодити комунікацію зі студентами на відстані, мотивувати їх до здобуття знань – це ті вміння, якими тепер додатково мають володіти викладачі» [2]. Мова йде про додавання нових вимог до раніше визначених характеристик педагогічної компетентності викладачів (й у тому числі визначених

для викладачів математики) [6, с.210]. Щороку все більше освітніх закладів впроваджують освітні онлайн-курси, які складаються з відео-уроків, семінарів, тестових завдань, контрольних і самостійних робіт, різноманітних інтерактивних матеріалів. Сьогодні викладачі шукають нові інструменти, які роблять онлайн-навчання інтерактивним та ефективним [7]. Наприклад, такий сучасний формат освіти, як вебінари, що дозволяють спілкуватися у режимі реального часу, містить багато можливостей для успішного оволодіння знаннями.

Учені підкреслюють, що дистанційне навчання забезпечує масове безперервне навчання і самонавчання, загальний обмін інформацією і дуже активно використовується в освітніх закладах [8].

І вельми необхідно зазначити, що актуальність запровадження дистанційної освіти в Україні значною мірою зросла в останні роки: спочатку на тлі пандемії, а тепер й в умовах війни з Росією. І як показує практика, це дійсно вихід у реальних умовах життя в нашій країні.

Список використаних джерел:

1. Losyeva N. Introduction of information communication technologies for the development of creative thinking in future educators in Ukraine /N.Losyeva, N.Kyrylenko, V.Kyrylenko // *Zeszyty naukowe szkoły Wyzszej Rodzin w Warszawie. Seria Pedagogiczna. Zeszyt 16-17, Numer serii 9-10.* – Warszawa, 2018. – P.121-140.
2. Шевчук Г.Й. Дистанційне навчання у вищій школі: переваги, недоліки, перспективи // *Науковий часопис Національного педагогічного університету імені М.П. Драгоманова, Серія 05: Педагогічні науки, вип.79.* <http://enpuir.npu.edu.ua/handle/123456789/34659>
3. Буркіна Н.В. Самореалізація викладача вищого навчального закладу і дистанційне навчання / Н.В. Буркіна, Н.М. Лосєва // *Комп'ютер у школі та сім'ї . №4(84).* – 2010. – С.39-41.
4. Лосєва Н.М. Інформаційно-комунікаційні технології і самореалізація студента у процесі навчання / Н.М.Лосєва, А.Р.Борздох // *Науковий вісник Мелітопольського державного педагогічного університету.* – Серія: Педагогіка. – Мелітополь, 2018. – С. 190-194.
5. Пузирьов В.Є. Новації у викладанні вищої математики: застосування інформаційно-комунікаційних технологій. *Гуманітарний вісник ДВНЗ «Переяслав-Хмельницький державний педагогічний університет імені Григорія Сковороди» К.:* Гнозис, 2015. Том 4. С.414-421.
6. Лосєва Н.М. Педагогічна компетентність викладача // *Дидактика математики: проблеми і дослідження. Міжн. зб. наук. робіт.* – Донецьк: Фірма ТЕАН, 2006. – Вип. 25. – С. 209-213.
7. Пузирьов В.Є. Викладання математичних дисциплін в контексті виховання творчої особистості майбутнього фахівця // *Вісник Національної академії Державної прикордонної служби України. електрон. наук. фах. вид.* – [Електронний ресурс]. – Серія: Педагогіка №4, 2015. Режим доступу: http://nbuv.gov.ua/j-pdf/Vnadped_20T15_4_16.pdf.
8. Пузирьов В.Є. Викладання математичних дисциплін в контексті виховання творчої особистості майбутнього фахівця // *Вісник Національної академії Державної прикордонної служби України. електрон. наук. фах. вид.* – [Електронний ресурс]. – Серія: Педагогіка №4, 2015. Режим доступу: http://nbuv.gov.ua/j-pdf/Vnadped_20T15_4_16.pdf.
9. Termenzhy D. Distance technologies in action: E-learning in exile (the experience of Donetsk National University, Ukraine) / Nataliya Losyeva, Daria Termenzhy / *Educación y Sociedad en Red. Los desafíos de la era digital.* USAL, Buenos Aires, 2016 – Електронний ресурс. – Режим доступу: <https://p3.usal.edu.ar/index.php/supsignosead/issue/view/280>

Кульчицька Марія Володимирівна, здобувач вищої освіти педагогічного факультету

Львівський національний університет імені Івана Франка, Україна

Синичич Ірина Богданівна, здобувач вищої освіти педагогічного факультету

Львівський національний університет імені Івана Франка, Україна

Науковий керівник: Фірман Володимир Михайлович, доцент, кандидат технічних наук, доцент кафедри безпеки життєдіяльності

Львівський національний університет імені Івана Франка, Україна

БЕЗПЕЧНІ УМОВИ КОРИСТУВАННЯ ІНФОРМАЦІЙНИМИ ТЕХНОЛОГІЯМИ У ПОЧАТКОВІЙ ШКОЛІ

В ХХІ столітті стрімко розвиваються інформаційні технології. За даними ООН станом на 2021 рік у світі мережою Інтернет користуються близько 4,9 мільярда людей. Новітні інформаційні технології також застосовуються у навчально-виховному процесі, адже це дозволяє здобувачам освіти знаходити необхідну навчальну інформацію. Важливим джерелом отримання інформації є мережа Інтернет, яка дозволяє розширити коло інтересів, спілкування з друзями, але незважаючи на позитивну роль сучасних технологій, є певні ризики використання мережі Інтернет, особливо школярами. Негативним є те, що діти можуть зайти на сайти з небажаним контентом, спілкуватися з небезпечними людьми, може виникнути залежність, а також кібербулінг. Тому важливо, щоб діти були обізнаними з правилами безпечної поведінки у мережі Інтернет. Звичайно основна відповідальність за безпеку школярів лежить на батьках, але також потрібно, щоб вчителі заохочували дітей до безпечної поведінки в мережі Інтернет, проводили тижні безпеки.

У навчально-виховному процесі та позашкільному навчанні молодші школярі використовують інформаційні-технології, як джерело отримання інформації. За даними міжнародного дослідницького проєкту ESPAD, у 2019 році лише 6,7% опитаних підлітків в Україні не користувались соціальними мережам. Майже 45% підлітків проводять у соціальних мережах до 3 годин на день, а ще приблизно 50% – 4 та більше годин [3].

Конституція України гарантує кожному громадянину право на освіту та отримання інформації [1]. Законом України «Про Освіту» передбачено, що кожен громадянин має право на доступ до публічних освітніх, наукових та інформаційних ресурсів, у тому числі в мережі Інтернет, електронних підручників та інших мультимедійних навчальних ресурсів у порядку, визначеному законодавством. Використовуючи мережу Інтернет, користувачі наражаються на різні види небезпеки. Держава гарантує здобувачам освіти право на захист під час освітнього процесу від приниження честі та гідності, будь-яких форм насильства та експлуатації, булінгу (цькування), дискримінації за будь-якою ознакою, пропаганди та агітації, що завдають шкоди здоров'ю здобувача освіти; доступ до інформаційних ресурсів і комунікацій, що використовуються в освітньому процесі та науковій діяльності [2].

У сучасному світі найпоширенішими формами взаємодії в Інтернеті у школярів початкової школи є онлайн-ігри, месенджери та соціальні мережі. Найпопулярнішими соціальними мережами серед такої категорії користувачів в Україні є YouTube, Instagram, TikTok та Snapchat, а також месенджери Viber та Telegram. Деякі із них є мало поширеними серед дорослих, тож вони часто не здогадуються про основні ризики, які там існують [5].

Потрібно навчати дітей молодшого шкільного віку безпеки в Інтернеті, оскільки в цьому віці школярі помітивши інформацію, яка їх чимось зацікавила, можуть її повторювати, не розуміючи сенс. Це стосується відео на YouTube чи реклами по телебаченні. Зустрічаються і такі випадки, коли школярі після того, як не отримали відповідь на своє питання від дорослої людини, починають шукати інформацію в Інтернеті [5].

Важливим елементом безпечної поведінки молодших школярів є проведення і організація уроків, виховних заходів щодо безпечної поведінки в мережі Інтернет. Так, у СЗШ №100 м. Львова, проводять тижні безпеки, де вагому увагу приділяють безпеці в мережі Інтернет, профілактика кібербулінгу. Під час проведення цього тижня діти малювали малюнки "Безпечний Інтернет", проходили веб-квести, переглядали мультфільми, виготовляли пам'ятки "Як безпечно користуватися мережею Інтернет". Такі тижні безпеки були корисними для молодших школярів, адже діти ознайомилися з правилами безпечної поведінки в мережі Інтернет, дізналися як протидіяти кібербулінгу, сформували навички правильного використання інформаційних технологій.

Ризики, з якими діти молодшого шкільного віку можуть зустрітись в Інтернеті – це візуалізація насильства, порнографія, контент, що шкодить (заклики до анорексії/булімії, самоушкоджень), а також комунікація з незнайомцями. Здобувачі освіти найчастіше потрапляють на ризикований матеріал:

- через помилкове введення запиту у пошуковій системі,
- якщо мають власну пошту, то там можуть отримати спам лист,
- можуть почути про це у компанії друзів чи від старших людей і вирішили знайти в Інтернеті його значення [5].

Спілкування з незнайомцями найчастіше починається на ігрових платформах чи у соціальних мережах [5]. За даними ЮНІСЕФ в Україні, майже 50% підлітків були жертвами кібербулінгу. Кожна третя дитина прогулювала школу через кібербулінг. 75% підлітків у анонімному опитуванні підтвердили те, що Instagram, TikTok і Snapchat є основними соціальними платформами для цькування [3].

З появою операційної системи Windows Vista, до складу якої увійшли засоби батьківського контролю (Parental Control) та з'явилась можливість контролювати отримання дітьми інформації і забезпечити їх захист під час роботи на комп'ютері. За допомогою засобів батьківського контролю є можливість встановити:

- обмеження часу, який дитина проводить за комп'ютером;
- обмеження часу, протягом якого діти можуть входити у систему, зокрема, дні тижня і години, коли доступ дозволено. Якщо дозволений час закінчиться, а дитина ще працює за комп'ютером, відбудеться автоматичний вихід із системи;
- обмеження доступу дітей до мережі Інтернет за допомогою веб-фільтра батьківського контролю.
- заборонити доступ до окремих ігор;
- обмежити активність в мережі Інтернет [6].

Отже, підсумовуючи все вищенаведене, із поширенням інформаційно-комунікаційних технологій проблема безпеки молодших школярів в Інтернеті стає все більш актуальною, необхідною та важливою, тому потрібно формувати в учнів безпечну поведінку в інформаційному просторі. Аналіз статистичних результатів Всеукраїнського опитування, виявив недостатній рівень ознайомленості молодших школярів та їхніх батьків на тему «Безпека у глобальній мережі». Саме тому батькам та вчителям потрібно допомогти створювати сучасніший, інтерактивний та захоплюючий Інтернет-простір за допомогою підтримки відкритого діалогу з дітьми щодо їх онлайн життя, особистісного розвитку дітей онлайн та допомогу під час виникнення складнощів чи проблем.

Список використаних джерел:

1. Конституція України [Електронний ресурс] // Відомості Верховної Ради України(ВВР). 1996. № 30. с. 141. URL:<http://zakon5.rada.gov.ua/laws/show/254%D0%BA/96%D0%B2%D1%80>
2. Закон України «Про освіту» // Освіта в Україні. Нормативна база (2-е вид.) К.: КНТ, 2006.
3. Веб-МОН України. URL: <https://mon.gov.ua/ua/osvita/pozashkilna-osvita/vihovna-robotata-zahist-prav-ditini/bezpeka-ditej-v-interneti>
4. Охорона праці в галузі освіти: Навчально-методичний посібник / уклад.: Кошель В.І., Сав'юк Г.П., Дзундза Б.С. Івано-Франківськ: НАІР, 2013. 154 с.
5. “Моя суперсила – безпека в Інтернеті” урок для 1-2 класу: методичний матеріал/ уклад. А. Касілова, П. Кликова, А. Дьякова, 2021. 25 с. URL: <https://stop-sexting.in.ua/wp-content/uploads/2021/02/urok-1-2-klas.pdf>
6. Чуб К. В. Безпека учнів початкової школи в мережі інтернет / К. В. Чуб // Інновації в початковій освіті: проблеми, перспективи, відповіді на виклики сьогодення: матеріали Всеукр. наук.-практ. конф. (Полтава, 23-24 травня 2018 р.) / Полтава : ПНПУ імені В.Г. Короленка, 2018. С. 62-64. URL: <http://dspace.pnpu.edu.ua/handle/123456789/10441>

Гнатишин Віта Михайлівна, здобувач вищої освіти факультету іноземної філології

Кам'янець-Подільського національного університету імені Івана Огієнка, Україна

Науковий керівник: Добринчук Ольга Олександрівна, канд. філол. наук, доцент, доцент кафедри німецької мови

Кам'янець-Подільського національного університету імені Івана Огієнка, Україна

ВИДИ ВПРАВ ДЛЯ РЕАЛІЗАЦІЇ ТЕХНОЛОГІЇ ІНШОМОВНОГО КОМУНІКАТИВНОГО ТРЕНІНГУ

На сучасному етапі розвитку методики навчання іноземних мов велику актуальність представляє пошук та апробація таких освітніх технологій, які створюють умови для більш успішного розвитку іншомовних усно-мовленнєвих умінь, тобто комунікативних навичок. Сучасний викладач постійно перебуває у пошуку ефективних і дієвих методів та технологій навчання. Однією з таких технологій, на нашу думку, є технологія іншомовного комунікативного тренінгу.

Іншомовний комунікативний тренінг як інструмент формування іншомовної комунікативної компетентності у вітчизняній та закордонній науково-методичній літературі досліджується й розробляється порівняно недовго і представлений низкою розвідок (І. Л. Андрієнков, І. Шульга, Є. М. Татаурова, І. М. Мельничук, Л. І. Мороз, І. С. Овчиннікова та Н. А. Кобзева та ін.).

Так, науковець І. Шульга розглядає іншомовний комунікативний тренінг як «перехід від рольових ігор із їхньою чіткою регламентацією граматичного й лексичного наповнення ролі кожного учасника до сценаріїв, що спрямовують навчально-пізнавальну діяльність студентів, що активізує наявні вміння в напрямі вдосконалення стратегій навчання і спілкування» [7, с. 249].

Використання технології іншомовного комунікативного тренінгу передбачає використання цілої системи вправ, яка включає в себе як психологічні так й інтерактивні вправи.

На думку С. Ю. Ніколаєвої, «створення раціональної системи вправ є ключем до вирішення проблеми формування іншомовної комунікативної компетентності. Важливість системи вправ полягає в тому, що вона забезпечує як організацію процесу формування іншомовної комунікативної компетентності, так і організацію процесу навчання [4, с.189].

Зрозуміло, що для реалізації технології комунікативного тренінгу потрібно розробити систему саме комунікативних вправ, адже вони позитивно впливають на розвиток репродуктивної та продуктивної мовленнєвої діяльності учнів, оскільки ці вправи «наближають навчання до потреб життя, дозволяють учителям активізувати навчальний процес, а учням набути потрібних знань і навичок шляхом практичної діяльності» [5, с. 118].

Дослідниця Л. І. Мамчур стверджує, що комунікативні вправи обов'язково мають комунікативну спрямованість і відповідають таким вимогам: відповідати цілям навчання; підпорядковуватися принципам перспективності і наступності; поєднувати різні підходи до навчання; використовувати елементи інтерактивного навчання; містити змістову інформацію, необхідну для спілкування;

характеризуватися соціокультурною спрямованістю; стимулювати до продукування змістовного власного тексту (діалогічного, монологічного) різних стилів, типів і жанрів мовлення; заохочувати до сприймання чужого висловлювання; бути комунікативними за змістом і формою; моделювати наближену до реальності ситуацію спілкування; враховувати психолого-вікові можливості школярів [3].

У даній роботі ми пропонуємо розглянути систему комунікативних вправ, яка найкраще підходить для реалізації технології іншомовного комунікативного тренінгу, запропонованою Є. М. Татауровою. Отже, це такі види вправ:

- 1) комунікативно-стимулюючі;
- 2) комунікативно-аналітичні;
- 3) комунікативно-конструюючі;
- 4) комунікативно-закріплюючі;
- 5) комунікативно-розвиваючі;
- 6) комунікативно-рефлексивні [6, с. 81-82].

Розглянемо більш детально кожен з видів вправ.

Комунікативно-стимулюючі вправи використовуються на ввідно-ознайомчому етапі комунікативного тренінгу. Вони спрямовані на створення сприятливих умов для підготовки старшокласників до майбутньої комунікативної діяльності іноземною мовою. На першому занятті у форматі іншомовного комунікативного тренінгу учні спільно з учителем також виробляють правила спільної роботи (*verspäte dich nicht, unterbreche niemals die sprechende Person, respektiere immer die Ideen deines Partners* та ін). Запропоновані правила можна подавати також у різних формах (наприклад, ігровій), із фіксацією у зошитах або без неї. На цьому етапі можна використовувати, наприклад, такі ігри, як-от «Криголами», «Розминки (енерджайзери)», «Командотворення» тощо [2].

Комунікативно-аналітичні вправи використовуються на етапі первинного аналізу комунікативно-діалогічної ситуації. Комунікативно-аналітичні вправи створюють умови для глибокого осмислення учнями різних моделей соціально-комунікативної поведінки носіїв мови. Можуть бути запропоновані невеликі тести або діалоги, які пред'являються учням після ознайомлення з демонстраційними матеріалами.

Комунікативно-конструюючі вправи. На основі даних, отриманих після аналізу учнями іншомовних ситуацій діалогічного спілкування, вчитель проводить коригування засвоєних раніше неефективних способів іншомовної діалогічної діяльності шляхом повідомлення нової інформації про особливості соціально-комунікативної поведінки у різних ситуаціях іншомовного діалогічного спілкування.

Комунікативно-закріплюючі вправи спрямовані на активне практичне закріплення одержаних на попередньому етапі моделей соціально-комунікативної поведінки у різних ситуаціях іншомовного діалогічного спілкування, максимально наближених до реальних умов комунікації.

Комунікативно-розвиваючі вправи спрямовані на активне практичне застосування засвоєних та закріплених на попередніх етапах моделей соціально-комунікативної поведінки в умовах інтенсивної групової суб'єктної взаємодії. У цих вправах спілкування не обмежується одним співрозмовником та однією ситуацією, а передбачає їх зміну.

Комунікативно-рефлексивні вправи використовуються на заключному етапі іншомовного комунікативного тренінгу, коли учням необхідно підбити підсумки спільної комунікативної діяльності. Підведення підсумків може бути у формі групового обговорення, графічних методів, інтерв'ю, заповнення анкет, самоаналізу тощо.

Слушно зауважує І. Л. Андрієнков, який говорить про те, що «кожна вправа повинна завершуватися коротким підсумком чи обговоренням, щоб учні чітко розуміли перехід від одного виду діяльності до іншого. Крім того, вчитель має давати чіткі та зрозумілі інструкції. Якщо всі учасники освітнього процесу усвідомлюють, що треба робити, зростає вірогідність виконання завдання» [1].

Підсумовуючи зазначимо, що різні методисти пропонують використовувати різні вправи у рамках тренінгової технології в залежності від мети та завдань уроку. В загальному, це можуть бути такі види вправ: організаційні, мотиваційні, комунікативні, креативні, вправи на розвиток когнітивних процесів, рефлексивні тощо.

Список використаних джерел:

1. Андрієнков І. Л. Використання елементів тренінгових технологій на уроках іноземної (англійської) мови. URL: <https://genезum.org/library/vykorystannya-elementiv-treningovyh-tehnologiy-na-urokah-inozemnoi-angliyskoi-movy> (дата звернення: 11.10.2022).
2. Ігри та вправи для тренінгів (зі скарбнички неформала). URL: <https://www.gurt.org.ua/articles/43009/> (дата звернення 14.10.2022).
3. Мамчур Л. І. Перспективність і наступність у формуванні комунікативної компетентності учнів основної школи : монографія. Умань : Видавець «Сочінський», 2012. 448 с.
4. Методика навчання іноземних мов і культур: теорія і практика : підручник для студ. класичних, педагогічних і лінгвістичних університетів / Бігич О.Б., Бориско Н. Ф., Борецька Г. Е. та ін. ; за загальн. ред. С. Ю. Ніколаєвої. Київ : Ленвіт, 2013. 590 с.
5. Методика навчання української мови в середніх навчальних закладах. / за ред. М. І. Пентилюк. Київ : Ленвіт, 2004. 400 с.
6. Тагаурова Є.М. Развитие умений диалогической речи старших школьников на основе технологии иноязычного коммуникативного тренинга : дис....канд-та пед. наук : 13.00.02 / Федер. госуд. бюдж. образ. учреждение высшего образования «Нижегородский государственный лингвистический университет имени Н. А. Добролюбова». Нижний Новгород, 2020. 220 с.
7. Шульга І. Тренінг із іноземної мови професійного спрямування для студентів I курсу немовних спеціальностей. *Педагогічні науки: теорія, історія, інноваційні технології*. 2016. № 5. С. 244-252.

Сопова Ганна Григорівна, здобувач вищої освіти факультету іноземних мов
*Державний заклад «Південноукраїнський національний педагогічний університет
імені К. Д. Ушинського», Україна*

Науковий керівник: Зайцева Катерина Іванівна, кандидат педагогічних наук,
доцент кафедри германської філології та методики викладання іноземних мов
*Державний заклад «Південноукраїнський національний педагогічний університет
імені К. Д. Ушинського», Україна*

ВИКОРИСТАННЯ ІДИОМ В НАВЧАННІ ГОВОРІННЮ НА УРОЦІ АНГЛІЙСЬКОЇ МОВИ У СТАРШИХ КЛАСАХ

Викладання англійської мови повинно включати в себе навчання ідіомам та ідіоматичним виразам.

Ідіоми допомагають поліпшити розмовні навички, дозволяють краще зрозуміти функціонування природної людської мови. Окрім цього, ідіоми в класі та поза ним допомагають учням сприяти створенню інноваційного середовища спілкування. Знання ідіом дозволяє використовувати різні стійкі висловлювання передачі однієї думки без втрати емоційного потенціалу [1].

Однією з основних цілей при вивченні англійської мови в старших класах є вдосконалення вміння говоріння. Метою навчання говорінню на уроці англійської мови у старших класах з використанням ідіом є оволодіння учнями вмінням висловлювати думки в усній формі та при цьому застосовувати ідіоми та ідіоматичні вирази.

Використання ефективної методики при навчанні говорінню на уроках англійської мови з застосуванням ідіом є вирішенням проблеми розуміння та вільного володіння мовою.

Навчання говорінню на уроках англійської мови учнів старших класів з застосуванням ідіом буде ефективним, якщо: на теоретичному рівні забезпечити учнів старших класів знаннями, які стосується поняття «ідіоми»; на практичному рівні забезпечити вивчення ідіом та формування навичок учнів старших класів застосовувати ці ідіоми при говорінні та читанні англомовної літератури з застосуванням сучасних методів навчання.

Ефективна методика навчання говорінню на уроках англійської мови з застосуванням ідіом повинна відповідати таким вимогам [2]:

- відповідність основним критеріям технологічності (концептуальність, системність, керованість, ефективність, відтворюваність);
- наявність діагностичних інструментів;
- використання закономірностей освітнього процесу (взаємозв'язок навчальної та метапредметної підготовки учнів старших класів; управління процесом створення висловлювання; адекватність організації навчання цілям розвитку розумових операцій учнів та їхнього мовленнєвого вміння загалом).

Система вправ з навчання говоріння повинна включати в себе відповідно-питальні завдання, самостійну підготовку монологічних висловлювань, групову роботу в парах при створенні діалогу з використанням ідіом та ідіоматичних виразів.

Для навчання говорінню із застосуванням ідіом актуально застосовувати підхід, який полягає у поєднанні традиційної методики навчання, яка включає роботу над усвідомленням значення ідіоми з використанням навчальних посібників, та сучасної методики, яка полягає у застосуванні інформаційних технологій та мережі Інтернет для поліпшення навчального процесу.

Перевірка розробленої методики та системи вправ відбувалася в одній із загальноосвітніх шкіл м. Одеса, де серед учнів старшої школи було відібрано три класи англійської мови, в яких навчалося 45 школярів, які були розподілені на три групи (дві експериментальні та одна контрольна).

Дві експериментальні групи склалися з 30 учнів, які вивчали англійську мову за описаною системою вправ (поєднання традиційної методики та застосування сучасних інформаційних технологій), а одна контрольна група складалася з 15 учнів, які вивчали мову за традиційною методикою. Для перевірки було розроблено 2 типи завдань: тестові завдання та завдання з складання тексту із застосуванням ідіом та ідіоматичних виразів. Дані завдання було запропоновано до застосування методики та після її впровадження.

Результати посттесту для трьох груп та для всіх типів завдань кращі, ніж результати складання претесту.

Приріст показників результатів виконання завдань за групами представлений нижче (табл. 1).

Таблиця 1

Приріст показників результатів виконання завдань у відсотках

Тип завдання/Група	Експерим. №1	Експерим. №2	Контрольна
Тестове завдання	+18	+24	+19
Завдання з говоріння	+16	+19	+12

Найбільший приріст показників спостерігається для другої експериментальної групи, найменший – для контрольної групи.

Застосування розробленої методики та системи вправ з навчання говорінню на уроках старших класів з англійської мови із застосуванням ідіом є ефективним та може використовуватися при навчанні учнів старших класів.

Список використаних джерел:

1. Сокальська, Ю.О. Методичні прийоми для вивчення ідіом англійської мови. *Молодий вчений*. 2019. №1 (65). С. 115-119.
2. Холод І.В. Методика викладання англійської мови : навчально-методичний посібник для студентів вищих навчальних закладів. Умань : Візаві, 2018. 165 с.

Рясіна Софія Станіславівна, здобувачка вищої освіти
Комунальний заклад «Харківська гуманітарно-педагогічна академія» Харківської обласної ради, Україна

Науковий керівник: Цуранова Оксана Олексіївна, кандидат мистецтвознавства, доцент, завідувач кафедри фортепіано
Комунальний заклад «Харківська гуманітарно-педагогічна академія» Харківської обласної ради, Україна

ДЕЯКІ ПИТАННЯ ЩОДО МЕТОДИКИ РОБОТИ З ДІТЬМИ ДОШКІЛЬНОГО ВІКУ З ПОРУШЕНИМ СЛУХОМ У ПРОЦЕСІ МУЗИЧНОЇ ДІЯЛЬНОСТІ

Одним зі складників гармонічного розвитку дитини є музична діяльність. У закладі дитячої освіти (ЗДО) вона складається зі сприймання музики, розучування пісень і музично-ритмічної активності. Виключення складають випадки, коли у дитини є певні особливі фізичні порушення, як наприклад, відхилення з боку слухового апарату.

Метою роботи є визначення особливостей методики роботи з дітьми дошкільного віку з порушеним слухом у процесі музичних занять.

Розучування і виконання пісень, як одного з видів музичної діяльності у ЗДО для дітей із порушеним слухом, – складний й кропіткий процес, обумовлений залежністю від фізіологічних вад. Серед вчених, що приділяють свою увагу питанням, пов'язаним із навчанням аномальних дітей А. Балицька, І. Белік З. Пуніна, Д. Шнеєрсон, Г. Яшунская. За їх дослідженнями встановлено, що у дошкільнят із великим рівнем втрати слуху, зазвичай, відсутня злитість промови, словесний і логічний наголоси, а також проблеми з інтонаціями.

Упродовж нашого спостереження було виявлено, що під час слухання музики дітям із слуховими вадами доступний матеріал, викладений у вигляді акордів. Без спеціального навчання вони сприймають звуки лише як вібрацію. Але, разом із тим, дошкільнята, що навчаються, здатні реагувати на динамічні відтінки, розрізняти темпові відмінності.

При виборі пісень для дітей із порушеним слухом необхідно враховувати наступні критерії: мелодія повинна мати у своєму супроводі гучні акорди; музичні фрази повинні бути невеличкими, чергуватися паузами (оскільки подих в дітей ще короткий, а мова уповільнена); зміст пісень – доступний і зрозумілий. На початковому етапі розучування пісні слід звернутися за допомогою сурдопедагога, з яким опрацювати слова пісенного твору. Діти з порушеним слухом під час співу не чують одне одного, але бачать як співають поруч, що позитивно впливає на їх активність. Отже, спів є важливим елементом навчання дітей із порушеним слухом, бо він чинить велику допомогу у процесі розвитку слухового сприйняття, розвитку голосу і вимови.

Також важливим етапом музичного заняття є робота з постановки танцю. Її починає сурдопедагог. Він пояснює тематику і зміст танцю, знайомить дітей із його персонажами та основними діями. За основу танцю беруться природні рухи, а також рухи, якими дошкільнята оволоділи під час занять фізкультурою. Дітей необхідно

навчити розрізняти музичні такти і ритм музики, що, у свою чергу, дуже впливає на розвиток великої моторики, координування й м'язової пам'яті. Також танець через набір певних рухів дозволяє дітям із слуховими вадами відчувати характер і ритм музики. Зниження чи втрата слуху призводить до порушення діяльності вестибулярного апарату, забезпечує статичну і динамічну рівновагу. Це спричиняє ускладнення диференціації рухових відчуттів.

Таким чином, методика роботи з дітьми дошкільного віку з порушеним слухом має певні особливості. Дошкільнята потребують специфічного підходу з боку музичного навчання. Згідно наших спостережень, важливе значення має добір репертуару, що вивчається. Під час його добору слід пам'ятати наступні особливості дітей: обмежений обсяг мовного словника, слабка координація, відсутність безпосереднього життєвого слухового досвіду. Тому завдяки музиці, спеціально адаптованої, підвладної їх сприйняттю, діти з порушеним слухом мають змогу одержати уявлення про ритмічність, неподільність, чергування ударних і ненаголошених звуків. Ці уявлення вони переносять згодом у своє мовлення, що має життєво важливе значення.

Хиль Ярина Олексіївна, магістранта навчально-наукового інституту природничо-математичних, медико-біологічних наук та інформаційних технологій
Ніжинський державний університет імені Миколи Гоголя, Україна

Науковий керівник: Пузирьов Володимир Євгенович, професор, доктор фізико-математичних наук
Ніжинський державний університет імені Миколи Гоголя, Україна

МІЖПРЕДМЕТНІ ВЗАЄМОДІЇ МАТЕМАТИКИ

Необхідність міжпредметних зв'язків зумовлюється дидактичними принципами і виховними завданнями навчального процесу. Освітня функція таких зв'язків полягає в тому, що практичне застосування підвищує мотивацію навчання і за їх допомогою вчителі формують такі якості учнів як системність, глибина, усвідомленість, гнучкість [1].

Взаємодія математики з іншими науками часто є процесом однобічним, оскільки мало які науки практично сприяють розвитку нових галузей математики, але ж використовують вже готові, раніше розроблені розділи математичної науки. Тому при використанні нами поняття “взаємодія” для характеристики взаємовідношень різних дисциплін та математики, слід пам'ятати, що “рівновага” в їх взаємодії дуже сильно здвигнута в бік “дії” математики на інші науки. Починаючи з давнини, а особливо в останні роки ХХ століття історичний процес розвитку багатьох наук було ознаменовано глибокою математизацією, а тепер ще й на доданок застосуванням математичних пакетів через розвиток комп'ютерних та інформаційно-комунікаційних технологій у сучасному суспільстві. Без математичних знань, без застосування інформаційних технологій не має майбутнього у жодній галузі науки чи виробництва, як не має без них і гарної професійної кар'єри у сучасного фахівця [2].

Використання додатків математики в різних сферах промисловості та галузях знань надають їм вагомої точності та математичної строгості. Усе більше і більше задач фізики та механіки вирішуються через застосування диференціалів, інтегралів, диференціальних рівнянь тощо [3;4]. Наприклад, дедалі більше поглиблюється взаємодія математики й хімії і мова йде навіть використання математичного формалізму системно-структурного аналізу при дослідженні деяких філософських проблем як хімії, так й інших наук.

Одним із показників засвоєння учнями знань з різних предметів є уміння застосовувати теоретичні знання на практиці – при розв'язанні задач різних типів та різного ступеню складності. Саме розв'язання задач з різних предметів є одним з найважливіших засобів активізації розумової діяльності учнів у процесі вивчення дисциплін [5; 6]. А розв'язанню задач вперше навчають на уроках математики, Міркування, методи, прийоми й навіть форми запису запозичені у математиків. Обов'язковою ознакою розв'язання кожної задачі також є розрахунки, коли дослідники використовують алгебраїчні методи. Починаючи з найпростіших й, поглиблюючись до рівнянь, систем рівнянь, деяких понять математичного аналізу та, звісно, використовуючи графічні методи.

Математика займає важливе місце у економічній і соціальній географії України, загальній фізичній географії.

Міжпредметний зв'язок цих двох наук можна спостерігати у таких географічних завданнях, як визначення масштабу, висот, відстаней та кутів на карті, вимірювання і побудова графіків залежностей часу, атмосферного тиску, температури і вологості повітря, розрахунок різних демографічних показників і зображення їх у вигляді діаграм, схем, графіків тощо. Крім цього, у дослідженнях з географії часто можна побачити використання таких математичних методів: моделювання, статистичний, кореляційний та інші.

Зазначимо, що математика, розглянута у міжпредметному сенсі, більше впливає на виховання різних важливих якостей особистості та її певних компетентностей. До характеру учнів математика в контексті міжпредметних зв'язків додає практичності та гнучкості, рішучості, сміливості, виховує силу волі і вчить доводити справу до логічного кінця. Отже, надає досвіду поваги до себе та максимально сприяє саморозвитку й самореалізації особистості [7], які визначені одним з головних завдань освіти.

Список використаних джерел:

1. Беседін Б.Б., Бабенко Н.О. Міжпредметні зв'язки на уроках математики 2019. Електронний доступ URL: <https://ddpu.edu.ua/fizmatzbirnyk/zrazok.pdf> (дата звернення 24.10.2022)
2. Losyeva N.M. Information competence as a basis for students' self-realization: practical experience / N.M. Losyeva, N.M. Kyrylenko, V.V. Kyrylenko, A.I. Kryzhanovskyi // *Information Technologies and Learning Tools*. 2021. №4(84). P.65-79.
3. Jan Awrejcewicz J., Nataliya Losyeva, Volodymyr Puzyrov. Pervasive damping in mechanical systems and the role of gyroscopic forces // *ZAMM Zeitschrift fur Angewandte Mathematik und Mechanik*. 2019. Vol.99, No.4. <https://doi.org/10.1002/zamm.201800119>
4. Awrejcewicz Jan, Cheaib Akram, Losyeva Nataliya, Puzyrov Volodymyr. Responses of a two degrees-of-freedom system with uncertain parameters in the vicinity of resonance 1:1 // *Nonlinear Dynamics-2020*, **101**, pages85–106 doi.org/10.1007/s11071-020-05710-7
5. Лосєва Н.М. Тестування в умовах багатоступеневої підготовки фахівців у вищій школі // *Освіта і управління*. 2002. Т. 5. № 4. С. 150-156.
6. Раков С.А., Вашуленко О.П., Горех В.П., Милянник А.І, Пузирьов В.В. Три виміри логіко-математичної компетентності. *Вісник. Тестування і моніторинг в освіті*. 2009. № 12. С. 6–15.
7. Лосєва Н.М. Виховання прагнення учнів до саморозвитку при вивченні теми „Правильні многогранники” (Розробка уроку для 11 класу) / Н. Лосєва, К. Луковська // *Математика в школі*. 2009. № 6. С. 25-30.

Хан Руї, здобувач вищої освіти економічного факультету
Харківський національний університет імені В.Н. Каразіна, Україна

Науковий керівник: Копилова Олена Володимирівна, старший викладач
кафедри мовної підготовки ННІМО
Харківський національний університет імені В.Н. Каразіна, Україна

НАВЧАННЯ МОВИ ЕКОНОМІКИ ІНОЗЕМНИХ ЗДОБУВАЧІВ ВИЩОЇ ОСВІТИ

Опанування професійної лексики є основою мовної підготовки фахівця [1,2]. Щоб оволодіти знаннями зі спеціальності, необхідно досконало володіти терміносистемою мови цієї спеціальності. Однією з основних проблем навчання іноземних здобувачів вищої освіти мови економіки є завдання осмислення іноземними студентами спеціальної термінології, без знання якої неможливе формування як професійної, так і мовної компетенції.

Аналіз економічної літератури дозволяє виявити такі особливості економічної термінологічної лексики:

- 1) різноманітність та різноплановість понятійного складу термінів (різноманітні теми, кожна з яких ділиться ще на більш конкретні підтеми);
- 2) значне проникнення термінів у сферу загальноживаної лексики (перспективне планування, народне господарство, економічне завдання та ін.);
- 3) широке використання загальноживаних слів у якості термінів (норма, довговічність, надійність та ін.);
- 4) велика питома вага термінів-словосполучень у структурному складі економічних термінів (амортизація на повне відновлення, прямий коефіцієнт ефективності та ін.);
- 5) наявність однослівних термінів (рентабельність, сировина, виробництво та ін.);
- 6) вживання характерної структурної моделі визначально-визначуваного типу та деякі інші.

Завдання формування понятійного апарату мови економіки під час навчання мови спеціальності іноземних студентів-економістів у тому, щоб вибрати найбільш уживані, частотні терміни, засвоєння яких давало б студенту можливість самостійно читати спеціальну літературу з економіки.

Відбір термінології доцільно здійснювати з урахуванням принципів:

- 1) статистичного;
- 2) методичного, що включає тематичний та семантичний критерій;
- 3) лінгвістичного, що враховує критерій сполучуваності, словотвірної цінності та стилістичної необмеженості.

Для вирішення проблематики термінологічної лексики, на наш погляд, необхідно використовувати такі екстралінгвістичні поняття, як систематика, ієрархія і категорія понять наукової системи будь-якої спеціальності (принципи розробки тезаурусів).

Система дозволяє «горизонтальне» угруповання в рамках тематичних комплексів, на основі якого можна скласти мінімуми для різних видів мовленнєвої діяльності.

При цьому угруповання за категоріями понять надає істотну допомогу в аналізі та моделюванні мовних засобів найменування (словотвірні моделі, моделі термінів-словосполучень тощо) на парадигматичному рівні.

Для опису ж термінологічної лексики на синтагматичному рівні, і особливо розвитку найскладнішого виду мовленнєвої діяльності – говоріння, наведені угруповання, вважають деякі дослідники, недостатні. Тому необхідно виявляти ті внутрішні, властиві спеціальності змістовні співвідношення між термінами, на основі яких здійснюється комунікація.

Список використаних джерел:

1. Мирошніченко А. Л. Навчання усного мовлення. *Українська мова та література*. 2004. № 31. С. 9–13.
2. Соловій У.В. Формування комунікативної компетенції студента-іноземця у процесі вивчення української мови. *Наукові записки Бердянського державного педагогічного університету*. Сер.: Педагогічні науки. 2014. Вип. 3. С. 273–280.

Долока Олена Василівна, здобувачка вищої освіти
Комунальний заклад «Балтський педагогічний фаховий коледж», Україна

Науковий керівник: Димовська Анна Костянтинівна, канд. філол. наук,
викладач вищої категорії предметно-циклової комісії української філології
Комунальний заклад «Балтський педагогічний фаховий коледж», Україна

ОСОБЛИВОСТІ РОБОТИ З БУКВАРЕМ У НОВІЙ УКРАЇНСЬКІЙ ШКОЛІ

Традиційно букварний період навчання грамоти ділився на три етапи. Кожен із них визначався певними особливостями опрацювання звуків і букв рідної мови (від читання слів з твердими приголосними, вивчення м'яких приголосних і знака м'якшення, йотованих та апострофа). На думку М.С. Вашуленка, недоліком запровадження цих етапів було те, що «на початку формування вмінь читати прямий склад (злиття приголосного з голосним) учні мали справу тільки з твердими приголосними» [3]. У сучасній методиці навчання грамоти букварний період ділиться не на три, а на два етапи.

Основні завдання букварного періоду:

- вивчити всі букви, навчити учнів правильно позначати звуки буквами, практично засвоїти правила графіки;
- навчити плавно (складами) з переходом на цілі слова читати;
- формувати навичку правильного, свідомого, виразного читання;
- формувати уміння писати друковані, рукописні рядкові і великі букви українського алфавіту, поєднувати їх під час написання слів;
- розвивати мовлення та мислення учнів;
- формувати елементарні фонетичні, граматичні, орфографічні, лексичні уміння;
- здійснювати патріотичне, громадянське, моральне, естетичне виховання.

Чільне місце під час букварного періоду, безумовно, посідає робота з Букварем, яка в Новій українській школі має свої особливості. Так, автори-укладачі О.В. Вашуленко та М.С. Вашуленко створили Буквар, відповідно до Типової освітньої програми для закладів загальної середньої освіти, розробленої авторським колективом НАПН України під керівництвом академіка О.Я. Савченко. Про свій наробок самі автори пишуть так: «Уперше Буквар складається з двох частин – кожна на один семестр, що дає можливість повноцінно забезпечити усі періоди навчання грамоти, зокрема післябуквений. Перша частина підручника містить добуквений і частину буквеного періоду навчання грамоти – для I семестру. Друга забезпечуватиме наступну частину буквеного періоду і післябуквений період навчання грамоти у II семестрі» [2].

Новий Буквар розроблено з дотриманням основних змістових ліній програми: «Взаємодіємо усно», «Читаємо», «Взаємодіємо письмово», «Досліджуємо медіа», «Досліджуємо мовні явища», відтак автори врахували це в завданнях, запропонованих у Букварі. Родзинкою нового Букваря є орієнтація на технічне забезпечення школярів та використання ними гаджетів з навчальною метою – «запропоновано QR-коди з посиланнями на аудіофайли, які містять тексти для

слухання. Скориставшись QR-кодом, учитель може легко організувати колективне прослуховування текстів» [1].

Буквар пропонує різноманітні завдання, спрямовані на розвиток комунікативних умінь і навичок учнів: завдання, спрямовані на розвиток умінь правильно відповідати на поставлені запитання, ставити запитання іншим; завдання, які спонукають дітей вступати в діалог на доступні теми, а також переказувати відому казку, короткий прослуханий текст з опорою на подані малюнки, самостійно будувати коротке зв'язне висловлення за малюнком (ілюстрацією, серією малюнків), на основі прослуханого тексту або випадку з життя [1].

Для вчителя стане в пригоді методичний посібник М.С. Вашуленка та О.В. Вашуленко «Уроки навчання грамоти за Букварем» (Видавничий дім «Освіта», 2019). Це прекрасне доповнення до нового Букваря, адже в ньому висвітлено методику роботи з першокласниками щодо навчання їх читання, звукового аналізу слів, розвитку мовлення, формування графічних навичок письма, елементів читацької самостійності; подано систему уроків за періодами оволодіння навчальним матеріалом. Представлені розробки уроків згруповано відповідно до періодів навчання грамоти – добуквеного, буквеного, післябуквеного. Навчальний комплекс – «Буквар», Зошит з письма і методичні рекомендації для вчителя – містить достатній навчальний матеріал для забезпечення диференційованого навчання, ефективної організації навчальної діяльності учнів із різними здібностями і навчальними можливостями, якісної підготовки вчителя початкових класів до уроків навчання грамоти.

Список використаних джерел:

1. Вашуленко О.В., Вашуленко М.С. Про роботу за букварем нового видання. *Початкова школа*. 2018. №8. С. 16–21.
2. Вашуленко М. С. Уроки навчання грамоти за Букварем: метод. посіб. / М. С. Вашуленко, О. В. Вашуленко. К.: Видавничий дім «Освіта», 2019. 256 с. (Учителю початкових класів.)
3. Методика навчання української мови в початковій школі: навчально-методичний посібник для студентів вищих навчальних закладів / За наук. ред. М. С. Вашуленка. К.: Літера ЛТД, 2011. 364 с.

Витівська Вікторія, студентка спеціальності «Музичне мистецтво»
*Фаховий коледж «Універсум» Київського університету імені Бориса Грінченка,
Київ, Україна*

Супряга Ольга, студентка спеціальності «Музичне мистецтво»
*Фаховий коледж «Універсум» Київського університету імені Бориса Грінченка,
Київ, Україна*

Науковий керівник: Кифенко Анна Миколаївна, кандидат педагогічних наук
*Фаховий коледж «Універсум» Київського університету імені Бориса Грінченка,
Київ, Україна*

ОСОБЛИВОСТІ ХУДОЖНЬО-ВОЛЬОВОГО ВПЛИВУ ДИРИГЕНТА В ПРОЦЕСІ РЕПЕТЕЦІЙНОЇ РОБОТИ З ДИТЯЧИМ ХОРОВИМ КОЛЕКТИВОМ

Дитячий хоровий колектив – це повноцінна ланка комунікаційного процесу, що передає інформацію та гіпотетично змінює її. Проблеми професійної діяльності диригентів хорових колективів завжди були в полі зору відомих музикантів-педагогів, диригентів, мистецтвознавців вітчизняних (Н. Бабіченко, А. Козир, З. Корінець, І. Маркевич, К. Ольхов, О. Поляков Т. Смирнова та ін.) та зарубіжних (Л. Бочкарьов, Г. Єржемський, Дж. Кахідзе, Р. Кофман, В. Петрушин, В. Ражніков, П. Сікур та ін.).

Формулювання вимог до особистості диригента дитячого хорового колективу ми здійснюємо в контексті питання професіоналізму, світоглядної позиції, загальної культури і духовно-моральних якостей керівника.

Специфіка роботи із дитячого хорового колективу вимагає від диригента вміння керувати великою кількістю виконавців, встановлювати з ними творчий контакт, комунікаційний зв'язок.

Каналом комунікації є шлях, по якому здійснюється інформаційний зв'язок між відправником і одержувачем музичних повідомлень, проте з усіх можливих варіантів цього каналу між різними суб'єктами музичної комунікації детальному аналізу підлягатиме комунікаційний канал між виконавцем і слухачем, за допомогою якого остаточно реалізується акт музичної комунікації.

Диригування – складний і багатогранний творчий процес управління колективом, який передбачає широкий комплекс диригентської техніки – складної системи жестів, яка включає техніку рук, корпусу, голови, міміку, дихання, завдяки яким диригент професійно керує хоровим колективом. Разом із тим, диригування – це ще й складний психологічний процес, який передбачає як внутрішні переживання, так і емоційну віддачу, вміння підпорядковувати своїй волі дії виконавців хору та розкривати ідейний, емоційно-образний зміст твору та його музичну красу, виховує любов до професії музиканта, формує професійні якості виконавців тощо. На думку І. Маркевича, «диригування – це не лише мистецтво, а й наука керування» [7, 116], Диригентська діяльність – одна з найскладніших серед музично-виконавських професій. Її структура багатоконпонентна, а прояви багатогранні. Тому до диригента ставляться найвищі вимоги. До завдань диригента

входить сприйняття інформації, осмислення її, передача іншим учасникам колективу, досягнення необхідного результату. У зв'язку з цим, диригент хору повинен мати ряд як професійних, так і психолого-педагогічних якостей. Професійні якості складаються з природної обдарованості, спеціального навчання. До педагогічних якостей належать: гностичні уміння, уміння психолого-методичного планування, діагностичні уміння, дослідницькі уміння.

Серед педагогічних умінь перше місце посідають гностичні уміння. Вони виявляються у здатності передати знання іншим особам і забезпечити їх засвоєння. Це потребує особистісного їх осмислення та викладу в доступній формі кожному учаснику хорового колективу. У цьому полягає психологічна сутність дидактичних здібностей. У той же час, осмислення своїх умінь – причина і запорука вдосконалення власної виконавської майстерності.

Перед керівником дитячого хорового колективу стоять завдання, від яких безпосередньо залежить професійний рівень колективу: стимулювати хористів до самостійної пізнавальної діяльності, привчати учнів думати у процесі репетиції, виховувати творчу уяву, загострювати інтерес вокально-хорової діяльності.

Уміння психолого-методичного планування включають: визначення комплексу найближчих завдань, визначення системи роботи. Гнучкість у виборі методів роботи з окремими партіями хору та усім хором, індивідуальні прийоми роботи. Визначення ступенів труднощів. Діагностичні уміння – це визначення початкового рівня (диференційований підхід), визначення загальної здатності, працездатності групи, прогнозування результатів. Дослідницькі уміння включають: спостереження, експеримент, узагальнення. Диригентська діяльність побудована на раціональній і емоційній основі, вона багатофункціональна і включає різні види діяльності: аналітичну, виконавську, педагогічну та організаційну. Педагогічна мета керівника дитячого хорового колективу полягає в максимальному застосуванні комунікативного потенціалу колективу [11, 127]. Велику роль в особистісних характеристиках диригента відіграють й організаторські здібності: ініціативність, вимогливість, винахідливість, здатність поєднувати різні види роботи, здатність знаходити шлях до кожної людини, критичність, психологічний такт, уміння передбачати наслідки своїх слів або вчинків, самостійність (на відміну від сліпого наслідування), спостережливість, самоконтроль і витримка, уміння діяти енергійно, працездатність, зібраність, комунікативність.

Вагомою складовою взаємин між диригентом та хоровим колективом є встановлення ділового контакту та емоційного клімату в колективі. Це простежується у творчій пов'язаній з психологічним. Він, у свою чергу зближує диригента із співаками спрямованості хорового заняття, в умінні диригента активізувати мислення співаків хору, підтримувати високий рівень уваги, інтересу, допитливості.

Окрім суто музичних професійних умінь, диригент повинен володіти й певними суттєво важливими людськими якостями, рисами характеру, які допомагатимуть йому в роботі. Найважливішою з них є воля – та воля, що допомагає впевнено взяти керівництво до власних рук, очолити колектив, повести за собою. Сучасна практика і вся історія виконавства довела існування так званого індивідуального магнетизму. На рівні з реальним існуванням таких якостей як художній смак, талант, воля, існує й уміння диригента примусити співаків слухати його, уміння сконцентрувати усю увагу виконавців на собі.

Таким чином, у структурі особистості диригента часто можна простежити протилежні характерологічні якості, такі як педагогічна воля і конформізм, вимогливість і довіра, суворість і педагогічний такт. Педагогічна воля – одна з основних якостей, необхідних для успішної диригентської діяльності, що виявляється в доведенні своїх планів і намірів до завершення. За відсутності педагогічної волі найталановитіші задуми залишаються нереалізованими. Допмагають у їхньому здійсненні також самоволодіння, витримка, упевненість у собі.

Висновки. Професійна діяльність диригента дитячого хорового колективу є поліфункціональною, яка уособлює симбіоз «внутрішніх професій» – диригента, музиканта, педагога, організатора, психолога, артиста. Керівник навчального хорового колективу є прикладом сильної волі, без якої неможливо здійснювати індивідуальні трактовки творів і об'єднувати виконавців у єдиний творчий колектив; високого володіння концентрованою і диференційованою увагою, без яких неможливо контролювати процес виконання; гостроти уваги, без якої неможливо коректувати процес звучання; яскраво вираженої комунікабельності – здатності розуміти і бути зрозумілим, без чого неможливий контакт з виконавцями. До комплексу професійно важливих якостей диригента дитячого хорового колективу входять кращі людські якості: висока культура спілкування, педагогічний такт, висока мораль, щирість, простота, скромність. Гармонійне поєднання кращих професійних та людських якостей є запорукою високого авторитету керівника навчального хорового колективу.

Список використаних джерел:

1. Берегова Г. Актуальність філософських досліджень у системі вищої освіти України/ Г. Берегова// Наукові записки. Серія «Філософія». – Випуск 11. – Острог. – 2013. – С. 136.
2. Кабріль К. В. Критерії та показники сформованості ціннісних компетентностей майбутнього вчителя музики в процесі вивчення музично-комп'ютерних технологій. Наукові записки [Ніжинського державного університету ім. Миколи Гоголя]. Психолого-педагогічні науки. 2015. № 2. С. 41–45.
3. Клімкіна Н. Формування соціальної активності підлітків із неповних сімей засобами релігієзнавства. Матеріали всеукр. наук.-практ. конф. «Формування релігійної культури дітей і молоді: проблеми, перспективи», (Івано-Франківськ, 2007 р.). Івано-Франківськ, 2007. С. 223–230.
4. Коробка Т. С. Комунікаційний процес у хоровому виконавстві як складна система творчих взаємозв'язків. Науковий вісник НМАУ ім. П. І. Чайковського : збірник статей. Культурологічні аспекти сучасного мистецького дискурсу. Пам'яті Л. К. Каверіної. Вип. 106. Київ: НМАУ ім. П. І. Чайковського, 2013. С. 377–392.
5. Маркевич И. Искусство дирижирования в наше время / И. Маркевич // Исполнительское искусство зарубежных стран. – Минск., 2014. – Вып. 54, с. 116.
6. Олексюк О. М., Ткач М. М., Лісун Д. В. Герменевтичний підхід у вищій мистецькій освіті : колект. монограф. Київ : Київ. ун-т ім. Б. Грінченка, 2013. 164 с.
7. Смирнова Т. Хорознавство: історія, теорія, методика : навч. посіб. Харків: Федорко, 2013. 212 с.

Заплатинська Ю.Ю., магістрантка (II курс, магістр, факультет історії, педагогіки та психології, спеціальність «Дошкільна освіта»)

Дрогобицький державн педагогічний університет імені Івана Франка, Україна

ПЕДАГОГІЧНІ УМОВИ СТИМУЛЮВАННЯ МОТИВАЦІЇ ДО ПІЗНАВАЛЬНОЇ ДІЯЛЬНОСТІ ДІТЕЙ СТАРШОГО ДОШКІЛЬНОГО ВІКУ

Проблема розвитку пізнавальних інтересів дітей знайшла відображення у державних документах про дошкільну освіту. Зокрема, Державний стандарт визначає як складову змісту Базового компоненту дошкільної освіти освітню лінію «Дитина в сенсорно-пізнавальному просторі», акцентуючи увагу на необхідності формування в дітей уміння планувати свою пізнавальну діяльність, знаходити нове в знайомому та знайоме в новому, радіти зі своїх відкриттів, виявляти інтерес до дослідництва, експериментування з новим матеріалом [1, с. 16].

Актуальність вищезазначених аспектів проблеми потребує пошуку найбільш ефективних засобів, форм, методів підтримки та стимулювання пізнавальних інтересів дошкільників. Очевидно, що забезпечити це зможе розумне поєднання різних видів діяльності дітей у дошкільному навчальному закладі та в сім'ї.

Як ми уже зазначали, пізнавальний розвиток дитини залежить від того, наскільки вона включена у *продуктивні види діяльності*. Кожна діяльність передбачає вміння дитини планувати, тобто спершу уявляти образ того, що створюється, а потім утілювати його у практичній діяльності. Так, *конструювання* потребує цілісного сприйняття предмета, уміння уявляти його в різних просторових положеннях, планувати практичні дії. Наприклад, у процесі *зображувальної діяльності* (малювання, ліплення, виготовлення аплікацій) розширюються, поглиблюються знання про предмети і явища навколишнього світу, розвиваються сенсорні здібності. Образотворча діяльність розгортається на основі сприймання, осмислення, переживання сприйнятого, виявлення свого ставлення до нього через зображення.

За тривалістю захоплення певною діяльністю можна визначити сферу зацікавленості дитини та стійкість її інтересів. Під час практичної діяльності дошкільники вправляються у виконанні завдань різного ступеня складності, вчать досягати бажаного результату, виявляючи при цьому наполегливість, ініціативність. Активно пізнаючи навколишню дійсність, у малюків розвиваються інтелектуальні, вольові й емоційні здібності.

Активізація пізнавальної діяльності дітей та підтримка пізнавального інтересу здійснюється педагогами через організацію *творчих завдань (ігор), театралізовану діяльність*. Необхідно при цьому подбати про вибір методів та прийомів, які б забезпечували інтерпретацію отриманих дітьми знань в інших формах життєдіяльності. З цією метою дітям можна пропонувати виконання *словесних завдань*: складання казок, віршів, загадок, приказок; розв'язування ребусів, мовних логічних завдань. Маючи в груповій кімнаті навіть мінімальну кількість об'єктів, вихователь цілком спроможний створити атмосферу зацікавленості, збудити пізнавальні інтереси малюків, викликати бажання пізнавати. Саме нестандартне

використання предметів в певних видах діяльності викликає найбільший подив і захоплення у дітей, активізує їх психічні процеси та схвалюється батьками [2, с. 24].

Одним із дієвих прийомів стимулювання інтересу до пізнання є створення в навчально-виховному процесі *ситуації успіху* в дітей, особливо тих, які відчують певні труднощі. Відомо, що без переживання радості неможливо по-справжньому розраховувати на подальші успіхи малюків. Ситуації успіху створюються шляхом диференціації допомоги у виконанні завдань різної складності. Для цього необхідна сприятлива морально-психологічна атмосфера. Позитивний мікроклімат знижує почуття невпевненості, страху. Стан тривожності при цьому змінюється станом впевненості.

Доцільно, на нашу думку, використовувати *ефект здивування й емоційного захоплення*. Даний прийом передбачає формування пізнавального інтересу на основі створення атмосфери радості від вирішення проблемного завдання, що характеризується незвичністю та несподіваністю для самої дитини. При цьому варто “підводити” дитину до самостійного формулювання, гіпотез, правил і висновків.

Визначальна роль у формуванні пізнавальних інтересів дітей належить організації навчально-виховного процесу. Сучасний підхід передбачає, що вихователь не тільки виховує і навчає, але й активізує дитину, створює умови для самовдосконалення. Важливе значення при цьому має стимулювання пізнавальних інтересів педагогом – активізація внутрішніх рушійних сил особистості малюка за допомогою зовнішніх, об’єктивних спонукань. Практика показує, що найбільш повно запам’ятовується та інформація, знання, які пройшли крізь власний досвід. Малюку насамперед цікаві ті висновки, до формулювання яких він дійшов самостійно (відчуття “власного відкриття”) [3, с. 120].

Отже, розвиток пізнавальних інтересів дітей залежить від уміння дорослих (вихователя) створити відповідні дидактичні й організаційні умови. Для цього треба забезпечити продуктивний зміст розвивального довкілля (навчально-ігрове середовище), системний підхід до організації активної пізнавальної діяльності дітей на основі використання ефективних форм, засобів і методів для розвитку і стимулювання пізнавальних інтересів, врахування індивідуальності кожного вихованця та надання йому права реалізації власної ініціативи.

Список використаних джерел:

1. Базовий компонент дошкільної освіти в Україні. *Дошкільне виховання*. 2012. № 7. С. 3 – 23.
2. Ладивір С. Пізнавальний розвиток старшого дошкільника. *Дошкільна освіта*. 2009. № 3. С. 22–28.
3. Товкач І. Пізнавальний інтерес старшого дошкільника як один з вагомих мотиваційних тенденцій навчальної діяльності. *Вісник Інституту розвитку дитини* : зб. наук. пр. Серія : Філософія, педагогіка, психологія. Київ : Видавництво Національного педагогічного університету ім. М.П. Драгоманова, 2010. Вип. 9. С. 118–123.

Орел Анна Анатоліївна, студентка спеціальності «Музичне мистецтво»
*Фаховий коледж «Універсум» Київського університету імені Бориса Грінченка,
Україна*

Науковий керівник: Кифенко Анна Миколаївна, канд. пед. наук
*Фаховий коледж «Універсум» Київського університету імені Бориса Грінченка,
Україна*

ПСИХОЛОГІЧНІ ОСОБЛИВОСТІ ВПЛИВУ МУЗИЧНОЇ ІНФОРМАЦІЇ НА ОСОБИСТІТЬ СЛУХАЧА

Серед багатьох чинників, які впливають на психологічний стан сучасної людини, і молоді зокрема, музика займає одне з провідних місць. Оскільки відомо, що з самого початку виникнення людської спільноти, музика була знаряддям пізнання і змінення життя.

Особливе значення музики, як засобу впливу на свідомість, було відоме з прадавніх часів. Музика розглядалася як магічний засіб впливу на психіку при первісному ладі. Так, відомі спроби тлумачення об'єктивних можливостей впливу музики на психіку людини у стародавньому Китаї, Єгипті, Індії та інших країнах. Загальновідомою є роль культової музики у формуванні містико-теологічних поглядів Середньовіччя та інших культурно-історичних періодів. Питання музичного впливу на особистість вивчали мислителі минулого (Г. Гегель, І. Кант, Г. Сковорода, А. Шопенгауер та ін.). Проблема психологічного впливу музичної інформації на особистість слухача є основою системи моральної теології, що є систематично обробленими положеннями про моральне життя і діяльність людини і що є кращим у древній філософії.

Духовний розвиток особистості є предметом дослідження сучасних науковців, таких як М. Бражніков, І. Вознесенський, Н. Герасимова-Персидська, Ю. Келдиш, А. Кифенко, М. Успенський, Л. Корнійта та ін.

І. Харитон, вивчаючи питання впливу духовної музики на особистість, акцентує увагу на сакральності, що породжує сугестивний вплив на особистість, який зумовлений психологічними особливостями людини, її естетичними здібностями, переживаннями та емоціями у процесі творення, відтворення і сприймання музики [5]. За А.Кифенко, визначну роль відіграє духовна музика у юнацькі роки розвитку особистості, коли закладається і формується духовно-моральний фундамент майбутнього спеціаліста [3]. А.Рубінштейн, М.Римський-Корсаков, Р.Шуман та ін., вагоме значення надавали музиці як засобу комунікації, підкреслювали її семантичну специфіку та інші особливості музичного мовлення. Ідеалістичне тлумачення музично-психологічних поглядів відображено у працях А.Шопенгауера.

За А. Готсдинером, основним у вивченні сприймання музики є поняття «психічного образу». У психологічній літературі психічний образ (образ сприймання) розуміють як суб'єктивне відображення предметів і явищ об'єктивної дійсності, що забезпечує регуляцію поведінки і діяльності людини [2]. Структура і зміст психічного образу формуються у процесі функціонування і тісної взаємодії

трьох підсистем психіки: когнітивної, комунікативної та регулятивної. Вчений наголошує на багаторівневому характері психічного відображення, виділяючи три головні рівні: сенсорно-перцептивний, рівень уяви та рівень понятійного або вербально-логічного мислення. Незважаючи на протилежність образної і понятійної форм психічного відображення, структура образу визначається тісним взаємозв'язком усіх трьох рівнів відображення. Адже для того, щоб у людини сформувався образ, який би забезпечував їй можливість адекватної взаємодії із зовнішнім середовищем, необхідні не лише дані органів відчуття, але й здатність розкрити їхнє значення, виявити суттєве, загальне, закономірне в цих даних [4].

Слухове сприймання виконує когнітивну, комунікативну та регулятивну функції. Когнітивна функція пов'язана з виявленням характеристик цілісності сприймання звуку і предметності образу. Комунікативна, - з формуванням комунікативної підсистеми психіки, що реалізується у процесі спілкування особистості. Оскільки саме у спілкуванні люди обмінюються своїми образами й уявленнями, то сам процес спілкування тісно пов'язаний із процесом формування образу[4]. Регулятивна функція, забезпечує регуляцію поведінки та діяльність індивіда, які організують його оптимальну взаємодію з навколишнім середовищем

Отже, психологічними особливостями впливу музичної інформації на особистість слухача є складність сприймання художньої інформації, закладеної у музичному творі. Сприймання музики може бути активним і пасивним процесом. Для розуміння музики необхідна складна пошукова аналітично-синтетична робота свідомості, спрямована на виділення та об'єднання головних елементів звукового полотна твору, їх осмислення шляхом активізації емоційно-образних асоціативних комплексів.

Список використаних джерел:

1. Ветлугіна Н. О. Музичний розвиток дитини. /Н. О. Ветлугіна - К. : Музична Україна, 2017.
2. Готсдинер А. Л. Музыкальная психология. - М.: Магистр, 2012 - 263 с.
3. Кифенко А. М. Духовна хорова музика в репертуарі навального хорового колективу. Матеріали XVII Всеукраїнської науково-практичної інтернет-конференції «Вітчизняна наука на зламі епох: проблеми та перспективи розвитку»: Зб. наук. праць. - Переяслав-Хмельницький, 2015. - Вип. 17. - 362 с.
4. Олексюк О.М., Ткач М.М. Педагогіка духовного потенціалу особистості: сфера музичного мистецтва: навч. посібн. – К. : Знання України, 2004. – 236 с
5. Харитон І.М. Феномен духовної музики в українській православній традиції : автореф. дис ... кандидата філ. наук : 09.00.11 / Харитон Ігор Миколайович. Київ. Нац. ун-т ім.. Т.Шевченка. – К., 2006. – 16с.

Пальок Іванна Іванівна, здобувач освіти

ВСП «Гуманітарно-педагогічний фаховий коледж МДУ», Україна

Науковий керівник: Кертіс Наталія Володимирівна, викладач педагогіки та окремих методик дошкільного виховання, спеціаліст вищої категорії, старший викладач

ВСП «Гуманітарно-педагогічний фаховий коледж МДУ», Україна

СУТНІСТЬ ІГРОВОЇ ДІЯЛЬНОСТІ У ФОРМУВАННІ ОСОБИСТОСТІ ДІТЕЙ ДОШКІЛЬНОГО ВІКУ

Фундаментальні зміни, що відбуваються в сучасному культурноосвітньому просторі, суспільні запити і потреби утверджують думку про пріоритет дитинства як найвідповідальнішого періоду становлення особистості. Саме в дошкільному віці відбувається становлення особистості дитини, формування її фізичної та духовної культури. Сьогодні одним із основних завдань удосконалення дошкільної освіти є виховання гармонійно розвинутої, здорової дитини, здатної цілком реалізувати свої духовні, фізичні, інтелектуальні та моральні можливості. Успішне вирішення означеної проблеми передбачається визнанням пріоритету ігрової діяльності серед інших видів життєдіяльності дошкільників [4].

Дитиноцентрична освіта прагне цілеспрямовано використовувати ігрову діяльність в освітньо-виховному процесі, оскільки вона створює для дітей дошкільного віку атмосферу психологічного комфорту, а завдяки своїм природним якостям цей феномен наділений великим педагогічним потенціалом, який сприяє розвитку особистості.

Сьогодні цінність гри для дитячого розвитку визнається практично всіма фахівцями. Більшість педагогів, педіатрів, нейрофізіологів різних країн призводять все нові докази того, що грі належить фундаментальна, життєво важлива роль в розвитку дитини. Доведено, що саме ігрова діяльність має вирішальне значення для формування головних новоутворень дошкільника.

Специфіка ігрової діяльності полягає в тому, що її продуктивність визначається активним функціонуванням уяви дітей і міжособистісним спілкуванням. Термінологічне словосполучення ігрова діяльність є родовим щодо поняття гра, котра є складним утворенням системного характеру.

Гра – це конкретний прояв індивідуальної і колективної ігрової діяльності дитини, яка має конкретноісторичний, багатовидовий, креативний і багатофункціональний характер [2].

У «Енциклопедії освіти» гра розглядається як вид креативної діяльності людини, у процесі якої в уявній формі відтворюються способи дій з предметами, стосунки між людьми, норми соціального життя та культурні надбання людства, які характеризують історично досягнутий рівень розвитку суспільства [1].

Т. Поніманська підкреслює, що дитяча гра – це діяльність, спрямована на орієнтування в предметній і соціальній дійсності, в якій дитина відображає враження від пізнання довкілля. Мати дитинство – це передусім мати право на розвиток власної ігрової діяльності, яка є важливою складовою дитячої субкультури [5].

Під ігровою діяльністю розуміють осмислену діяльність, спрямовану на досягнення конкретних цілей. Концепція дошкільного виховання в Україні акцентує увагу на вагомому значенні гри в педагогічному процесі, оскільки в ній дитина може виявити особливу активність і реалізувати себе; гра має бути основною формою організації життєдіяльності дітей.

Тож, проаналізувавши численні визначення та виходячи з розуміння змісту загальної дефініції, у нашому розумінні ігрова діяльність – це цілеспрямована діяльність дитини, динамічна система взаємодії дитини з навколишнім середовищем, спрямована на формування базових засад дитячої особистості, її соціалізацію, пізнання дитиною світу, розвиток фізичних та пізнавальних здібностей, вдосконалення набутих знань, умінь та навичок.

Доречним є виокремити складові ігрової діяльності. Так, науковці виділяють такі компоненти ігрової діяльності: а) ігровий стан, який характеризує емоційне ставлення суб'єкта до реальної дійсності в певний проміжок часу; б) ігрове спілкування – гра як соціальнокультурне явище реалізується у спілкуванні, яке в ігровій дійсності специфічне, відповідне до правил; в) власне ігрова діяльність будується на аналізі трьох важливих елементів діяльності: суб'єкт (індивід, група, колектив); об'єкт (характеризується в залежності від гри, цілі, учасників ігрової взаємодії); активність, яку направляє суб'єкт на об'єкт [2].

Гра не є статичним утворенням, вона розвивається разом з дитиною протягом усього її дитинства. Залежно від віку, можливостей дитини на перший план виходять різні структурні елементи і етапи ігрової діяльності [3].

Ігрова діяльність дітей розвивається в декілька етапів: а) в ранньому віці проявляється сенсомоторний характер («наздоганялки», гра-вовтузіння тощо); б) з досягненням молодшого дошкільного віку виникає режисерська гра (використання іграшок як предметів-замінників, символічне виконання певної дії), яка згодом розвивається в образно-рольову гру, в якій дитина уявляє себе в певному образі (людини чи предмету) і відповідно діє; в) старші дошкільники спроможні організовувати сюжетно-рольову гру самостійно. Тобто, у ранньому віці дитина радіє фізичній активності від дій з предметом, а в молодшому віці насолоджується від можливості виконання безлічі рольових дій, то старший дошкільний вік приносить радість інтелектуального багатства та уяви від складнощів об'єднання сюжетів, колективного розгортання та збагачення первинного задуму гри [4].

У структуру гри як діяльності органічно входить цілепокладання, планування, реалізація мети, а також аналіз результатів, у яких дитина повністю реалізує себе як суб'єкт діяльності. Мотивація ігрової діяльності забезпечується її добровільністю, можливостями вибору й елементами змагальності, задоволення потреби в самоствердженні, самореалізації.

У структуру гри як процесу входять: ролі, узяті на себе граючими; ігрові дії як засіб реалізації цих ролей; ігрове застосування предметів, тобто заміщення реальних речей ігровими, умовними; реальні відносини між граючими; сюжет (зміст) – область дійсності, умовно відтворена в грі [5].

Ігровій діяльності притаманна багатофункціональність. Серед її функцій найбільш значущими є: формування базових засад особистості (формування довільної поведінки, статево-рольова ідентифікація, національно-культурне самоусвідомлення, розвиток творчого ставлення до дійсності, набуття досвіду

взаємодії, формування комунікативних умінь, розвиток емпатії); збагачення емоційно-почуттєвої сфери; адаптаційна; мотиваційна; розвивальна; виховна, дидактична; коригувальна; здоров'язбережувальна; компенсаторна та ін.

Ігрова діяльність містить більші можливості для формування особистості дошкільників, ніж будь-яка інша діяльність. Цінність і значимість гри полягає в тому, що вона являє собою інтегральну діяльність. В грі можуть трансформуватися всі форми людської активності – фізичної та інтелектуальної, творчої та репродуктивної. В грі формуються психологічні структури, відповідні різноплановим завданням: комунікативним, компенсаторним, оздоровчим, адаптаційним, стратегічним [2].

У педагогічному процесі закладу дошкільної освіти гра є засобом виховання, формою організації навчання, виховання, методом і прийомом навчання дітей. Гра використовується як педагогічний метод, або спосіб досягнення свідомо поставленої освітньої мети. Ефективність впливу ігрової діяльності на становлення дитячої особистості прямо залежить від педагогічного керівництва нею. Педагогічне керівництво грою розуміють як такий її методичний супровід, який дає змогу цілеспрямовано розв'язувати конкретні завдання навчання, виховання та розвитку дітей.

Розуміння дорослим розвивального потенціалу гри та її головного результату – задоволення – вказує на розвивальні можливості гри в будь-якій ситуації навчання. Якщо предмет та мета навчання пов'язані з грою, її емоційний потенціал об'єднується із пізнавальними та вольовими діями дитини. На позитивному фоні легше формуються знання, вміння, навички.

Таким чином, ігрова діяльність є важливим компонентом педагогічної системи, спрямованої на підготовку особистості до вирішення проблем у майбутньому. Потенційні можливості ігрової діяльності зумовлені низкою чинників, а саме, ігрова діяльність є провідним видом діяльності в дошкільному дитинстві, активною формою пізнання світу, способом залучення дитини в соціальні відносини, ефективним розвивальним середовищем, первинною спробою втілити в життя те, чому навчилася дитина. Ігрова діяльність є найдоступнішою формою діяльності дошкільників, засобом навчання, виховання та самовираження, що найбільше відповідає їх фізичним і психічним можливостям.

Список використаних джерел:

1. Кремень В.Г. Енциклопедія освіти. Київ: Юрінком Інтер. 2008. 1040 с.
2. Кудикіна Н.В. Теорія ігрової діяльності дітей: монографія. Київ. ун-т ім. Бориса Грінченка, Пед. ін-т. Київ: 2012. 235 с.
3. Огнев'юк В.О. Дитина: Освітня програма для дітей від двох до семи років. Київ: Київ. ун-т ім. Б. Грінченка, 2016. 304 с.
4. Піроженко Т.О. Ігрова діяльність дошкільника : молодший дошкільний вік. Київ: Генеза. 2016. 88 с.
5. Поніманська Т.І. Дошкільна педагогіка. Київ: Академвидав. 2004. 408 с.

Остапчук Інна Вікторівна, здобувач другого (магістерського) рівня вищої освіти педагогічного факультету

Рівненський державний гуманітарний університет, Україна

Науковий керівник: Горопаха Наталія Михайлівна, канд. пед. наук, доцент, доцент кафедри дошкільної педагогіки і психології та спеціальної освіти імені професора Т.І. Поніманської

Рівненський державний гуманітарний університет, Україна

ФОРМУВАННЯ ЕКОЛОГІЧНОЇ ТА ЗДОРОВ'ЯЗБЕРЕЖУВАЛЬНОЇ КОМПЕТЕНЦІЇ ДОШКІЛЬНИКІВ НА ЩОДЕННИХ ПРОГУЛЯНКАХ

Сучасний стан навколишнього середовища знаходиться у складних і динамічних трансформаційних відносинах з суспільством. Взаємодія «людина-природа» на основі екологічних знань може виникнути лише на основі наукового світогляду, який необхідно формувати ще з маленького віку дитини. Екологічна освіта для дошкільників повинна стати шаблоном для оптимізації відносин з природою. Базовий компонент дошкільної освіти [1], Концепція освіти дітей раннього та дошкільного віку [2] вимагають від виховатися ЗДО вміння виховати свідомого громадянина, який зможе використати на практиці отримані знання для розв'язання актуальних екологічних проблем та збереження здоров'я. Екологічна культура та екологічна компетентність, знання про здоровий спосіб життя і здоров'язбережувальна компетентність являються складовими навчальної бази кожного природничого предмету, а у дошкільній освіті являється пропедевтичними знаннями. Саме тому екологічна та здоров'язбережувальна компетентність повинні виховуватися у дітей старшої вікової дошкільної групи на щоденних прогулянках.

Перевірка формування екологічної та здоров'язбережувальної компетентностей проводилася на базі старшої вікової групи «Веселка» Пилиповецького ДНЗ «Калинка» Новоград-Волинської ТГ Житомирської області. Кількість дітей, які взяли участь у дослідженні – 15.

Метою цього етапу дослідження було визначити рівень сформованості екологічної та здоров'язбережувальної компетентностей старших дошкільників.

Для вивчення рівня сформованості екологічної компетентності у дітей старшого дошкільного віку було обрано методику «Незавершені речення». Дана методика була застосована до кожного вихованця на початковому та завершальному етапі. Між двома етапами дослідження протягом тижня під час щоденних прогулянок «Цікавий світ навколо нас» з дітьми проводилися бесіди, спостереження, дослідження. Отримані результати наведені на малюнку 1. На завершальному етапі зменшилася кількість дітей з низьким рівнем сформованості екологічної компетентності та збільшилася кількість дітей з високим рівнем. Варто відмітити те, що кількість дітей з середнім рівнем сформованості екологічної компетентності не змінилася, але діти, які мали даний рівень перейшли до високого рівня, а частина дітей з низького рівня перейшла до середнього рівня.

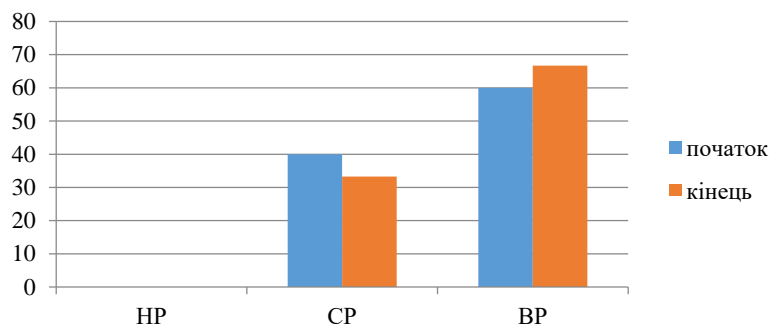

Мал. 1. Рівні сформованості екологічної компетентності: на початку експерименту, після проведення навчання
НР – низький рівень, СР – середній рівень, ВР – високий рівень

Для вивчення рівня сформованості здоров'язбережувальної компетентності було використано опитувальник «Оціни ситуацію», метою якого було визначити вміння оцінювати власну поведінку та поведінку інших людей з позиції здорового способу життя.

За новими отриманими результатами до та після щоденних прогулянок зменшилася кількість дітей з середнім рівнем сформованості здоров'язбережувальної компетентності та збільшилася кількість дітей з високим рівнем. Результати до та після проведення щоденних прогулянок представлені на малюнку 2.

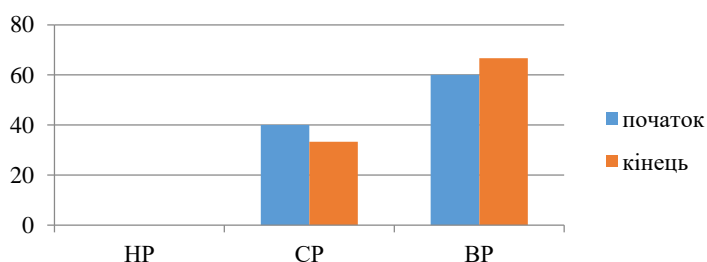

Мал. 2. Рівні сформованості здоров'язбережувальної компетентності: на початку експерименту, після проведення навчання.
НР – низький рівень, СР – середній рівень, ВР – високий рівень

Отже, рівень сформованості екологічної та здоров'язбережувальної компетентностей до та після проведення щоденних прогулянок змінився – збільшилася кількість дітей з високим рівнем сформованості компетентностей. Це є позитивною динамікою і дає напрямок для подальшої розробки методів та форм навчально-виховного процесу, а саме під час щоденних прогулянок.

Список використаних джерел:

1. Базовий компонент дошкільної освіти. Нова редакція та поради для організації освітнього процесу // [Електронний ресурс] URL: <https://ezavdnz.m CFR.ua/book?bid=37876> (дата звернення: 12.05.2021)
2. Концепція освіти дітей раннього та дошкільного віку / Національна академія педагогічних наук України. Київ, 2020. 44 с.

Смирних Євген Романович, здобувач вищої освіти

Комунальний заклад «Балтський педагогічний фаховий коледж», Україна

Науковий керівник: Димовська Анна Костянтинівна, канд. філол. наук,

викладач вищої категорії предметно-циклової комісії української філології

Комунальний заклад «Балтський педагогічний фаховий коледж», Україна

ФОРМУВАННЯ ЧИТАЦЬКОЇ КОМПЕТЕНТНОСТІ В НОВІЙ УКРАЇНСЬКІЙ ШКОЛІ

Сучасний стан літературної освіти молодших школярів – це результат довготривалих пошуків педагогів, мета яких – забезпечити потреби суспільства й особистості в культурному розвитку. Усе найкраще, що впродовж століть засвідчило ефективний вплив на розвиток особистості дитини, знайшло своє логічне продовження в сучасній методиці літературної освіти молодших школярів. Як пише Н. Опалко, «саме від учителя початкових класів значною мірою залежить, чи полюблять діти читання або залишаться байдужими до літератури, чи стануть вони друзями книги і постійними її читачами, таким чином здобуваючи широту кругозору, міцні знання, чи «знайдуть» самих себе, чи стануть Людиною у сьогоденному складному і багатогранному житті» [2].

Згідно з Концепцією Нової української школи, кожна з ключових компетентностей які мають бути сформовані у школярів, уміщує в собі спільні наскрізні вміння, які мають розвиватися впродовж усього життя. Серед таких – вміння читати та розуміти прочитане, висловлювати думку усно та письмово, критично мислити та конструктивно керувати емоціями, застосовуючи емоційний інтелект. Окрім того, читацька компетентність є складником інших ключових компетентностей, таких як «вільне володіння державною мовою», «спілкування рідною (у разі відмінності від державної) та іноземними мовами», «навчання впродовж життя»; існує також думка, що її можна розглядати і як предметну компетентність [3].

Результати загальнодержавного моніторингового дослідження якості початкової освіти щодо читацької компетентності учнів четвертих класів (2019 рік) показали, що 16,2% учнів мають високий рівень сформованості читацької компетентності. Це означає, що вони здатні виокремлювати значущу інформацію та важливі деталі, робити висновки щодо причинно-наслідкових зв'язків, визначати основну думку тексту, пов'язувати інформацію, наведену в різних форматах (текст, таблиці, схеми), оцінювати достовірність інформації та обґрунтованість висновків, розуміти авторське ставлення і підтекстові смисли тощо.

Натомість, 13,8% учнів не змогли продемонструвати базовий рівень читацької компетентності. Тобто вони не можуть знайти наведену конкретну інформацію, зробити прості висновки про причинно-наслідкові зв'язки, послідовність подій та мету дій героїв, визначити тему тексту та основні риси відмінності чи подібності предметів, оцінити правдоподібність чи достовірність текстів з добре знайомої нескладної тематики тощо [1].

У сучасному шкільництві нарешті відбувся перехід від читання як техніки до читання як мисленнєвого акту. Про це свідчить сформульоване в Державному

стандарті базової середньої освіти поняття про «читання з розумінням». Розвиток цього уміння може бути покращений шляхом залучення до дитячого читання літератури в жанрі «дитячий нон-фікшн», а також різноманітних медіа-текстів, інструктивних текстів тощо [3].

Серед базових читацьких пізнавальних процесів називають такі:

- знаходження інформації, поданої в явному вигляді, безпосередньо або опосередковано;
- формулювання простих висновків на основі інформації, яка подана в тексті як явно, так і приховано (імпліцитно);
- інтерпретування й узагальнення (інтегрування) інформації;
- аналізування й оцінювання змісту тексту й способів його донесення, а саме мовних особливостей та структури тексту [3].

Усі ці процеси відбуваються в початковій школі з урахуванням вікових та психологічних особливостей учнів. Так і формується компетентний читач – особа, яка здатна здійснювати когнітивні читацькі операції на високому рівні, працюючи з текстами різної функціональної спрямованості. Звісно, процес формування такого читача здійснюється протягом усього циклу шкільної освіти і, за його власного бажання й роботи над собою, продовжується протягом усього життя.

Сформована читацька компетентність сприяє формуванню читацької грамотності як здатності розуміти й використовувати різноманітні писемні форми, затребувані соціумом, видобувати смисли з текстів різних форм. Це підвищує рівень критичного мислення особистості, допомагає їй уникати неприємностей у постінформаційному суспільстві XXI ст.

Список використаних джерел:

1. Деякі результати моніторингового дослідження з читацької компетентності. URL: <https://nus.org.ua/view/deyaki-rezultaty-monitoryngovogo-doslidzhennya-z-chytatskoyi-kompetentnosti/> (дата звернення: 29.10.2022).
2. Опалко Н.М. Формування читацької компетентності учнів початкових класів. *Педагогічний вісник*. 2022. №1–2. С. 37–41.
3. Старагіна І. П., Терещенко В. М., Панченков А. О. Нова українська школа: розвиток читацької компетентності в учнів початкової школи в системі інтегрованого навчання: Навчально-методичний посібник. Харків: Соняшник, 2020. 176 с., іл.

Василишин Іван Іванович, здобувач вищої освіти факультету іноземної філології
Кам'янець-Подільський національний університет імені Івана Огієнка, Україна

ШЛЯХИ ФОРМУВАННЯ ІНШОМОВНОЇ КОМПЕТЕНТНОСТІ У ГОВОРІННІ НА УРОКАХ НІМЕЦЬКОЇ МОВИ (СИСТЕМА ВПРАВ)

Стаття присвячена методикам та технікам формування іншомовної компетенції у говорінні на уроках німецької мови. Головне завдань вчителя є створити можливість спілкування для учнів. Описана система вправ сприяє формуванню в учнів стійкого інтересу до навчання та підвищенню рівня компетентності у говорінні до опанування іноземної мови.

Поняття «комунікативна компетенція» найчастіше означає сукупність знань та навичок, які допомагають учню висловити свої думки. Особливо важливими є взаємодія між учнями в процесі спілкування та техніки, які допомагають підтримувати розмову і досягати мети комунікації, навіть якщо при цьому використовують прості фрази. На сучасному комунікативно спрямованому уроці розвивають навички: Hören, Sprechen, Lesen, Schreiben, Hör-Seh-Verstehen [1, с.19].

«Завдання» в сучасній методиці означають усі мовні дії, які є в реальному житті, тобто відтворюють реальні ситуації спілкування, тому їх ще називають комунікативно-навчальною метою уроку [3, с. 11].

«Вправи» натомість є підготовчим етапом перед завданнями. Їх головним призначенням є тренування словникового запасу, вимови, граматичних структур або окремих мовних умінь [3, с.14].

За наступними параметрами можна визначати рівень ефективності вправ та завдань. Завдання: мають зв'язок з реальним життям; допомагають учням вирішити мовні завдання, ідентичні тим, що існують у щоденному житті; враховують інтереси та потреби учнів; готують до виконання автентичних мовних дій; спонукають до опрацювання відповідних тем; роблять можливим продукування змістовного мовлення.

Поряд з цим, вправи: сприяють виконанню завдань; тренують використання мовних засобів та мовлення; спонукають до використання мовних форм; орієнтовані на успіх [5, с.44].

Одним із завдань вчителя є створення ситуацій для розвитку комунікативних навичок учнів. Важливу роль при цьому відіграє групування учнів у класі. Для цього пропонується так розсадити учнів за парти, щоб вони бачили одне одного і щоб кожен учень міг спілкуватися з іншими. Н. Schatz пропонує також для роботи в класі використовувати м'яч (учні кидають його один одному – «питання-відповідь») [9, с. 51]. Підвищенню мотивації учнів у говорінні є уникнення постійного виправлення помилок учителем і створення дружньої позитивної атмосфери спілкування на уроці [9, с. 49-50]. Дослідниця зазначає, що досягнути невимушеного реального спілкування на уроці вдається дуже рідко, оскільки всі комунікативні ситуації є все ж таки умовними [9, с. 15].

Для успішного формування комунікативної компетентності на уроці іноземної мови Н. Schatz [9, с. 43] та Janikova [7, с. 86-88] таку пропонують типологію вправ.

1. *Підготовчі вправи (vorbereitende Übungen)* – репродуктивні завдання імітаційного характеру, які спрямовані на розвиток та закріплення словника та покращення вимови (z. B. Wortigel, Mindmap, Kettenübungen, Vokabelkartei).

2. *Вправи на побудову (aufbauende Übungen)* – учень починає самостійно будувати висловлювання (граматичні вправи, побудова речень, діалогів за зразком, самостійне складання діалогів до тексту, підготовка до висловлювання власних думок у дискусії, z. B. Bildbeschreibung, Schaubild).

3. *Вправи на структурування (strukturierende Übungen)*. Учні використовують їх для висловлення власних думок, н-д: інтерв'ю, дискусія, переказ текстів, побудова розповіді за ключовими словами, опис малюнків та фото.

4. *Імітаційні вправи (simulierende Übungen)*: рольові ігри, які створюють ситуації реального спілкування [8, с.150].

5. *Комунікативні вправи та завдання (kommunikative Aufgaben und Übungen)* спрямовані на виконання реальних завдань (комунікативні ситуації), тобто здійснення соціальної взаємодії під час уроку, підготовка бесіди, формування гіпотези до та під час обговорення тексту тощо.

У плануванні комунікативно спрямованого уроку значну роль відіграють стратегії, оскільки вони полегшують процес говоріння, допомагають структурувати висловлювання та підтримують саморефлексію. Найбільш поширеними є комунікативні та компенсаційні стратегії.

Комунікативні стратегії поділяються на кілька категорій, в залежності від того, коли їх використовують:

1. Стратегії, які готують учнів до говоріння - планування висловлювання (Mindmap); складання плану тексту; пошук потрібної інформації та повідомлення про готовність до виступу.

2. Стратегії, які підтримують говоріння: а) опрацювання прочитаного чи прослуханого тексту, проговорювання тексту вголос, повторення; б) реконструкція тексту (виписування дієслів, візуальні нотатки, символи, ескізи, малюнки-асоціації, виділення маркером важливих слів та виразів у тексті, читання з передбаченням змісту наступного речення (абзацу); с) відтворення тексту: переказ за нотатками, в разі необхідності використання описів, синонімів, жестів та міміки.

3. *Метакогнітивні стратегії (стратегії після говоріння)* полягають в оцінці власних висловлювань, для удосконалення навичок говоріння: слухати висловлювання в записі, шукати помилки, обговорювати результат на пленумі / в (малих) групах / з викладачем; пояснювати мовні та лексичні особливості мови (за допомогою довідників), вести статистику помилок.

Компенсаційні стратегії допомагають спілкуватися з іншими, коли мовних знань недостатньо [4, с. 155]. Тут співрозмовники намагаються використати різні засоби, щоб порозумітися: міміку, жести, опис дефініції тощо.

Оскільки говорінню можна навчити лише через говоріння, на уроці слід дати учням можливість висловлюватися якомога більше і брати активну участь в організації процесу спілкування. Короткі сценки сприяють вивченню мови, створюють передумови для навчання за власною ініціативою, швидкого подолання мовного бар'єру, а також для позитивних емоцій у навчальному процесі, підвищенню самооцінки учня та покращенню психологічного клімату в класі.

Список використаних джерел:

1. Funk H., Kuhn Chr. Aufgaben, Übungen, Interaktion. Goethe Institut, München. 2014. 184 S.
2. Bimmel P., Rampillon U., Meese H. Lernerautonomie und Lernstrategien. Berlin: Langenscheidt, 2008. 23 S.
3. Lundquist-Mod A., Widlok B. DaF für Kinder. Goethe-Institut. München. 2015. 152 S.
4. Dusemund-Brackhahn C. Sprechen im DaZ-Unterricht. Fortbildung für Kursleitende Deutsch als Zweitsprache. 1. Aufl. Ismaning: Hueber, 2008. S. 142–179.
5. <http://www.die-bonn.de/doks/2002-fremdsprachenunterricht-01>
6. Haftner, Magdalena / Kuhfuß, Anne-Marie: Ich habe gar nicht gemerkt, dass ich Deutsch spreche – Wie die theatrale Erfahrung des Improvisationstheaters freies und authentisches Sprechen erlebbar macht und die kommunikative Kompetenz fördert. In: Bernstein, Nils/ Lerchner, Charlotte (Hg.): Ästhetisches Lernen im DaF- /DaZ-Unterricht. 2014. S. 159.
7. Sambanis M. Sprechen im Anfangsunterricht oder ist Schweigen Gold? Sprachliches Handeln-Sprechen. Detmold 2008. 114 S.
8. Schatz H. Fertigkeit Sprechen. München: Langenscheidt. 2006. 87 S.

СЕКЦІЯ 25.

ПСИХОЛОГІЯ ТА ПСИХІАТРІЯ

Архарова Тетяна Володимирівна, 6 курс

ХНПУ ім. Г. Сковороди, Україна

Науковий керівник: Нестеренко М.О., кандидат психологічних наук, доцент
кафедри психології

ХНПУ ім. Г. Сковороди, Україна

ВІДПОВІДАЛЬНІСТЬ ТА САМООЦІНКА ЯК ПРЕДИКТОРИ МОТИВАЦІЇ ДОСЯГНЕННЯ МАЙБУТНІХ ПСИХОЛОГІВ

Психологічний зміст поняття мотивації досягнення більшістю дослідниками розуміється як один із визначальних внутрішніх факторів, що підтримує прагнення суб'єкта до досягнення успіху та детермінує ефективність діяльності. Структура мотивації досягнення розкривається у взаємодії мотиву на досягнення успіху та мотиву уникнення невдачі, в основі яких лежить потреба в досягненні успіху та потреба в уникненні невдач.

Провідними психологічними механізмами функціонування мотивації досягнення є мотиваційно-емоційна оцінка ситуації досягнення, мотиваційно-когнітивна оцінка значущості мети та її досяжності, опосередкування, інтерпретація успіху та невдачі. Мотивація досягнення, відповідальність, локус контролю та самооцінка тісно пов'язані між собою. [1]

Відповідальність - це здатність людини управляти своїми діями, реально-практично перетворювати дійсність, планувати способи дій, реалізовувати намічені програми, контролювати хід і оцінювати результати своїх дій. Розвиток відповідальності проявляється у виникненні додаткового внутрішнього механізму регуляції (локусу контролю), що означає становлення людини як активного суб'єкта. Внаслідок цього виникає перенесення локусу контролю з зовнішнього рівня на внутрішній, тобто стаючи активним суб'єктом діяльності, людина відповідає за свої дії перш за все перед самим собою.

Відповідальність — зворотний бік свободи, що означає, що людина, володіючи можливістю вибору, готова взяти всю повноту наслідків за дії. Вона проявляється в усвідомленості вчинків, у розвиненості внутрішнього контролю за своїми помислами, в обдуманості вибору та рішень, один із показників соціальної зрілості особистості.

У соціально-гуманітарних науках зустрічається згадка про численні види відповідальності, що відрізняються за обсягом, можуть бути віднесені до більш загальних (соціальна, економічна, юридична, професійна тощо) або парціальних (договірні, пайові, солідарні, субсидіарні, матеріальні, морально-етичні, адміністративні, цивільні, кримінальні тощо). Цілком природно, що ця обставина пояснює багатозначність розуміння даного феномена, його структури та змісту.

У зарубіжній та українській психології відповідальність розглядається в різних контекстах: поведінковому (забезпечує стійкі форми поведінкових дій, готовність до протиборства існуючим викликам; допомагає людині приводити свої інтереси у відповідність до цінностей існуючої культури) (Р.К. Мертон, Ж.-П. Сартр, В. Франкл, Л.М. Фрідман та ін); суб'єктивного контролю (при якому успіхи та невдачі приписуються ситуативним факторам, зовнішнім силам у сукупності з урахуванням власних можливостей особистості, її бажань, розвиненим внутрішнім локусом контролю). В останньому випадку даний феномен відноситься до більш складних елементів, на відміну від механізму громадського контролю, тут немає оцінюють інстанції, і суб'єкту доводиться виконувати цю функцію самостійно.

Успішне завершення цього завдання залежить від низки факторів — пізнавальних, ситуативних, мотиваційних і т.д. Як правило, воно супроводжується почуттям обов'язку, розумінням сенсу моральних завдань, що стоять перед суспільством, групою, призначення своєї діяльності, збалансованістю правий і обов'язків); когнітивної теорії особистості, в якій характеризується два типи відповідальності:

1. Випадок, коли особа вважає відповідальною за все

те, що відбувається з нею в житті саму себе (інтеріальний локус контролю за Дж. Роттером) «Я сам відповідаю за свої успіхи та невдачі. Від мене самого залежить моє життя і життя моєї сім'ї» - ось життєве кредо та постулати такої особистості.

2. Ситуація, коли людина схильна вважати відповідальною за все, що відбувається з ним у житті або інших людей, або зовнішні обставини (екстеріальний локус контролю). Як інші люди, на яких покладається відповідальність як за невдачі, так і за успіхи, виступають батьки, вчителі, а в майбутньому-колеги, начальство, знайомі [3].

При характеристиці феномена відповідальності прийнято виділяти в неї об'єктивну та суб'єктивну сторони. Перша фіксує залежності між діями та їх наслідками у рамках зовнішніх форм контролю, а друга відображає зв'язки між усвідомленням наслідків своєї поведінки та регулюванням своєї діяльності особистості. [4]

На думку В. Франкла [5] є три основи людського існування. До них можуть бути віднесені духовність, свобода та відповідальність. При цьому людська відповідальність походить із неповторності, своєрідності існування кожного індивіда, історії його життя і полягає у відповідальності перед життям, має базовий, середній та високий рівень розвиненості.

Самооцінка являє собою складне особистісне утворення, яке бере безпосередню участь у регуляції людиною своєї поведінки й діяльності. Прийняті особистістю цінності складають ядро самооцінки, яке визначає її функціонування як механізм саморегуляції й самовдосконалення. Основними факторами розвитку самооцінки є спілкування й власна діяльність суб'єкта. [6]

Самооцінка функціонує у двох взаємопов'язаних формах: загальній і частковій. Загальна самооцінка відображає узагальнені знання суб'єкта про себе і засноване на них цілісне ставлення до себе, а часткова самооцінка-оцінку конкретних проявів і якостей особистості, результати конкретних дій. Виділяють три основні формальні параметри самооцінки: рівень, адекватність і стійкість. [7]

Самооцінка може бути оптимальною та неоптимальною. За оптимальної адекватної самооцінки суб'єкт правильно співвідносить свої можливості та здібності з реальною дійсністю. До оцінки досягнутого він підходить як зі своїми мірками, а й намагається передбачити, як до цього віднесуться інші люди. Адекватна самооцінка є результатом постійного пошуку реальної заходи, тобто без надто великої переоцінки, а й без зайвої критичності себе і є найкращою для конкретних умов і ситуацій, низька самооцінка як така низький показник, бо вкрай негативно позначається соціальне поведінка людей. Тому необхідність підвищення рівня своєї самооцінки важко переоцінити. [8] Занадто висока чи надто низька самооцінка порушують процес самоврядування, спотворюють самоконтроль, особи із завищеною та заниженою самооцінкою частіше виступають причиною конфліктів. При завищеній самооцінці через зневажливе ставлення до інших людей і неповажне поводження з ними, занижену самооцінку — через надмірну критичність цих людей. І той і інший випадок може спричинити непереборні протиріччя до організації особистих відносин зокрема. [9]

Проведений кореляційний аналіз на основі результатів опитувань засвідчив наступне:

- відсутність достовірного взаємозв'язку між проявами відповідальності та локусом суб'єктивного контролю у студентів психологів;
- відсутній достовірний взаємозв'язок між рівнями самооцінки (Методика Г. «Казанцевої») та проявами відповідальності, що може свідчити про те, що відповідальність студентів не залежить від рівня їх самооцінки;
- виявлений значущий позитивний взаємозв'язок між адекватністю самооцінки та проявами відповідальності, тобто рівень відповідальності студентів-психологів залежить від адекватності їх самооцінки;
- виявлені значущі помірні позитивні взаємозв'язки між самооцінкою та локусом суб'єктивного контролю. Студент із високою інтернальністю, що впевнений у своїх силах, вважає себе рішучою, самостійною особистістю, ставить перед собою цілі та досягає їх, бере відповідальність за своє життя та свої вчинки на себе. Студенти із низькою самооцінкою вважають, що все залежить від обставин, не впевнена у своїх можливостях;
- виявлені значущі помірні позитивні взаємозв'язки між рівнями та адекватністю самооцінки та мотивацією на досягнення, тобто чим більшою мірою виражена самооцінка, тим більше студенти-психологи замотивована досягати успіху та йти до цілі;
- визначено позитивний взаємозв'язок між відповідальністю та мотивацією досягнення. Студенти, що найчастіше прагнуть мати справу з рішенням задач середньої, а не низької або високої складності, здатні взяти відповідальність за те, що відбувається з ними, мотивовані на досягнення успіху;
- виявлені значущі помірні позитивні взаємозв'язки між локусом суб'єктивного контролю та мотивацією на досягнення успіху, тобто студенти, які мотивують себе на успіх, беруть за це на себе відповідальність за свої вчинки і своє життя.

Список використаних джерел:

1. Варій М.Й. Загальна психологія : підручн. для студ. вищ. навч. закл. Т.1. Львів : Вид. Априорі, 2016. 382 с.

2. Грень Л.Н. Мотивація досягнення успіху - важлива передумова формування професійної самосвідомості студента. Теорія і практика управління соціальними системами. Щоквартальний науково-практичний журнал. Харків: НТУ «ХПІ». 2008, 3 с.
3. Макаревич О.С. Мотивація як підґрунтя дій особистості / О.С. Макаревич // Соціальна психологія. – 2006. – № 2 (16). – С. 134-141.
4. Антонова Н. О. Проблеми діагностики психологічної готовності до професійної діяльності у випускників психологічного факультету / Н. О. Антонова // Актуальні проблеми психології : зб. наук. праць. – 2009. – Том X. – Ч. 11. – С. 43–52.
5. Белозерцев Е. П. Педагогіка професійного образования : учеб. пособ. для студ. высших учеб. завед. / Е. П. Белозерцев, А. Г. Пашков. – М., 2004. – 386 с.
6. Канівець Т. М. Формування психологічної готовності студентів до здійснення майбутньої професійної кар'єри : автореф. дис . канд. психол. наук: 19.00.10 / Тетяна Миколаївна Канівець. – Київ, 2013. – 20 с.
7. Чепелева Н. В. Професійна культура майбутнього практичного психолога / Н. В. Чепелева // Наукові записки: матеріали звітної наукової конференції викладачів УДПУ ім. М. П. Драгоманова за 1992 рік. – К., 1993. – С. 12.
8. Іл'їн Е. П. Мотиви людини: теорія та методи вивчення / Е. П. Ильин – К.: Вища школа, 2007. – 292 с.
9. Бега М. Сучасна українська сім'я: причини змін її моделі / М. Бега // Вісник Київського національного університету імені Т. Г. Шевченка. – К. : КНУ, 2009. – Вип. 91-93: Філософія. Політологія. – С. 12-15.
10. Білоножко Є. Трансформація сім'я і контексті глобальних змін у суспільстві в другій половині ХХ століття / Є. Білоножко // Вісник Київського Національного університету імені Т. Г. Шевченка. Філософія. Політологія. – № 84-86. – 2007. – С. 11-15.

Буракова Анастасія Романівна, здобувачка вищої освіти факультету соціальних наук та соціальних технологій

Національний університет «Києво-Могильанська академія», Україна

Науковий керівник: Гірник Андрій Миколайович, канд. філос. наук, професор, професор кафедри психології та педагогіки

Національний університет «Києво-Могильанська академія», Україна

ГУМОР ЯК РЕСУРС КОПІНГ-ПОВЕДІНКИ У ШКОЛЯРОК 14-16 РОКІВ

Гумор – багатофакторне психологічне явище, що поєднує в собі елементи комічного, буденного й психологічного. Проблема недостатньої вивченості даного феномену полягає, перш за все, у складності трактування його природи: відсутність достатньої бази емпіричних даних, валідних методик формують психологічну прогалину в науці. Багато вчених, зокрема: З. Фрейд, М. Аптер, Р. Мартін, А. Кестлер та О. Лук вивчали питання гумору в контексті психологічних знань [1; 2; 3; 4; 5]. Усі вони намагалися визначити його природу та взаємозв'язок з іншими психічними явищами. Конкретну підлітково-гендерну спрямованість у дослідженні гумору виявляли у своїх працях такі науковці: М. Abel, О. Байер, А. Кузнєцова, В. Бондаренко, В. Шебанова та О. Зайва [6; 7; 8; 9]. Однією з недооцінених функцій гумору є його захисний та психотерапевтичний ефекти. Дана робота була спрямована на вивчення й аналіз цього феномену як стратегії подолання стресових ситуацій із приділенням окремої уваги віковому та гендерному питанням. Відтак, гумор є розповсюдженим елементом повсякденної комунікації у підлітків. Суспільство схильне вбачати у гуморі рису, що властива більшою мірою підліткам-хлопцям, а ніяковість та сором'язливість як риси притаманні дівчатами. Праця спрямована на перевірку даного стереотипу. **Об'єктом** нашого дослідження стала копінг-поведінка дівчат у віці 14-16 років, а **предметом** дослідження – почуття гумору як ресурс копінг-поведінки, його взаємозалежність із моделями боротьби зі стресом.

Наша емпірична частина видалася надзвичайно інформативною та місткою. В опитуванні взяли участь 35 дівчат-підлітків 14-16 років. Через війну та небезпеку проведення оффлайн-заходів, було прийнято рішення створити онлайн-опитувальник у програмі Google Forms. Це полегшило саму процедуру дослідження та створило психологічно комфортні умови для респондентів: вони могли проходити тести в будь-який час свого дозвілля. Дівчата були добре вмотивованими: пізнання себе та власних інструментів протистояння стресовим чинникам були основними бажаннями респондентів. Методологія роботи складалася з теоретичних методів дослідження (систематизація, узагальнення), емпіричних (анкетування, психодіагностичні методики) та методів математичної статистики (міри центральної тенденції, міри розподілу даних, показники тісноти зв'язку (метод парної лінійної залежності, метод кореляції Пірсона) та статистичні критерії (метод згоди хі-квадрат та метод Стюдента)).

Усього для дослідження взаємозв'язку гумору та копінг-стратегій було використано 3 методики: опитувальник «Стратегії подолання стресових ситуацій

(SACS)» С. Хобфолла, в адаптації Н. Водоп'янової та О. Старченкової [10]; опитувальник стилів гумору (Humor Styles Questionnaire, HSQ) Р. Мартіна, в адаптації О. Іванової, О. Мітіної, А. Зайцевої, О. Стефаненко та С. Єніколопова [11] та «Шкала подолання за допомогою гумору (CHS)» Р. Мартіна та Х. Лепфорта, в адаптації Н. Обухової [12].

Проведена робота показала результати, якими було підтверджено основну гіпотезу дослідження: «Дівчата-підлітки у віці 14-16 років активно використовують афіліативний та самопідтримуючий стилі гумору як один із провідних механізмів копінг-поведінки». Особливість цього явища полягає у спрямованості дії: найефективнішим є самопідтримуючий гумор, який спрямовано не на розширення соціальної взаємодії й побудови багатоманітних зв'язків. Основна мета поєднання цього типу з копінгом – розв'язання проблеми. Дана цілеспрямованість має певні наслідки: відбувається підвищення жорстокості та зменшення пасивності, імпульсивності. Другий дієвий тип гумору: афіліативний – є певною протилежністю самопідтримуючому. У процесі протистояння стресовій ситуації, проблема вирішується не стільки боротьбою та активністю, скільки соціалізацією та заміщенням проблеми завзятою комунікацією. Саморуйнівний гумор є передостаннім типом, що використовується для розв'язання критичних ситуацій. Найменш популярним типом гумору є агресивний. Також було виявлено значні суперечності теоретичної та емпіричної частини, які було перевірено у ході дослідження й виявлено, що думка про використання дівчатами-підлітками самопринизливого та афіліативного гумору є некоректною. Ця група схильна використовувати афіліативний та самопідтримуючий типи гумору у процесі подолання стресової ситуації. Отримані відмінності можуть базуватися на різних часових етапах проведення досліджень: адже людська психіка є динамічною, а соціальний вплив швидким та сильним. Задля більш точного вивчення наявного питання, схожі дослідження потрібно проводити систематично.

Робота має велике значення не лише з психологічної-наукової позиції вивчення гумору. По-перше, виконаний аналіз спрямований на дослідження валідності використання існуючих методик з метою вивчення гумору саме як механізму боротьби в стресових ситуаціях (а не з позиції захисного механізму) та ймовірною подальшою розробкою психологічних рекомендацій для батьків, педагогів. Отримані дані підтверджують потенційну можливість застосування знань про гумор з метою заснування нових методів психотерапії, розширення інструментарію психопрофілактики та психогігієни. Наприклад, при аналізі співвідношення чотирьох типів гумору, можна сформулювати потенційні моделі поведінки школярів в колективі: пасивна, інтровертована поведінка чи активна й експансивна. Залежно від результату, шкільному керівництву та батькам надається можливість формування найбільш комфортних та продуктивних колективів. У свою чергу, даний тип групи зменшує ймовірність появи шкільного булінгу чи формування вагомої різниці в підліткових робочих ритмах. Такий усеохоплюючий вплив покращить загальний рівень шкільної продуктивності, якості освіти та допоможе зменшити кількість психотравматичних подій. По-друге, даний матеріал сприятиме покращенню батьківсько-дитячих взаємин. Дорослі не сприйматимуть жарти власних дітей як певну легковажність: пильне ставлення допоможе розпізнати та виявити потенційні прохання про допомогу й вчасно розв'язати

проблемну ситуацію. По-третє, створюються перспективи для інших вікових груп: зарубіжні та українські дослідники: Т. Титаренко, Т. Яценко, Дж. Брандсма, Ф. Фареллі, А. Klein, M.S.Sultanoff, вивчають використання психологом певних «гумористичних інтервенцій», які дають змогу послабити вплив психологічних захисних механізмів (що, в свою чергу, блокують певний травматичний досвід без можливості його усвідомлення) та допомогти індивіду впоратися з ситуаціями, які продукують високий рівень негативу [9].

Список використаних джерел:

1. Фрейд З. Остроумие и его отношение к бессознательном / пер. с нем. Р. Додельцева. – Спб.: Азбука-классика, 2007. – 288 с.
2. Dixon R. The Effects of Humor when Coping with Stress // CMC Senior Theses, 2021. – URL. – Access mode : https://scholarship.claremont.edu/cmc_theses/2551
3. Мартин Р. Психология юмора / Р. Мартин : пер. с англ. под ред. Л. В. Куликова. – СпБ.: Питер, 2009. – 480 с.
4. Koestler A. The Act of Creation. London., 1964. – 753 p.
5. Лук А. Н. Юмор, остроумие, творчество / А. Н. Лук. – М.: Искусство, 1977.
6. Abel M. H. Humor, stress, and coping strategies // Western Carolina University. – 2002. – №4. – P. 365 – 381.
7. Байер О. О. , Кузнецова А. С. Вікові та статеві характеристики гумористичної поведінки / за ред. Р. П. Навацького // Український психолого-педагогічний науковий збірник. – Львів, 2020. – №19(19). – С. 5 – 9.
8. Бондаренко В. Ф. , Шебанова В. І. Почуття гумору як ресурс подолання життєвих труднощів / за ред. О. В. Горецької // Навчання, виховання та розвиток у контексті життєвих перспектив особистості : Збірник матеріалів Всеукраїнської науковопрактичної інтернет-конференції з міжнародною участю. – Бердянськ: БДПУ, 2019. – С. 256 – 271.
9. Зайва О. О. Особливості використання почуття гумору як ресурсу психологічного подолання : автореф. дис. на здобуття наук. ступеня канд. психол. наук : спец. 19.00.01 “Загальна психологія та історія психології” / О. О. Зайва. – Харків, 2006. – 20 с.
10. Хобфолл С. Стратегии преодоления стрессовых ситуаций (SACS) / под ред. Н. П. Фетискина , В. В. Козлова , Г. М. Мануйлова // Социально-психологическая диагностика развития личности и малых групп. – М.: Институт Психотерапии, 2002.
11. Иванова Е. М., Митина О. В., Зайцева А. С. , Стефаненко Е. А., Еникопов С. Н. Русскоязычная адаптация опросника стилей юмора Р. Мартина: Теоретическая и экспериментальная психология. – 2013. – № 2.
12. Артемьева Т. В. О методе исследования совладания (копинг) юмором и его возможностях / Т. В. Артемьева // Казанский педагогический журнал. – 2011. – №4. – С. 118 – 123.

Тимчук Тетяна Олексіївна, здобувач другого (магістерського) рівня вищої освіти
Харківський національний педагогічний університет імені Г.С. Сковороди, Україна

Науковий керівник: Єльчанінова Тетяна Миколаївна, кандидат психологічних наук, доцент
Харківський національний педагогічний університет імені Г.С. Сковороди, Україна

ПІДЛІТКОВИЙ ВІК ЯК ПЛАТФОРМА ДЛЯ НАБУТТЯ НОВОГО ДОСВІДУ У СПІЛКУВАННІ І ТРАНСФОРМАЦІЙНИХ ЗМІН САМООЦІНКИ

Трансформаційні зміни, які відбуваються з підлітками несуть у собі зміни у їхньому житті. На вчинки підлітка впливає рівень самооцінки.

Самооцінка – це оцінка своїх якостей, неповторності, здібностей, вчинків, взаємовідносин між людьми. Вона формується у людини в процесі пізнання себе як індивіда і як оточуючі оцінюють цю людину.

Підлітковий вік – це перехідний вік від дитинства до зрілості, який охоплює в середньому період від 12 до 15 років. Зміни, які набувають на протязі цього часу, впливають на самоствердження та самовираження підлітків.

В цей період відбуваються фізичні, емоційні, інтелектуальні зміни. Тобто, це перехід від дитинства до юності. Інтенсивний статевий розвиток визначає виникнення статевого потягу до протилежної статі і пов'язані з цим інтереси та переживання [2,4].

Також формується самооцінка, індивідуальність, самостійність, соціальна свідомість та самосвідомість. Розширюється коло спілкування і особливості у груповому спілкуванні.

На свідомість підлітка впливає середовище, суспільна ситуація та засоби масової інформації.

В цей період підлітки набувають досвіду в спілкуванні між однолітками та дорослими, досвід в діалогах, розширюють свій кругозір, з'являється своя точка зору. По поведінці підлітка можна зрозуміти, яка самооцінка у нього.

Існує три рівні самооцінки: нормальна (середня), занижена, завищена.

При заниженій самооцінці підліток обмежує себе, боїться труднощів, не довіряє своїй думці, з'являється почуття тривоги. Вважається, що причина появи низької самооцінки йде з дитинства, адже «клімат у домі» відіграє велику роль, впливає на дитину нестача уваги від батьків, жорстоке поводження в сім'ї, завищені очікування від дитини, порівняння з іншою дитиною. Ще можна додати знущання з боку інших дітей за те, що належить до іншої соціальної групи, релігії чи національності.

Занижена самооцінка впливає на подальше життя:

- в особистому житті, буде думати, що недостатньо гарний для партнера і буде терпіти його;
- на роботі буде сидіти тихо і боятися висказати свою точку зору.

На думку вчених, занижена самооцінка може призвести до депресії.

При завищеній самооцінці підлітки беруть на себе більше, ніж можуть виконати, тобто переоцінюють себе, не признають за собою недоліків [1,4].

На самооцінку впливає також зовнішність, особливо це виражено у дівчат.

В перехідний період з'являються дві форми самосвідомості: ставлення до себе як до дорослого та «Я-концепція».

«Я-концепція» - це прагнення підлітків до індивідуального досягнення цілей, зростання значущості ставлення до себе, нестійкість самооцінки. У цьому віці уявлення про себе стабілізується та сприяє утворенню цілісної «Я-концепції» [3].

Основним соціальним середовищем в цей час є школа, де підлітки набувають досвід взаємодії між однолітками. В цей період у підлітків змінюється позиція до навчання та школи, починають порівнювати себе з кимось, і це показує, як підліток ставиться до себе і яка в нього самооцінка.

У ході дослідження, в якому взяли участь 37 підлітків від 12 до 15 років (рис.1), було виявлено, що у 54 % (20) підлітків є з нормальним (середнім) рівнем самооцінки, у 41% (15) – мають низький рівень самооцінки, і тільки 5% (2) – високий рівень (рис.2). Тобто тільки трохи більше половини підлітків мають адекватне уявлення про себе, свої переваги та недоліки.



Рис. 1. Рівень самооцінки у підлітків (n=37)



Рис. 2. Питома вага учасників з різним рівнем самооцінки (n=37,%)

Серед підлітків більш схильні до нормальної самооцінки дівчата (57%), ніж хлопці (50%). Також дівчата схильні і до низької самооцінки (43%) проти хлопців (38%). Серед підлітків у тестовій групі тільки хлопці схильні до високої самооцінки (12%), що, скоріш за все, є результатом приналежності до гендерної групи, в якій висока самооцінка є способом визначення свого положення у групі і одним з ідентифікаторів лідерства в ній (рис.3).

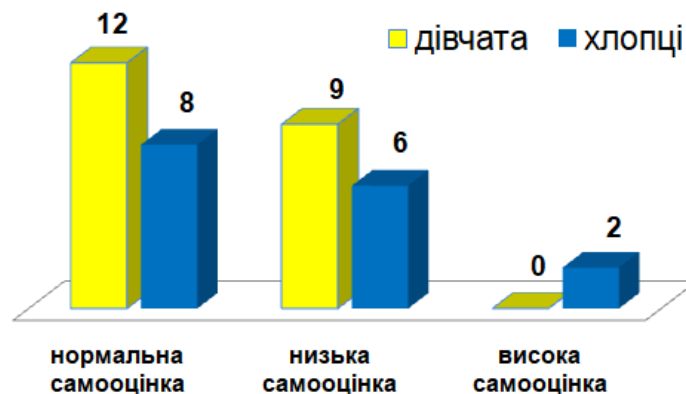

Рис. 3. Питома вага рівня самооцінки у дівчат та хлопців (n=37,%)

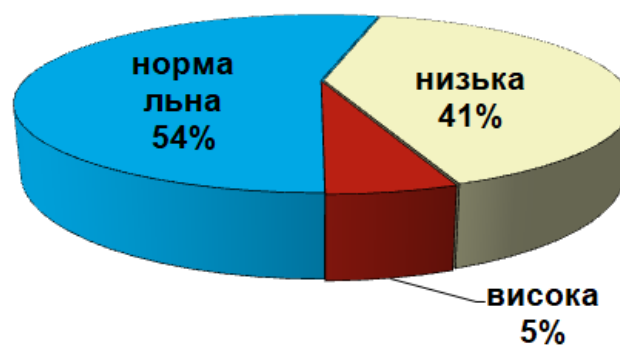
Отже, в умовах воєнного часу результат дослідження самооцінки у підлітків показав, що більшість підлітків мають нормативний рівень реалістичної оцінки своїх можливостей, або по-іншому, середній рівень самооцінки.

Список використаних джерел:

1. Варій М. Й. Загальна психологія : навчальний посібник. Київ : Центр учбової літератури, 2007. 968 с.
2. Заброцький М.М. Вікова психологія : навч. посіб. Тернопіль : Навчальна книга – Богдан, 2001. 112 с.
3. Психологія : підруч. для студент. вищ.навчал. закл. / кол. авторів; за ред. І.Ф. Прокопенка. Харків : «Фоліо», 2012. 863 с.
4. URL: <https://studfile.net/preview/5188885/page:23/>

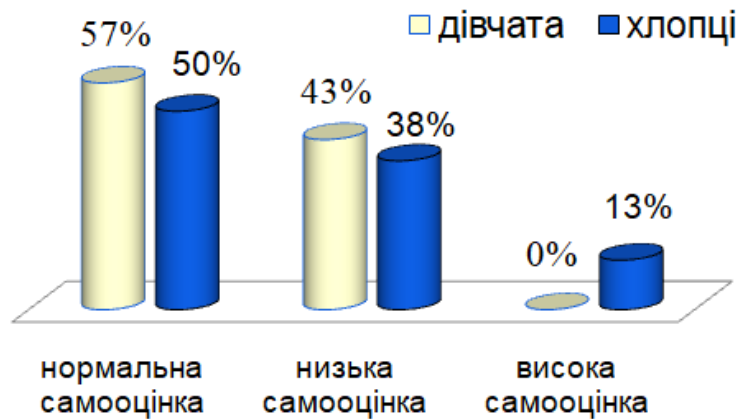
Панасенко Ігор Сергійович, здобувач вищої освіти факультету комп'ютерних наук

Харківський національний університет радіоелектроніки, Україна

Науковий керівник: Коробкіна Тетяна Володимирівна, доктор філософських наук, доцент, професор кафедри філософії

Харківський національний університет радіоелектроніки, Україна

СІМЕЙНИЙ КОНФЛІКТ, ВПЛИВ НА ДИТИНУ. СУЧАСНИЙ СТАН ПРОБЛЕМИ

Майже всі люди, рано чи пізно, створюють свою сім'ю. Але яким сильним не було б кохання між партнерами, впродовж спільного життя обов'язково виникають конфлікти. Особливо сильний вплив сварки мають, на дітей, коли вони вже є у пари, бо такі ситуації залишаються в пам'яті, та впливають на подальший розвиток дитини. Тому ми вважаємо важливим та актуальним знати про сучасний стан проблеми сімейних конфліктів та їх впливу на дітей, що є метою нашої роботи.

Сім'я – це мала соціальна група, яка складається з чоловіка й жінки, котрі перебувають у шлюбі, дітей (власних і прийомних) та інших осіб, поєднаних родинними зв'язками з подружжям, кровних родичів і здійснює свою життєдіяльність на основі спільного економічного, побутового, морально-психологічного укладу, взаємної відповідальності, виховання дітей. Члени цієї групи пов'язані спільністю побуту і взаємною моральною відповідальністю [1; 2].

Наразі психологи стверджують, що конфлікти можуть мати як негативні так і позитивні наслідки для подружжя. Все залежить від способу їх вирішення з боку обох сторін. Конфлікти, що вирішуються неконструктивно, пригнічуються або ігноруються мають негативні наслідки для пари, що може проявлятися у тривозі, самотності, низькій продуктивності праці, млявості, затаєному гніві, стресові, втомленості. Але конфлікти можуть вирішуватися й «правильно», конструктивно, партнери мають вислухати позиції один одного та прийняти компромісне рішення, яке задовольнить їх обох, таке вирішення конфліктів викликає відчуття полегшення та допомагає зрозуміти партнера, власні помилки й більше ніколи їх не повторювати [3; 4].

Психологиня Тетяна Романова вважає, що конфліктів не варто боятися – це лише зіткнення інтересів у родині, на роботі, у стосунках [5].

Однак, не залежно від того, як буде вирішено конфлікт, сама ситуація напруги в стосунках батьків негативно впливає на розвиток дитини. Адже вже на 2-му році життя дитина здатна відчувати такі емоції, як радість, любов, страх, образа тощо.

Зазвичай діти дуже гостро сприймають все, що відбувається довкола них, та є особливо залежними від емоцій своїх батьків. Існує прямий зв'язок між розвитком характеру дитини та психологічним кліматом у сім'ї. Будь-які необдумані дії, поведінка, емоційно-неконтрольовані реакції нервових батьків під час конфліктів, можуть призвести до розвинення у дитині почуттів тривожності, страху та до формування істеричних рис у її характері. У родинях, де конфлікти є постійними, дитина піддається сильній психологічній травматизації, через частий вплив негативних емоцій. В окремих випадках сварки при дитині можуть призвести до розвитку неврозу.

Також слід зазначити, що зростаючи у конфліктній сім'ї дитина бачить та відчуває недружелюбні стосунки між батьками, що призводить до того, що вона перестає вірити в існування дружніх стосунків в родині. Вона не набуває позитивного досвіду співпраці у парі, який допомагає при формуванні власної родини.

Діти не мають бути учасниками конфлікту між дорослими. Проте в родинях важко уникнути сварок, свідками чи учасниками яких стають діти. І якщо все ж таки сталася така ситуація, психологи дають такі рекомендації батькам, щодо правильного поведіння з дитиною[5]:

- Переводити ситуацію в площину конструктивного конфлікту. Тобто не просто кричати один на одного, а вирішувати ситуацію, та не шукати в дитині союзника, не змушувати дитину робити вибір за одного з батьків;

- Не варто заперечувати наявність конфлікту. При запереченні дитина тільки заплутається у тому, що відбувається. Їй необхідно розказати, що між вами трапився конфлікт, та ви намагаєтесь його розв'язати.

- Після сварки перед дитиною, необхідно помиритися також перед нею. Це покаже дитині, що після сварки можна миритися, й у цьому немає нічого страшного.

- Не можна забувати про дитину під час конфлікту. Під час сварки, свідком якої стає дитина, треба звернути на неї увагу, пояснити що нема чого хвилюватися. Також важливо дати дитині зрозуміти, що вона важлива для обох батьків.

Суперечки та конфлікти є звичайною частиною життя багатьох сучасних родин. Сварки іноді допомагають парі краще зрозуміти один одного та не припускати помилок у майбутньому. Та найбільш сильно конфлікти впливають на розвиток дитини, коли вона стає свідком таких подій між батьками. Але не слід ігнорувати конфліктні ситуації в сім'ї, чи намагатися їх забути або уникнути. Найкращим рішенням для батьків буде конструктивне рішення проблемної ситуації, яке не буде втягувати дитину. Окрім цього, яким би сильним не був конфлікт між батьками, їм необхідно завжди думати й про дитину, приділяти їй увагу та намагатися передати правильний досвід для вирішення таких ситуацій.

Список використаних джерел:

1. Примуш М. В. Загальна психологія: навчальний посібник. Київ: Професіонал, 2004. 592 с.
2. Вороб'єва М.В. Особенности влияния конфликтов между супругами на эмоциональную устойчивость детей. Вестник КГУ. 2014. № 1. С. 72–76.
3. Базпальча Р. Ф. Шляхи мирного розв'язання конфліктів у школі. Тернопіль: Підручники і посібники, 2001. 96 с.
4. Створене посилання: Пірен М. І. Конфліктологія: підручник. Київ: МАУП, 2003. 360 с.
5. Нова українська школа: [Веб-сайт]. URL: <https://nus.org.ua/articles/konflikty-v-sim-yi-yak-yih-efektyvno-vyrishuvaty-j-minimizuvaty-vplyv-na-dytynu/> (дата звернення: 15.10.2022).

Полянська Юлія Миколаївна, магістр факультету соціально-поведінкових наук
Харківський національний педагогічний університет імені Г.С. Сковороди

Науковий керівник: Нестеренко Маргарита Олексіївна, канд. психол. наук,
доцент кафедри психології
Харківський національний педагогічний університет імені Г.С. Сковороди

ЧИННИКИ ВИНИКНЕННЯ СИНДРОМУ ЕМОЦІЙНОГО ВИГОРАННЯ У МЕДПРАЦІВНИКІВ

Проблема чинників, що ініціюють виникнення симптомів емоційного вигорання у медпрацівників є досить важливою для розуміння механізмів психологічного захисту особистості у відповідь на довготривалий професійний стрес. Також вона є істотною для розробки ефективних програм діагностування, профілактики та корекції проявів синдрому емоційного вигорання у працівників медичної сфери.

Термін «емоційне вигорання» вперше вжив Х. Фрейденберг для характеристики психологічного стану здорових людей, які перебувають в емоційно напруженій взаємодії із іншими людьми при виконанні професійних обов'язків [4]. Сьогодні під поняттям розуміють стан фізичного, емоційного та розумового виснаження, що проявляється у професіонала соціальної сфери [1, с.48]. В.В. Бойко розуміє вигорання як «механізм психологічного захисту, що виробила особистість, у формі повного або часткового «виключення» емоцій у відповідь на певні психотравмуючі події [за 2, с. 375]. Синдром емоційного вигорання являє собою трьохкомпонентну систему, що включає наступні основні складові: емоційне виснаження, деперсоналізацію і редукцію професійних досягнень [5].

Прийнято вважати, що синдром емоційного вигорання виникає внаслідок сукупності двох груп чинників: об'єктивних (організаційні, рольові) та суб'єктивних. У першу групу чинників автори включають: умови і зміст праці, професійне навантаження, робочі та емоційні перенавантаження, тривалість робочої доби, кількість і глибина пацієнтів, участь у прийнятті рішень [2; 3]. Чинники другої групи є первинними, до них належать індивідуально-особистісні особливості, спрямування професіонала, відносини з колегами, вік, стаж роботи, рівень професіоналізму і освіти, сімейний стан [3]. Л.Г. Туз вважає, що об'єктивні чинники, які нарощуються на суб'єктивні, підсилюють симптоми емоційного вигорання.

Ступінь впливу об'єктивних та суб'єктивних чинників може бути різною. При цьому, тривалий вплив психотравмуючих чинників може призвести до деформації професіонала, і як наслідок до професійної непридатності.

Л.М. Юрєва у роботі медичного працівника виділяє наступні джерела стресу: організаційний (відсутність достатньої можливості для кар'єрного росту, численні обов'язки, слабкість служби підтримки працівників); ситуаційний (брак знань, критична налаштованість хворих, різноманіття етичних моментів, відсутність або слабкість служби з надання психологічної підтримки); специфічний (брак досвіду, тягар важкої роботи, проблеми у спілкуванні з колегами, пацієнтами та членами їхніх родин, висока смертність серед пацієнтів); особистісний (невміння долати

труднощі, низький соціально-економічний статус, наявність сімейної або особистісної кризи, зловживанні алкоголем, психоактивними речовинами, початок роботи в новому відділенні, відсутність достатньої кількості часу, смерть пацієнта з яким склалися дружні стосунки, конфлікти з персоналом [3].

Самі медичні працівники відзначають такі чинники виникнення емоційного вигорання, як напружений ритм роботи, постійні реорганізації, невизначеність ролей, конфлікти із колегами та пацієнтами, недостатня можливість впливу на умови роботи, неадекватні форми підтримки та контролю.

Дослідники також говорять про зв'язок професійної діяльності медпрацівника з постійною емоційною взаємодією з пацієнтами, з монотонністю роботи, з необхідністю вирішувати проблеми інших людей. Окрім цього, фахівець знаходиться під натиском соціальних норм, які приписують йому жорсткі стереотипи емоційного реагування. Емоційна насиченість контактів дуже висока, носить хронічний характер, що є особливо патогенним. Проте, виявлено, що до емоційного вигорання швидше призводить позиція професіонала, який висуває до себе значні вимоги та не дає собі права на помилку.

Отже, зумовлюють виникнення синдрому емоційного вигорання у медичних працівників дві основні групи чинників: об'єктивні та суб'єктивні. Останні визначають різну ступінь вияву синдрому емоційного вигорання і виступають його базовими передумовами. Об'єктивні чинники підсилюють прояви синдрому емоційного вигорання.

Список використаних джерел:

1. Драга Т.М., Мялюк О.П., Криницька І.Л. Особливості синдрому емоційного вигорання у медичних працівників. *Медсестринство*. 2017. №3. С.48-51.
2. Туз Л.Г. Синдром емоційного вигорання медичних сестер на етапі ранньої професіоналізації. *Актуальні проблеми психології*. Збірник наукових праць Інституту психології імені Г.С. Костюка.Т.9. Вип.13. 2020. С.371-380.
3. Юрьева Л.Н. Профессиональное выгорание у медицинских работников. Киев : Сфера, 2004. 271 с.
4. Freudenberger H. J. Staff burnout. *Journal of social Issues*, 1974. V. 30. P. 159-165.
5. Maslach C. Burned. – out. *Human Behavior*, 1976.no 5(9). pp.16-22.

Мосийчук Оксана, студентка

*Південноукраїнський національний педагогічний університет
імені К. Д. Ушинського, Україна*

Науковий керівник: Слюсаренко М.І., канд. наук з соціальних комунікацій

*Південноукраїнський національний педагогічний університет
імені К. Д. Ушинського, Україна*

Я-КОНЦЕПЦІЯ ЯК ЧИННИК РЕГУЛЮВАННЯ ХАРЧОВОЇ ПОВЕДІНКИ ЛЮДИНИ

Харчова поведінка сучасної людини – один із важливих аспектів життєдіяльності. Прискорений ритм життя вимагає швидкого харчування, саме тому актуальними для споживачів стали ресторани фастфудів, які шкодять здоров'ю, особливо дітей. Сучасна мода висуває вимоги до жіночої та чоловічої статури, дівчата мають бути надто стрункими, а юнаки – атлетичної будови. Молодь та підлітки, щоб відповідати стандартам моди, свідомо порушують норми харчування: обмежують кількість їжі, вживають медичні препарати, дотримуються не завжди перевірених рекомендацій щодо дієти.

Як засвідчує статистика, від порушень харчування страждає значна частина людей. Найбільш поширеними проблемами девіантної харчової поведінки є аліментарні хвороби: анорексія, булімія, нервові переїдання, орторексія, дранкорексія. Особи, які страждають від харчових розладів, можуть вживати надмірну кількість їжі, голодувати, вдаватися до різноманітних способів очищення шлунку від спожитого, замінювати прийоми повноцінної їжі на алкоголь тощо. Порушення вимоги здорового повноцінного харчування призводять до фізичного виснаження, психічних вражень та може загрожувати життю.

Проблеми дослідження вад харчової поведінки та особливостей подолання їх наслідків актуальні для психології, оскільки кількість людей, які мають проблеми від розладів харчування зростає. Незважаючи на високий рівень розвитку науки, хворобливі стани осіб, обумовлені вадами харчування, подолати поки не вдалося.

Аспекти розладів харчової поведінки досліджували такі автори, як Абсальямова Л. Н., Алексєєва Т.І., Артюх Л.Ф., Барташук О.Ю., Бацилева О.В., Бурд'є П., Бурлачук Л.Ф., Бутінов М.О., Вірна Ж.П., Кириленко С.О., Косяк В.А., Сохань Л.В. та інші, які представили теоретичне висвітлення проблем, обумовлених вадами харчування.

Важливо, що негативні наслідки неадекватного харчування чутливі до методів психотерапії, тому для практикуючого психолога важливими є знання теорії Я-концепції. Різнобічним аспектам Я-концепції присвячені роботи К. Роджерса, А.Адлера, У. Джеймса, Р.Бернса, Ч.Кулі, Ф.Перлза, К.Горні, К. Юнга, Е. Еріксона та інших.

Як відомо, Я-концепція -- це продукт самосвідомості, що «має в своєму складі уявлення індивіда про власну фізичну, психічну та соціокультурну сфери» [4]. Я-концепція -- динамічна система уявлень людини про саму себе. Вона, як зазначає О. Гуменюк, «містить: а) усвідомлення своїх фізичних, інтелектуальних та інших властивостей; б) самооцінку; в) суб'єктивне сприйняття особистістю чинників, котрі впливають на неї» [3].

Для нашого дослідження важливим є той факт, що Я-концепція «посідає центральне місце у психологічній регуляції діяльності та поведінки» [5]; вона «може впливати на поведінку та бути джерелом її змін» [7].

Цікаві висновки щодо переваг у певних ситуаціях психологічної корекції порівняно з пластичним оперуванням зробили косметичні хірурги, які мають великий досвід роботи з особами, хворобливо занепокоєними своєю зовнішністю. У таких випадках кажуть про дисморфофобічний розлад психіки, суть якого проявляється тривожною стурбованістю особи, спричиненою уявним або надто перебільшеним незначним фізичним дефектом [2]. Як зазначають фахівці, ці пацієнти настільки занепокоєні своїми тілесними дефектами, що ігнорують інші, важливіші, аспекти життя: роботу, сім'ю або навіть здоров'я та благополуччя, а їхня поведінка обумовлена низькою самооцінкою через надто критичне ставлення до свого зовнішнього вигляду, загостреною потребою привабливості та розвитком соціофобій.

Важливо, як констатують медпрацівники, значний відсоток таких пацієнтів після проведених операцій залишається незадоволеним, хворі і далі переймаються своїм виглядом, а їхній психічний стан погіршується [2]. На сучасному етапі багато клінік відмовляє в оперуванні осіб з порушеннями психіки і рекомендує їм психокорекційне лікування.

Особи, які страждають від надуманих вад статури, надмірної, на їх думку ваги, теж не сприймають свій фізичний вигляд. У них занижена самооцінка і загострена потреба самовдосконалення. Такі особи настільки захоплюються обмеженнями в їді, що «при очевидній недостатці маси тіла аж до повного виснаження вважають себе товстими і продовжують відмовлятися від необхідних для молодого організму поживних речовин» [6]. Важливим є той факт, що хворі, наприклад, на анорексію «не визнають наявності у себе будь-яких порушень та не вважають серйозним своє захворювання» [6].

Науково підтверджено, що Я-концепція певним чином організує та інтерпретує досвід індивіда, виконуючи адаптивну та інтерпретативну функції, оскільки є своєрідним механізмом пристосування до змін, що виникають у соціальному середовищі, та залучається до пояснення цих змін [6].

Одним із виявів Я-концепції є Я-образ. Для ефективності проведення психокорекційного впливу на самосвідомість особи плідною є запропонована О.Б. Басюк теоретична модель Я-образу, а саме: ядро, периферія, зона об'єктного впливу і значущі інші [1]. Дослідниця зазначає, що значущий інший або особа, з якою існує емоційна близькість, може впливати на особистість, проникнувши в зону об'єктного впливу (зону потенційно можливих змін) Я-образу. Оскільки кожна особистість відзначається індивідуальними уявленнями про себе та володіє певними характеристиками, периферійна частина Я-образу може: ігнорувати досвід значущого іншого, взяти його до уваги або перейняти для себе, тобто відреагувати ригідно, гнучко чи інтроєктивно. Через призму виявлення особливостей стійкості Я-образу можна досягати бажаних результатів у роботі з особами, які потерпають від розладів харчової поведінки та аліментарних хвороб. У ролі значущого іншого варто казати про фахівця з психології.

Отже, Я-концепцію можна пояснити як уявлення індивіда про свої соціальні якості, про реальний і необхідний соціальний статус, про потреби, інтереси, ідеали.

Я-концепція наділена важливою функцією і може впливати на поведінку індивіда, спонукати до змін. Важливим чинником впливу на особистість є психологічна корекційна робота, яка в окремих випадках може мати переваги над медикаментозним та хірургічним лікуванням. Особи, які мають вади харчової поведінки, під впливом психологічної терапії можуть позбутися проблем зловживання їжею.

Одним із важливих факторів у вивченні Я-концепції є наукові напрацювання про Я-образ. Теоретична модель Я-образу пояснює механізм впливу на психіку індивіда значущого іншого, у ролі якого може виступати психолог.

Список використаних джерел:

1. Басюк О.Б. Теоретична модель функціонування Я-образу на межі стосунку Я- значущий інший. Науковий вісник Львівського державного університету внутрішніх справ, 2012. № 1. С. 14—22.
2. Бондар Л. А. Дисторфобії у косметичній хірургії. Медична психологія, 2018, No 4. С. 42—45.
3. Гуменюк О. Є. Психологія Я-концепції: Навчальний посібник. Тернопіль: Економічна думка. 2004. 310 с.
4. Орлова Г. В. Проблема виховання Я-концепції особистості у наукових джерелах ХХ ст. 219. 219-Article Text-393-1-10-20211228.pdf
5. Пшенична О. В. Я-концепція як детермінанта психологічного благополуччя особистості: теоретико-методологічні аспекти . Габітус, № 14. 2020. С. 199—204. <http://habitus.od.ua/journals/2020/14-2020/35.pdf>
6. Фармацевтична енциклопедія <https://www.pharmencyclopedia.com.ua/article/6273/anoreksiya>
7. Чайка Г.В., Я-концепція як структурно-динамічний аспект поняття «Я» в працях українських та зарубіжних дослідників <https://lib.iitta.gov.ua/708487/1/Чайка%20-%20ст1-%202016.pdf>

СЕКЦІЯ 26.

МЕДИЧНІ НАУКИ ТА ГРОМАДСЬКЕ ЗДОРОВ'Я

Liashenko Kate, higher education student of medical faculty № 1
Poltava State Medical University, Ukraine

Scientific supervisor: Pikul Kateryna, PhD, associate professor of the department of
Endocrinology with children's infectious diseases
Poltava State Medical University, Ukraine

CURRENT STATE OF DIPHTHERIA VACCINATION OF CHILDREN IN THE POLTAVA REGION

The relevance of the topic is based on the priority and importance of preserving the health of Ukrainian population by improving the current vaccination rate against diphtheria. The aim of the paper is to analyze the current views on diagnosis and management of diphtheria in children. The data have been analyzed, using the bibliosemantic method of study.

In accordance with the WHO reports of 2019, Ukraine is under threat of a diphtheria outbreak due to insufficient stock of anatoxin and low rate of vaccinated population in recent years. During the last 9 years, sporadic cases of diphtheria have been registered in Ukraine annually (with the exception of 2017). In 2010-2018, a total of 56 diphtheria patients, including 12 children and 44 adults were reported. No fatal cases have been registered. The first 2 cases of diphtheria were recorded in 2018 in the territory of Luhansk region, controlled by Ukraine. In November, 2019, 23 cases of diphtheria were registered, including 5 cases confirmed by laboratory tests: per 1 case among residents of Luhansk, Khmelnytskyi, Ternopil, Zakarpattia regions and the city of Kyiv. 14 presumptive cases of diphtheria were registered among contact persons in Zakarpattia region and one case in Kyiv. The number of registered cases for the period of 2012-2019 increased 4.6 times: from 5 in 2012 to 23 in 2019. In 2019, one case was recorded in February (Luhansk region) and in August (Khmelnitskyi region). The remaining 18 cases were registered in October. In 2019, among the diphtheria patients 19 cases were reported in adults. As for the localization of the lesion, in the Luhansk region diphtheria of the eye was reported, and in other cases diphtheria of the throat/tonsils was registered. As a result of bacteriological examination, *Corynebacterium ulcerans* was reported in one patient from Kyiv, in 18 other cases it was *Corynebacterium diphtheriae*. According to the Public Health Center, 1542650 adults were vaccinated against diphtheria at the end of 2019, accounting for 52.3% of the planned volume. The last epidemic of diphtheria in Ukraine was registered in 1991-1998. During that time, 495 adults died (MOH data for 1999), but according to the Internet resource, the total number was about 700 people, which is probably a picture in the following 2000s and infant mortality. According to the Ministry of Health of Ukraine, the incidence among adults in Ukraine decreased by 53% and constituted the intensive indicator of 0.33, while the infant diphtheria incidence was 0.44 and exceeded

the similar rates among the adult population by 25% in 2003. By the end of 2003, the overall mortality rate for diphtheria in Ukraine among adults was 0.8% and 5.7% among children. Patients died from severe complications of myocarditis, polyneuropathy, infectious-toxic shock, moreover, all of them were hospitalized late and their last vaccination was more than 10 years ago [1].

Vaccination coverage 2020-2022 in the Poltava Region and Ukraine

The name of the vaccination	2020 year		2021 year		9 months 2022 year	
	Region %	Ukraine %	Region %	Ukraine %	Region %	Ukraine %
Vaccination against whooping cough, diphtheria, tetanus of children under 1 year	89,8	80,1	90,6	80,1	72,5	46,9
Revaccination against whooping cough, diphtheria, tetanus in 18 m	92,1	78,1	91,6	78,1	72,7	46,1
Revaccination against diphtheria, tetanus of children in 6 year	58,7	59,7	83,8	59,7	69,3	46,6
Revaccination against diphtheria, tetanus in 16 y	90,4	73,6	92,2	73,6	65,8	43,4
Revaccination against diphtheria, tetanus in adults	76,6	47,0	75,0	47,0	52,3	24,2

We have received reports of a fiery outbreak of diphtheria in one of the western regions of Ukraine in September 2022. Therefore, given the overcrowding of the population under the conditions that prevailed during the martial law, it is necessary to monitor the vaccination situation [1].

Conclusions

In the light of the above, pediatricians, family doctors, infectious disease specialists should conduct prophylaxis among the population regarding the need for timely vaccination against diphtheria, as it is a reliable measure of preventing morbidity and reducing the risk of complications and toxic forms, leading to lethal outcomes, especially among children.

References:

1. Kateryna V. Pikul, Ludmyla M. Syzova, Valentina I. Ilchenko, Irina M. Zvyagolska. Diphtheria: current public health challenge in Ukraine and worldwide (literature review)/Wiadomosci Lekarskie. – 2021. – V. LXXIV, ISS.1– P. 137–143.
2. Picul E.V., Il'chenko V.I., Il'chenko M.N. et al. Problemy aktyvnoyi imunizatsiyi u ditey Poltavskoyi oblasti [Problems of the active children immunization in Poltava region]. /World of medicine and biology. 2010; 4:48–53. (In Ukrainian).

Бублій Валерія Андріївна, здобувачка вищої освіти медичного факультету
Полтавський державний медичний університет, Україна

Науковий керівник: Шаєнко Златослава Олексіївна, канд.мед.наук, асистент,
асистент кафедри ендокринології з дитячими інфекційними хворобами
Полтавський державний медичний університет, Україна

ВАЖЛИВІСТЬ РАННЬОЇ КОМПЛЕКСНОЇ ДІАГНОСТИКИ ДИСТАЛЬНОЇ ПОЛІНЕЙРОПАТІЇ У ХВОРИХ НА ЦУКРОВИЙ ДІАБЕТ

Актуальність: Цукровий діабет (ЦД) – захворювання, яке найбільш загрозливе своїми ускладненнями [1,2]. Діабетична дистальна сенсомоторна периферична нейропатія (ДН) належить до одного з найпоширеніших хронічних ускладнень ЦД [3,4]. ДН діагностується в 10-90% випадках захворювання на ЦД, в залежності від методів, які використовуються для постановки діагнозу. Провідна роль гіперглікемії підтверджується тим, що частота нейропатії у хворих на ЦД 1-го і 2-го типів практично однакова [1]. Клінічні прояви діабетичної полінейропатії досить різноманітні й трапляються в практиці спеціалістів різного профілю.

Наукова новизна одержаних результатів: Розроблено та впроваджено в клініку спосіб ранньої комплексної діагностики дистальної полінейропатії у хворих з цукровим діабетом шляхом використання анкетування і комплексного інструментального обстеження.

Мета: Покращити результати обстеження хворих на ЦД для ранньої діагностики дистальної полінейропатії шляхом використання анкетування і комплексного обстеження.

Матеріал та методи: В дослідження включено 21 хворий на ЦД, які перебували на стаціонарному лікуванні в ендокринологічному відділенні Полтавської обласної клінічної лікарні ім. М.В. Скліфосовського. Із них 9 хворі на ЦД 1-го типу та 12 хворих на ЦД 2-го типу. Вік від 18 до 65 років. Об'єктивне дослідження включало оцінку суб'єктивних скарг пацієнта, загальноклінічне обстеження, глікемічний профіль та неврологічне обстеження з використанням тестів для оцінки ступеня вираженості нейропатичних проявів (за даними Мічиганського опитувальника для скринінгу нейропатії MNSI). Діагностику ДН здійснювали стандартними методами, шляхом визначення вібраційної, больової, температурної та тактильної чутливості.

Результати клінічного спостереження: за даними Мічиганського опитувальника для скринінгу неропатії серед 21 досліджуваного у 81% можемо діагностувати полінейропатію, при фізикальному дослідженні у 90% пацієнтів відмічається зміна зовнішнього вигляду нижніх кінцівок. Відмічається зниження таких видів чутливості: температурної, тактильної, больової, вібраційної, пропріоцептивної – всі на 40%.

Висновки: ДН- супутній ЦД патологічний стан, що призводить до погіршення якості життя і підвищеної смертності пацієнтів. Неєфективність лікування даної категорії пацієнтів обумовлена, насамперед, несвоєчасною діагностикою, адже зазвичай виявляють ДН вже на стадії необоротних змін і клінічно вираженої

симптоматики. Запропонований комплексний спосіб обстеження хворих на ЦД доцільно використовувати для ранньої комплексної діагностики ДН ендокринологом, неврологом та сімейним лікарем.

Список використаних джерел:

1. American Diabetes Association. Standards of medical care in diabetes. *Diabetes Care*. 2015;38(1):1-94.
2. Шаєнко З. О. Стан капілярної мікроциркуляції у хворих на цукровий діабет / З. О. Шаєнко // *Clinical Endocrinology and Endocrine Surgery*. – 2022. – № 3 (79). – С. 40–46. <http://repository.pdmu.edu.ua/handle/123456789/19285>.
3. Bodnar PM, Komissarenko YuI, Mikhalchyshyn GP. *Endokrynolohiya. Natsional'nyy pidruchnyk*, 5-e vydannya. Vinnytsya: Nova knyha; 2020. 536 s. [in Ukrainian].
4. Шаєнко З. О. Патогенез та перебіг цукрового діабету 2 типу на тлі ожиріння / З. О. Шаєнко, А. О. Попруга, О. В. Лігоненко // *Світ медицини та біології*. – 2021. – № 2 (76). – С. 159–162. <http://repository.pdmu.edu.ua/handle/123456789/18238>.

Щирий Богдан Валерійович, здобувач вищої освіти III медичного факультету
Харківський національний медичний університет, Україна

Штурмаревич Тетяна Андріївна, здобувач вищої освіти III медичного
факультету
Харківський національний медичний університет, Україна

ГОМОЦИСТЕЇН ЯК ФАКТОР СЕРЦЕВО-СУДИННИХ ЗАХВОРЮВАНЬ

Актуальність. Гомоцистеїн — це сірковмісна амінокислота, що утворюється в організмі під час метаболізму таких амінокислот, як метіонін та цистеїн. Гомоцистеїн не надходить із їжею, а утворюється лише в організмі. У нормі ця амінокислота знаходиться в організмі дуже короткий час, після чого перетворюється на інші сполуки. Для здійснення таких перетворень необхідні вітаміни В6, В9 та В12. Внаслідок генетичних або функціональних дефектів ферментів, що беруть участь у метаболічних реакціях, при дефіциті необхідних вітамінів, гомоцистеїн у великих кількостях накопичується всередині клітин, а потім надходить у кров (нормальний рівень 5-15 мкмоль/л у чоловіків, 5-12 мкмоль/л у жінок). Даний процес призводить до порушення артеріального тиску, атеросклерозу, остеопорозу, ураження серцево-судинної системи [1].

Мета. Проаналізувати причини та ризик виникнення хвороб серцево-судинної системи, через гіпергомоцистеїнемію.

Матеріали та методи. Для дослідження було використано історії хвороб 39 хворих, що мали підвищення гомоцистеїну в крові та аналіз наукових статей, що стосувались причин та ризиків виникнення хвороб серцево-судинної системи, через гіпергомоцистеїнемію.

Результати. Гомоцистеїн та його сполуки з білковими компонентами плазми крові, взаємодіючи з ендogenousними тіолами, відновлюються та можуть швидко передати електрони кисню, перетворюючи останній на супероксиданіон. В результаті кон'югації з оксидом азоту утворюється пероксинітрит, високореактивна речовина, що викликає перекисне окиснення ліпідів. Як результат перерахованих вище взаємодій, ендотеліальний оксид азоту не може проявити свої вазодилатуючі властивості, що проявляється розладами в серцево-судинній системі, такими як порушенням функцій ендотелію та регіонарної регуляції судинного тону, запалення судин, стимулюванням проліферації гладком'язових клітин судин та схильністю до вазоспастичних реакцій, активацією факторів згортання крові [2].

З даних історії хвороб, гіпергомоцистеїнемію мали пацієнти, що надмірно вживали каву та палили, мали вітамінодефіцити та хвороби нирок. У пацієнтів були скарги на запаморочення, слабкість, втрата апетиту, блідість, підвищення серцебиття, задишка. При біохімічному аналізі крові виявились наступні результати: 16 пацієнтів (41%) надмірно вживали каву та мали рівень гомоцистеїну 7-18 мкмоль/л, 17 (43,5%) - були курцями та мали рівень гомоцистеїну в плазмі 5,5-17 мкмоль/л, 6 (15,5%) - мали ниркову недостатність та рівень гомоцистеїну 25-35 мкмоль/л.

Дані фактори ризику призводить до збільшення гомоцистеїну в крові, через порушення біохімічних перетворень (реметелювання на метіонін та перетворення на цистеїн) або порушення екскреції нирками (при нирковій недостатності). Механізм порушення перетворення гомоцистеїну в метіонін або цистеїн пов'язаний з дефіцит ферментів цистатіонінсинтази та гомоцистеїнметилтрансферази, а також з недостатністю вітамінів групи В [3].

Ефективним в лікуванні гіпергомоцистеїнемії у пацієнтів виявився препарат фолієвої кислоти. При її призначенні в дозах 1-5 мг/день курсом не менше 3-х тижнів знизився рівень гомоцистеїну у середньому на 25%. При рівні гомоцистеїну вище 15 мкмоль/л ефективним виявилась доза В9 більше 3 мг/день. Дози 0,8-1 мг/день виявились більш ефективними при вихідних значеннях гомоцистеїну менше 15 мкмоль/л.

Лікувальний ефект пов'язаний з тим, що кофактор фолієвої кислоти приймає участь в реакціях перенесення одновуглецевих радикалів, зокрема для утворення активної форми вітаміну В12 метилкобаламіну, який в свою чергу є кофактор ферменту гомоцистеїнметилтрансферази. Даний фермент каталізує реакцію перетворення гомоцистеїну в метіонін, тим самим зменшуючи його концентрацію в крові [4].

Висновки. Таким чином, підвищення гомоцистеїну в крові можна вважати фактором ризику серцево-судинних хвороб, через токсичний вплив продуктів обміну на дану систему та через взаємозв'язок його підвищення з симптомами пацієнтів. Підвищений ризик мали хворі, що надмірно вживали каву та палили, мали вітамінодефіцити та хвороби нирок. Наші дослідження показали, що ефективним в своєчасному лікуванні гіпергомоцистеїнемії виявилась фолієва кислота в дозах 1-5 мг/день, через активацію перетворення гомоцистеїну в метіонін.

Список використаних джерел:

1. Homocysteine: Levels, Tests, High Homocysteine Levels. *Cleveland Clinic*: [Website]. URL: <https://my.clevelandclinic.org/health/articles/21527-homocysteine> (date of access: 31.10.2022).
2. ScD W. G. C. Blood Levels of Homocysteine and Increased Risks of Cardiovascular Disease. *JAMA Network / Home of JAMA and the Specialty Journals of the American Medical Association*: [Website]. URL: <https://jamanetwork.com/journals/jamainternalmedicine/fullarticle/485240> (date of access: 31.10.2022).
3. Глазовська І. І. Гомоцистеїн як маркер ризику розвитку судинної патології. *Radiation Diagnostics, Radiation therapy*: [Веб-сайт]. URL: <https://rdrt.com.ua/index.php/journal/article/view/21/18> (дата звернення: 31.10.2022).
4. Малиновська Л. Б. Місце гіпергомоцистеїнемії в патогенезі атеросклерозу і тромбозу. *Видавнича група «ВІТ-А-ПОЛ»*: [Веб-сайт]. URL: http://www.vitapol.com.ua/user_files/pdfs/sis/sis55i12iSISi3i2016.pdf (дата звернення: 31.10.2022).

Дильдіна Анна Андріївна, здобувач вищої освіти
КЗВО «Волинський медичний інститут», Україна

Науковий керівник: Валецький Юрій Миколайович, д-р. мед. наук, професор,
завідувач кафедри медсестринства та екстреної медицини
КЗВО «Волинський медичний інститут», Україна

ЕПІДЕМІОЛОГІЧНА СИТУАЦІЯ З ТУБЕРКУЛЬОЗУ У ВОЛИНСЬКІЙ ОБЛАСТІ ЗА 9 МІСЯЦІВ 2022 РОКУ

Актуальність. Епідемія туберкульозу в світі та в Україні продовжується. Дана хвороба не подолана в жодній країні світу. На сьогоднішній день в Україні виникли нові фактори, які сприяють зниженню опірності організму людини (війна в країні, значна міграція населення та його зuboжіння, тощо), а відтак і збільшується вірогідність розвитку туберкульозу у інфікованих осіб [1 - 3].

Метою нашого дослідження було вивчити епідеміологічну ситуацію у Волинській області за 9 місяців 2022 року.

Матеріал та методи. Нами були проаналізовані статистичні дані, щодо туберкульозу у Волинській області за 9 місяців 2022 року.

Результати та обговорення. Протягом 9 місяців 2022 року на всі форми активного туберкульозу (нові випадки та рецидиви (повторні випадки захворювання)) у Волинській області захворіло 442 особи, що становить 43,39 на 100 тисяч населення. За аналогічний період 2021 року захворіло 476 волинян або 46,43 на 100 тисяч населення. Отже, відмічається зниження захворюваності на 6,6%.

На нові випадки туберкульозу захворіло 353 пацієнти, що склало 34,65 на 100 тисяч населення, а за 9 місяців 2021 року – 383 пацієнти або 37,38 на 100 тисяч населення. Отже, відмічається зниження показника захворюваності - на 7,3%.

Показник рецидивів туберкульозу знизився порівняно із аналогічним періодом минулого року на 3,8% та складає 8,74 на 100 тисяч населення (2021 рік – 9,08 на 100 тисяч населення). В абсолютних числах - 89 пацієнтів за 9 місяців 2022 року; 93 - за 9 місяців 2021 року.

За 9 місяців 2022 року захворіло 8 дітей віком до 14 років, що становить 4,07 на 100 тисяч населення (за 9 місяців 2021 року захворіло 20 дітей – 9,99 на 100 тисяч населення). Отже, відмічається зниження показника захворюваності у дітей даної вікової групи у 2,5 рази.

За 9 місяців 2022 року захворіло 2 дітей віком від 15 до 17 років, що становить 5,28 на 100 тисяч населення, (за 9 місяців 2021 року захворіло 7 дітей (19,37 на 100 тисяч населення)). Отже, зниження даного показника відбулось у 3,5 рази.

Смертність від туберкульозу за 9 місяців 2022 року склала 4,12 на 100 тисяч населення (померло 42 особи), проти 6,83 на 100 тисяч населення (померло 70 осіб) у 2021 році. Отже, зниження даного показника склало 39,6%.

Висновки: 1. Згідно даних статистики за 9 місяців 2022 року, у Волинській області відмічається зменшення захворюваності на вперше діагностовані випадки туберкульозу та його рецидиви у дорослого та дитячого населення та зменшення смертності від туберкульозу.

2. Припускаємо, що мають місце хиби у статистиці через значну міграцію населення Волинської області у інші країни у 2022 році.

3. Слід інтенсифікувати виявлення випадків туберкульозу шляхом проведення профілактичних оглядів та при зверненні.

4. Слід інтенсифікувати санітарно-просвітницьку роботу з питань туберкульозу серед населення та органів влади.

Список використаних джерел:

1. ВОЗ (2021). Информационная записка ВОЗ. COVID-19: соображения в отношении лечения туберкулеза (ТБ). – ВОЗ, 2021. – 17 с.
2. ВОЗ (2021). В результате пандемии COVID-19 впервые за более чем 10 лет выросла смертность от туберкулеза // <https://www.who.int/ru/news/item/14-10-2021-tuberculosis-deaths-rise-for-the-first-time-in-more-than-a-decade-due-to-the-covid-19-pandemic>
3. Туберкульоз в Україні (аналітично-статистичний довідник) / ДЗ «Центр медичної статистики Міністерства охорони здоров'я України». – К., 2019–2021 рр. (електронна версія).

Горянська Ярослава Сергіївна, здобувач вищої освіти медичного факультету
Черкаська медична академія, Україна

Науковий керівник: Карпенко Юлія Петрівна, завідувач кафедри фахових
медичних та фармацевтичних дисциплін, доктор філософії
Черкаська медична академія, Україна

ЗНАЧЕННЯ БУФЕРНИХ СИСТЕМ У КЛІНІЧНІЙ ПРАКТИЦІ

Актуальність. Організм людини – це складна система, в якій взаємопов'язані усі органи, і для їх нормального функціонування кожного, потрібна сталість життєво важливих показників, серед яких важливим є – рН (водневий показник). Сталість внутрішнього середовища організму (гомеостаз) напряму залежить від рівня рН, який регулюється функціонуванням певних органів та фізико-хімічними процесами, а саме буферними системами. Порушення фізіологічних процесів може привести до певних хвороб, лікування яких включає і введення буферних систем, як лікарських засобів.

Мета. Виокремити значення буферних систем в клінічній практиці.

Матеріали і методи. Аналіз наукових джерел, фармацевтичних досліджень.

Результати. Задля більш усвідомленого розуміння біологічних процесів, потрібно вивчати склад та механізми дії буферних систем організму. Процеси, які відбуваються в організмі людини протікають у напрямку забезпечення стабільності внутрішніх показників, а саме: температури, осмотичного тиску, складу крові, рН. Саме поняття гомеостазу, пов'язано із збереженням рН середовища біологічних рідин. Буферні системи організму – це суміші, які практично не змінюють своє значення рН при додаванні до них невеликої кількості кислоти, лугу чи води. Зазначені речовини можуть утворитись в організмі під час метаболізму, при вживанні лікарських препаратів, патологічних процесах. Аналіз медичної літератури дозволяє стверджувати, що незначна зміна рН внутрішньо важливих рідин організму може протікати безсимптомно. Тобто метаболічні порушення, пов'язані зі зміною рН (ацидоз, алкалоз) не викликають одразу суттєвих змін у процесах життєдіяльності, проте якщо не реагувати на дані патологічні зміни, то у майбутньому це спричинить низку захворювань.

Окреслимо значення буферних систем у клінічній практиці на прикладі однієї з найпоширеніших хвороб – цукрового діабету (14 листопада ініційований Всесвітньою організацією охорони здоров'я, Всесвітній день боротьби з діабетом). Цукровий діабет (ЦД) – хронічне захворювання, пов'язане із порушеннями синтезу / використання інсуліну і за оцінками експертів Міжнародної діабетичної асоціації захворюваність досягла 366 млн. осіб у світі (в Україні налічується 1 млн. 226 тис. станом на 2020 рік). Одним з ускладнень ЦД є кетоацидоз, який зумовлений дефіцитом інсуліну та зниженням нейтралізації глюкози тканинами нашого організму. Зауважимо, що ацидоз – це збільшення вмісту кислих речовин (тобто сполук, що містять протон H^+) і зменшення лужних (OH^- - йонів). Проблема полягає в тому, що на початкових стадіях виникнення патології, людина не пов'язує нові відчуття (спрага, відчуття голоду, втрата ваги, втомлюваність) зі зміною кислотно-

основного стану. Проте саме буферні системи відіграє велику роль у кислотно-основній рівновазі, яка є однією з основних характеристик внутрішнього середовища організму. При нестачі інсуліну, кількість кетонів у крові збільшується, відповідно порушується кислотно-основна рівновага і виникає метаболічний ацидоз - підвищення $[H^+]$, зниження рН крові і $[HCO_3^-]$. Цей стан потребує негайного втручання, саме тут і використовують бікарбонатний (гідрогенкарбонатний) буфер ($H_2CO_3 + NaHCO_3$), як терапевтичний засіб. Науковці-медики зазначають, що це ефективний засіб для допомоги при кетоацидозній комі, саме при лікуванні ним, у всіх пацієнтів відбулась стабілізація їхнього стану, усі хворі, які перебували в коматозному стані – вийшли з коми, відбулись усунення порушень кислотно-лужного балансу.

Не менш значущою є фосфатна буферна система, що складається з $Na_2HPO_4 + NaH_2PO_4$. Натрій є основним катіоном цієї системи і сприяє підтримці кислотно-основного стану крові, підвищує нейром'язову провідність, а в сполученні з кальцієм – судинний тонус. При порушенні гомеостазу Натрію може бути серйозна небезпека для життя і здоров'я пацієнта, значні відхилення від норми можуть бути причиною пригнічення свідомості. В нормі концентрація йонів Натрію в плазмі крові становить 136-145 ммоль/л., але вже при концентрації менше 120 або більше 180 може настати кома і судоми, а при концентрації менше 110 або більше 200 – смерть. Гіпернатріємія може виникнути при надмірному введенні гіпертонічних розчинів натрію в організм або при дефіциті води в організмі. Окреслені симптоми можуть спостерігатись і при цукровому діабеті, і ураженні гіпоталамуса, навіть при важкій фізичній праці. При появі таких симптомів, для точного встановлення діагнозу або навіть для попередження цих станів слід проводити дослідження концентрації Натрію в сироватці крові.

Висновок. Людський організм – це одна велика система, в якій все взаємопов'язано. Навіть найменші відхилення від норми показників, зокрема рН, можуть бути причиною поганого самопочуття та різних захворювань. Буферні системи забезпечують сталість водневого показника біологічних рідин організму і можуть застосовуватись у клінічній практиці.

Авдєєнко Олександра Ігорівна, студентка
Харківський національний медичний університет, Україна

Науковий керівник: Молотягін Дмитро Геннадійович, асистент, канд.мед.наук
кафедра внутрішньої медицини 2, клінічної імунології та алергології
ім. академіка Л.Т. Малої
Харківський національний медичний університет, Україна

КАРДІОФОБІЧНІ СИНДРОМИ У КАРДІОЛОГІЧНІЙ ПРАКТИЦІ

У клінічній практиці лікаря-кардіолога досить часто зустрічаються пацієнти з різними неприємними відчуттями в області серця, з переконаністю в тому, що вони мають місце тяжке захворювання серця, що неминуче призводить до тяжких ускладнень або смерті. При цьому об'єктивно будь-якої органічної патології не виявляється або вона в мінімальному ступені вираженості, ніяк не впливає на стан здоров'я пацієнта. Зазвичай лікарі загальної практики і кардіологи таким пацієнтам ставлять діагноз кардіофобія (синоніми - кардіоневроз, синдром д'Акости; «soldiers heart», функціональний кардіоваскулярний синдром і т.п.) і призначають легкі седативні засоби. Подібного роду терапія рідко призводить до стійкого позитивного результату. Пов'язано це з тим, що кардіофобічний синдром неоднорідний за своїм походженням. За даними зарубіжних дослідників, на кардіофобічні розлади страждає від 4 до 7 % дорослого населення.

Метою дослідження було вивчення та клінічно-нозологічна приналежність кардіофобічного синдрому у структурі всього спектру психічних розладів.

Матеріал та методи. У дослідження було включено 89 хворих з кардіофобічними симптомами (50 жінок та 39 чоловіків, віком від 25 до 63 років). Усі пацієнти прямували на консультацію до психотерапевта лікарями-кардіологами.

У дослідженні використовувалися психопатологічний (Тест Тейлора, шкала депресії Гамільтона, Гіссенський опитувальник соматичних скарг), інструментальний (УЗД, ЕКГ, добове моніторування, комп'ютерна томографія та ін.), клінічний та статистичний методи.

Усі пацієнти пройшли клініко-психологічне обстеження. На підставі отриманих даних було виділено 4 групи:

Першу групу склали 15 (16,9%) пацієнтів з органічною поразкою ЦНС (F0). (епілепсія, стани після ЧМТ та порушень мозкового кровообігу, кліщового енцефаліту, атеросклероз судин головного мозку тощо). До другої групи увійшли 19 (21,3%) пацієнтів, клінічній картині яких переважав ендogenous компонент (F2, F3). (депресія, біполярний афективний розлад, іпохондрична та неврозоподібна шизофренія). Третю групу з 41 (46,1%) склали пацієнти з невротичними, пов'язаними зі стресом та соматоформними розладами (F4). У цих пацієнтів діагностувалися тривожно-фобічні, іпохондричні, дисоціативні розлади та соматоформна вегетативна дисфункція серцево-судинної системи. До четвертої групи увійшли 14 (15,7%) пацієнтів, що мають кардіологічне захворювання, проте рівень його органічних порушень не відповідав інтенсивності і тяжкості скарг (F54). До цієї групи віднесено пацієнтів з гіпертонічною хворобою, а також хворих, з

коригованими вадами серця в стані ремісії. У клініці та динаміці кардіофобічного синдрому при психічних порушеннях у різних групах відзначаються як загальні закономірності, і відмінні особливості. Кореляційний аналіз дозволив виявити загальні всім груп особливості. У загостренні кардіофобічної симптоматики у пацієнтів у всіх групах велике значення мали різного роду психотравмуючі ситуації, алкоголь (навіть одноразовий прийом великої дози), застудні захворювання та вірусні інфекції, підвищений рівень тривоги та депресії, порушення нічного сну. У першій групі простежується чітка кореляція загострень кардіофобічного синдрому із зміною погодних умов. У клініці відмічаються пекучий біль у лівій половині грудної клітки, що супроводжуються вираженою вегетативною симптоматикою (тахікардія, пітливість, тремор рук, блідість шкірних покривів, прискорене сечовипускання тощо). Розлади сну виявлялися різкими нічними пробудженнями, кошмарними сновидіннями та спостерігалися у 6 (40%) пацієнтів. Рівень депресії та тривоги помірні. У другій групі хворих, у клінічній картині яких переважав ендогенний компонент, появі кардіофобічних явищ передував період астеничних порушень, зниження фону настрою з елементами тривоги. Серед пацієнтів цієї групи виявляється максимальна кількість сенестопатій різної локалізації в області грудної клітини зліва. Часто відчуття «душевної туги» приймається за біль у серці. У другій групі хворих на шизофренію відзначалися химерні відчуття. Розлади сну виявлялися складністю засинання, неприємними сновидіннями, раннім ранковим пробудженням і спостерігалися у більшості 17 (85%) пацієнтів. Простежувався чіткий добовий ритм із поліпшенням самопочуття у другій половині дня. Високий рівень депресії поєднувався з високими цифрами тиску. У третій групі пацієнтів (з невротичними розладами) було значно більше вегетативних симптомів (порівняно з другою групою). Болі в області серця носили характер стискаючих, що давлять, колючих і мали тенденцію до міграції по грудній клітці (що характерно і для пацієнтів інших груп). Також ці пацієнти відзначали напади тахікардії, перебої у роботі серця, підвищення чи зниження АТ, відчуття нестачі повітря. Розлади сну виявлялися труднощами засинання, тривожним неспокойним сном з частими пробудженнями і сновидіннями, що виснажують, денною сонливістю і спостерігалися у 31 (75,6%) пацієнта. Рівень тривоги значно перевищує рівень депресії. У четвертій групі клінічна картина кардіофобічного синдрому відповідала картині при загостренні кардіологічного захворювання. Розлади сну спостерігалися у 8 (57,1%) пацієнтів та за своїми проявами були схожі на порушення сну у хворих третьої групи. У пацієнтів цієї групи діагноз кардіофобії встановлювався під час проведення інструментальних діагностичних процедур, за відсутності значних органічних змін із боку серця. Відзначалися помірні рівні депресії та тривоги.

Висновки. Кардіофобічний синдром неоднорідний за своїм походженням та проявами. Виділено 4 групи пацієнтів з кардіофобічним синдромом, який може бути як у структурі інших психічних розладів (у пацієнтів з невротичними, афективними або ендогенними розладами та пацієнтів з органічним ураженням ЦНС), так і може діагностуватися у пацієнтів, які мають кардіологічне захворювання, однак рівень органічних порушень якого не відповідає інтенсивності та тяжкості скарг, що пред'являються. Кожна з груп становить певну складність, як у діагностичному, і у терапевтичному планах. При терапії пацієнтів з кардіофобічним синдромом потрібна обов'язкова взаємодія психотерапевта (психіатра) та лікаря-кардіолога.

Рекомендується використовувати модель взаємодії – ‘прикріплення’, коли один із фахівців здійснює загальне керівництво лікуванням, а інший консультує. У пацієнтів 1,2, і 3 груп провідну роль у терапевтичному процесі здійснює психотерапевт (психіатр). У пацієнтів 4 групи психотерапевт консультує, спостерігає динаміку змін психічних розладів у процесі терапії, при необхідності коригує призначення психотропних препаратів, а кардіолог організовує та контролює загальне керівництво лабораторно-діагностичним процедурами та лікувальним процесом.

Список використаних джерел:

1. Dilling H. Körperliche Ausdrucksformen den Angst // Munch. Med. Wschr. - 1984. - Bd.126. - N 36. - S. 1004 - 1007.
2. Ernst K. Die Prognose der Neurosen. - Berlin: Springer Verlag, 1959.
3. Ernst K., Ernst C. 70 zwanzigjährige Katamnesen hospitalisierter neurotischer Patienten // Schweiz. Arch. Neurol. Psychiatr. - 1965. - Bd.95. -S. 359 - 415.
4. Kohle K. Der Herzschmerz aus psychosomatischer Sicht // Therapiewoche. - 1989. - Bd.39. - N 1. - S. 50 - 54.
5. Liberthson R., Sheehan D.V., King M.E., Weyman A.E. The prevalence of mitral valve prolapse in patients with panic disorders // Am. J. Psychiatry. -1986. - Vol.143. - N 4. - P. 511 - 515.
6. Maier W., Buller R., Rieger H., Benkert O. The cardiac anxiety syndrome. A subtype of panic attacks // Europ. Arch. Psychiat. Neurol. Sci. -1985. - Vol. 235. - N 3. - P. 146 - 152.
7. Rodiere C., Lemperiere T. The nosophobies // Sem. Hop. Paris. -1985. - Vol. 61. - N 45. - P. 3134 - 3141.
8. Vankatesh A., Pauls D.L., Crowe R. et al. Mitral valve prolapse in anxiety neurosis (panic disorder) // Am. Heart. J. - 1980. - Vol. 100. - N 3. -P. 302 - 305.

Пилипенко Віталій Сергійович, здобувач вищої освіти медичного факультету №2
Донецький національний медичний університет, Україна

Науковий керівник: Екштейн Катерина Сергіївна, асистент кафедри фізіології
та патологічної фізіології
Донецький національний медичний університет, Україна

ОСОБЛИВОСТІ КЛІНІЧНОЇ КАРТИНИ НЕЙРОБОРЕЛІОЗУ

Нейробореліоз – це зооозне природньо-вогнищеве захворювання з переважним ураженням шкіри, нервової системи, серцево-судинної системи та опорно-рухового апарату, схильне до хронічного перебігу.

Клінічна картина. Інкубаційний період триває від 1 до 50 днів, в середньому 1-12 днів. У половини інфікованих I стадія (локальна інфекція) триває протягом першого місяця після укусу кліща. Характерним є гострий чи підгострий початок, грипоподібний перебіг з лихоманкою, головним болем, болем у м'язах та суглобах, загальною слабкістю, іноді з вираженим ознобом. Підвищення температури тіла (від 37 до 40 градусів за Цельсієм) триває до 10-12 діб. Іноді спостерігається нудота та блювання. Може бути лімфаденопатія, збільшення печінки та селезінки та менінгізм (без змін ліквору). Часта ознака- мігруюча кільцева еритема, може бути єдиним проявом першої стадії хвороби- стадії локальної інфекції, яка триває від 1 до 14 днів. Спочатку на місці укусу кліща виникає пляма або папула (частина гомогенної гіперемії), поступове ураження рівномірно збільшується до 10см в діаметрі. Краї плями чіткі, яскраво-червоні, здіймаються над рівнем шкіри. У частини хворих у центрі плями еритема поступово блідіє і перетворюється в кільцеподібну, набуває ціанотичний відтінок. У ділянці плями виникає свербіж та помірна болючість. При лікуванні така еритема тримається декілька днів, а без лікування- до 2 місяців та більше. Після зникнення еритеми залишається слабка пігментація, лущення та атрофічні зміни шкіри.

У 10-35% інфікованих через 2 тижні до 3 місяців розвивається друга стадія (дисемінація борелій). Приєднується серозний менінгіт (нудота, блювання, світлобоязнь у поєднанні з невропатією лицевого нерва та інших черепних нервів, у лікворі помірний лімфоцитарний плеоцитоз, збільшення вмісту білка, легке зниження концентрації глюкози) або інші ознаки ураження нервової системи (периферичної та центральної) у вигляді енцефаліту, мієліту, радикулоневриту чи мононевриту, менінгорадикуліту з характерними симптомами порушення функцій цих структур нервової системи (інтенсивні корінцеві болі, порушення чутливості, периферичні та центральні парези та менінгіальні ознаки). Можливе поєднання з ознаками ураження серцево-судинної системи (кардіалгія, тахікардія, артеріальна гіпертензія, міокардит, порушення провідності аж до атріовентрикулярної блокади), печінки (гепатит) та зрідка кон'юнктивітами, ангінами, бронхітами, орхітами та нефритами.

Третя стадія (стадія хронічної персистуючої інфекції) формується через 3 місяці- 1 рік після гострої інфекції. Хвороба набуває тривалий рецидивуючий перебіг. Клінічна картина проявляється головним болем, порушенням сну,

підвищеною (астеновегетативний синдром), міалгіями, мігруючими артларгіями. У 10% хворих розвиваються ознаки хронічного енцефаломієліта з парезами кінцівок (центрального чи змішаного типу), провідниковими порушеннями чутливості, множинними мононевритами, порушеннями пам'яті та інших когнітивних функцій. Можливі кератити, передні увеїти, неврити зорових нервів, ретинальні васкуліти.

Список використаних джерел:

1. Неврология, под редакцией Е.И. Гусева, А.Н. Коновалова, В.И. Скворцовой-2018- с. 762-764
2. Неврология, Марко Мументалер, Хейнрих Матгле-2019- с.587

Геляра Анна Валентинівна, здобувач вищої освіти І медичного факультету
Харківський національний медичний університет, Україна

Науковий керівник: Зеленська Катерина Олексіївна, доцент, канд.мед.наук,
доцент кафедри психіатрії, наркології, медичної психології та соціальної роботи
Харківський національний медичний університет, Україна

УЗАГАЛЬНЕННЯ ДОСЛІДЖЕНЬ МЕТОЮ ЯКИХ Є ДОВЕДЕННЯ ЗВ'ЯЗКУ МІЖ КИШКОВОЮ МІКРОБІОТОЮ ТА ЙМОВІРНІСТЬ ПОШУКУ НОВОГО СПОСОБУ ЛІКУВАННЯ ДЕПРЕСІЇ

Актуальність. Мікробіома кишківника людини – це об'єднаний генетичний матеріал мікроорганізмів. Численні дослідження пов'язують бактеріому з метаболічними, неопластичними, шлунково-кишковими і навіть психічними розладами. Клінічна депресія є багатофакторним розладом і однією з головних причин інвалідності в усьому світі. Зміни в метаболізмі триптофану, такі як зміни рівнів серотоніну, кінуреніну та кінуренінової кислоти, були причетні до етіології депресії протягом більше 50 років.

Мета дослідження: ґрунтуючись на дослідженнях метою яких є доведення зв'язку між кишковою мікробіотою та ймовірністю пошуку нового способу лікування депресії, знайти спільну гіпотезу для цих робіт.

Обговорення: Мікробіома розглядається як історично сформована сукупність мікроорганізмів, об'єднаних загальною областю поширення, і що за сучасними уявленнями є одним з провідних системних факторів, що впливають на стан здоров'я та захворюваність не лише за рахунок власне мікробіологічного впливу, але і за рахунок включення у взаємопов'язані біопсихосоціальні механізми сано- та патогенезу.

Основними функціями мікробіоти є підтримання гомеостазу внутрішнього середовища, метаболічний обмін та імунomodуюча функція. Проте найчастіше ці функції розглядаються в контексті її ролі у гастроентерології.

Однак за останнє десятиліття все більше місце в науці займають дослідження так званої осі «The Brain – Gut – Microbiota Axis».

Вісь кишечник-мозок – це біохімічна сигналізація, яка проходить між шлунково-кишковим трактом та центральною нервовою системою. У цій осі задіяні різні аферентні та еферентні шляхи. Так, антибіотики, екологічні та інфекційні агенти, кишкові нейротрансмітери, сенсорні вагусні волокна, цитокіни та основні метаболіти передають інформацію до центральної нервової системи про стан кишечника. І навпаки, гіпоталамічно-гіпофізарно-наднирникова вісь, регуляторні зони насичення ЦНС та нейропептиди, що вивільняються з сенсорних нервових волокон, впливають на склад мікробіоти кишечника безпосередньо або через доступність поживних речовин.

Однак роль мікробіоти, що знаходиться в шлунково-кишковому тракті (від ротової порожнини до товстої та прямої кишки), вимагає свого відокремленого розгляду. В останні роки особлива увага звертається на безпосередній та опосередкований вплив цих мікроорганізмів на різні аспекти діяльності нервової

системи та психіки. Як наслідок, формується інтегроване розуміння зв'язку мікрофлори кишечника та мозку в нормі та при нервово-психічних розладах [1].

Джерон Раес та його команда порівняли фекальну мікрофлору та встановлення діагнозу "депресія" 1054 учасників Фламандського проекту з вивчення кишкової мікрофлори. Виявилось, що вищезгадані бактерії були в достатній кількості у людей, які відмічали високий рівень задоволення життям. Та в низькій кількості у тих, хто мав депресію.

Не можна сказати, що дослідження, яке було опубліковане в *Nature Microbiology* доводить, що саме низька чисельність цих бактерій є причиною депресії. Можливо, все навпаки, і саме депресивний стан знижує їх кількість в організмі.

Але експериментально вчені дослідили, що кишкові бактерії продукують нейротрансмітери, які є вкрай важливими для психічного добробуту.

Дослідження на стику нейробиології та біопсихології з проблем двоспрямованої взаємодії між мозком, шлунково-кишковим трактом, бактеріями у шлунково-кишковому тракті в рамках парадигми «Brain – Gut – Microbiome Axis», виконане колективом ірландських учених з університетського коледжу Корка продемонструвало, що мікробіоматерія травного тракту може вплинути на когнітивне функціонування та велику кількість обумовлених стресом поведінкових проявів тривожно-депресивного характеру, однак механізм цієї дії в основному невідомий. При цьому будь-які окремі впливи на один ізольований порушений елемент осі (наприклад, психотерапія для депресії) можуть, тим не менше менш, впливати на інші частини осі (наприклад, склад мікробіома та її функції).

Щодо питань охорони психічного здоров'я та ефективної терапії психічних розладів все більше визнання отримує термін «нутриційна психіатрія» як напрям у психіатрії, де режим харчування психічно хворої людини пов'язують із її станом. На думку дослідників, якість дієти можна роздивитись як варіативний чинник ризику для психічних захворювань. Описуються епідеміологічні дані, що розкривають зв'язок між показниками якості дієти та психічними розладами (особливо депресією) серед багатьох груп населення різного віку, які не пояснюються іншими демографічними факторами способу життя або мали б зворотну причинність.

Останніми роками накопичені докази показали, що кишкові мікробні спільноти, крім того, що є важливими гравцями в різних аспектах фізіології господаря та функціонування мозку, також беруть участь в етіології депресії, зокрема через модуляцію метаболізму триптофану. Незамінна амінокислота триптофан сприяє нормальному росту та здоров'ю як тварин, так і людей і, що важливо, виконує модулюючі функції на багатьох рівнях осі. Триптофан є єдиним попередником серотоніну, який є ключовим моноаміновим нейромедіатором, який бере участь у модуляції центральної нейротрансмісії та кишкової фізіологічної функції. Крім того, триптофан може метаболізуватися в кінуренін, триптамін та індол, тим самим модулюючи нейроендокринні та кишкові імунні реакції.

Не так давно було отримано суттєві докази того, що мікробіом кишечника модулює функцію мозку, включаючи, наприклад, поведінку, пов'язану з тривогою та депресією, що вказує на необхідність визначення залучених біологічних шляхів. У 2013 році Кларк і його колеги повідомили, що мікробіом раннього віку регулює серотонінергічну систему гіпокампа залежно від статі. Результати відкрили

численні напрямки дослідження впливу мікробіому на нейророзвиток і поведінку. Все більше доказів свідчить про те, що вісь мікробіота-кишечник-мозок відіграє ключову роль у регулюванні функцій мозку, зокрема емоційної обробки та поведінки. Дійсно мікробіота відіграє важливу роль у нейророзвитку, що призводить до змін у експресії генів у критичних областях мозку, що призводить до збою програмування нормальної соціальної та когнітивної поведінки у мишей. Кишечник мікробіота в основному використовувалася для позитивного впливу на здоров'я мозку через пробіотики з різними штамми біфідобактерій і лактобактерій, які мають анксиолітичну дію і прокогнітивні ефекти як у гризунів, так і у людей [2].

Ключове питання полягає в тому, чи може лікування, спрямоване на вісь мікробіота-мозок, мати терапевтичні переваги при розладах, пов'язаних зі стресом. З цією метою кілька досліджень показали, що дієти, які змінюють мікробіоту, пребіотики та пробіотики можуть зменшити поведінку, пов'язану зі стресом, і активацію НРА. Наприклад, харчові добавки у соціально ізольованих мишей зменшують тривогу та депресивну поведінку у самців, але не у самок. Моделі на тваринах покращили наше розуміння того, як кишкова мікробіота може впливати на розлади, пов'язані зі стресом, включаючи поведінку, схожу на депресію.

Висновок: наведені вище дослідження можуть відкрити нові можливості для подальшого вдосконалення лікування депресії

Список використаних джерел:

1. Agus A., Planchais J., Sokol H. (2018) Gut Microbiota Regulation of Tryptophan Metabolism in Health and Disease. *Cell Host Microbe*, 23(6): 716–724. doi: 10.1016/j.chom.2018.05.003.
2. Kapreliants, L., & Zhuk, E. (2021). Психобіотики – пробіотики, що покращують настрій. *Food Science and Technology*. <https://doi.org/10.15673/fst.v15i1.1969>

СЕКЦІЯ 27.

ФІЗИЧНА КУЛЬТУРА, СПОРТ ТА ФІЗИЧНА ТЕРАПІЯ

Палчинська Лілія Романівна, курсант 4 курсу

Дніпропетровський державний університет внутрішніх справ, Україна

Науковий керівник: Богуславський Віктор Володимирович, викладач кафедри спеціальної фізичної підготовки

Дніпропетровський державний університет внутрішніх справ, Україна

РОЛЬ СПЕЦІАЛЬНОЇ ФІЗИЧНОЇ ПІДГОТОВКИ ЯК СКЛАДОВОЇ ЗАБЕЗПЕЧЕННЯ ОСОБИСТОЇ БЕЗПЕКИ ПОЛІЦЕЙСЬКОГО

В сучасних умовах, коли рівень злочинності в Україні досить високий, актуальним є питання забезпечення особистої безпеки кожного з нас. Особливо це питання хвилює правоохоронців, адже щодня під час виконання службових обов'язків із забезпечення охорони громадського порядку та безпеки, захисту громадян від кримінальних правопорушень тощо вони стикаються з посяганням на їхнє життя чи здоров'я.

Фізична підготовка — це комплекс заходів, спрямованих на формування та вдосконалення рухових умінь і навичок, розвиток фізичних якостей і здібностей поліцейського з урахуванням особливостей його професійної діяльності.

Зміст фізичної підготовки охоплює теоретичні знання, методику розвитку фізичних якостей, практичні навички застосування заходів фізичного впливу, спеціальні засоби та способи допомоги потопаючому. Основним засобом фізичної підготовки є фізичні вправи, виконання яких повинно поєднуватися з дотриманням гігієнічних вимог і заходів щодо запобігання травматизму.

Метою фізичної підготовки працівників поліції є збереження здоров'я, творчої та трудової активності, забезпечення належного рівня фізичної підготовленості та всебічного розвитку фізичних якостей, набуття теоретичних знань, формування спеціально-прикладних та життєво важливих навичок, необхідних для виконання оперативних завдань.

Однак, незважаючи на існування достатньо ефективних державних заходів, спрямованих на формування та вдосконалення навичок поліції з застосування фізичної сили, у їх практичній діяльності все ще залишаються проблеми, пов'язані з недостатньо хорошим володінням спеціальною технікою та застосуванням фізичної сили як засобу примусу. Отже, враховуючи наведений вище матеріал, можна сформулювати наступні причини, що призвели до виникнення окресленої вище проблеми:

- значна кількість інструкторів, які готують поліцію на місцях, не мають відповідного зарубіжного досвіду, що не дозволяє позитивно вплинути на підготовку особового складу;

- суттєво мала кількість часу на підготовку працівників патрульної поліції, що, у свою чергу, впливає як на практичні, так і на теоретичні навички;
- відсутність повного матеріального забезпечення новітніми технологіями;
- відсутність чіткої концепції професійної підготовки.

Таким чином, враховуючи проведені дослідження, можна зробити висновок, що вдосконалення застосування фізичної сили, як складової забезпечення особистої безпеки поліцейського, є справді важливим і необхідним питанням. Зокрема, у практичній діяльності працівників правоохоронних органів залишається низка невирішених питань щодо ефективності застосування фізичної сили як примусового заходу з метою запобігання небезпеці для працівника поліції. Отже, необхідно підвищити підготовку інструкторів, викладачів фізичної культури, зокрема збільшити кількість стажувань за кордоном для отримання професійного досвіду; запровадити обов'язкове відвідування спортивних секцій з рукопашного бою, боксу, дзюдо тощо.

Список використаних джерел:

1. Боровик М.О. Шляхи покращення рівня фізичної працездатності майбутніх офіцерів Національної поліції України. Харків : ХНУВС, 2018. 211 с.
2. Дідковський В.А., Бондаренко В.В., Кузенков О.В. Фізична підготовка працівників Національної поліції України : навчальний посібник. Київ, 2019.

Палчинська Лілія Романівна, курсант4 курсу

Дніпропетровський державний університет внутрішніх справ, Україна

Науковий керівник: Анісімов Дмитро Олексійович, викладач кафедри спеціальної фізичної підготовки

Дніпропетровський державний університет внутрішніх справ, Україна

ТЕОРЕТИЧНІ ТА ПРАКТИЧНІ АСПЕКТИ ЗАБЕЗПЕЧЕННЯ НАЦІОНАЛЬНОЇ БЕЗПЕКИ УКРАЇНИ

У сучасному світі проблеми національної безпеки та військової політики виникли в окремих галузях політології та політичної діяльності, значення яких постійно зростає. Саме існування та розвиток людини, суспільства, держави залежить від рівня національної безпеки та ефективності військової політики. Процеси глобалізації, зміцнення єдності світу з поглибленням його національного різноманіття, революція у військовій сфері призвели до зміни характеру загроз і небезпек для людства, окремих націй і держав, що вимагає нових підходів до глобальної, міжнародної безпеки.

Поява нових загроз і пріоритетів забезпечення національної безпеки впливають на кардинальні зміни в системах національного, регіонального, глобального рівнів і вимагають визначення ступеня впливу цих змін на національну безпеку України.

Протистояти новим небезпекам можна лише за найтіснішої взаємодії всіх сил і структур для забезпечення національної безпеки. Необхідно усвідомити, що національна безпека більше не є особливою прерогативою лише тих органів, які традиційно вважаються відповідальними за неї. До системи національної безпеки необхідно залучати нових суб'єктів, наприклад, медичні та гуманітарні служби, державну та місцеву владу, представників бізнесу та інфраструктури, ЗМІ. Усі ресурси мають бути об'єднані разом і ефективно використані у всіх сферах [2, с. 12].

Безпека держави відображає стан захищеності державних інтересів незалежних країн. На розуміння поняття національної безпеки впливають історико-політичний досвід держав, характер політичних режимів, специфіка міжнародної ситуації в конкретний історичний період, цілі зовнішньої та військової політики та інші чинники.

Законодавчо-правову основу забезпечення національної безпеки України становлять Конституція України, Закони України «Про національну безпеку України», «Про інформаційну безпеку України», «Про Раду національної безпеки і оборони України», «Про службу безпеки України» тощо, а також інші нормативно-правові акти державних органів влади й управління; міжнародні договори й угоди, укладені чи визнані Україною [1, с. 125-126].

Одним із завдань Кабінету Міністрів України є здійснення заходів щодо забезпечення обороноздатності та національної безпеки України, громадського порядку, боротьби зі злочинністю, ліквідації наслідків надзвичайних ситуацій.

Координує та контролює діяльність органів виконавчої влади у сфері національної безпеки і оборони відповідно до законодавства Рада національної

безпеки і оборони України. Кабінет Міністрів України забезпечує виконання рішень Ради національної безпеки і оборони України, введених в дію указами Президента України, відповідно до положень Конституції України.

Секретаріат Кабінету Міністрів України реагує на звернення дорадчих, дорадчих та інших допоміжних органів і служб, утворених Президентом України, надає їм інформацію, необхідну для виконання покладених на них завдань.

Члени Кабінету Міністрів України, керівники інших органів виконавчої влади за погодженням з Прем'єр-міністром можуть включатися до складу дорадчих, дорадчих та інших допоміжних органів і служб, які утворюються Президентом України для здійснення ними повноважень, а також брати участь у роботі таких органів і служб на громадських засадах [3, с. 141].

Підводячи підсумок, можна сказати, що національна безпека — це специфічний ступінь захисту важливих цінностей, інтересів, прав особи, соціальних груп, усього суспільства і держави, зокрема національних цінностей, і ідентичність від широкого кола зовнішніх і внутрішніх загроз політичного, економічного, військового, екологічного, технологічного, інформаційного, культурного та іншого характеру.

Національна безпека України тісно пов'язана з визначенням її національних інтересів, що відображають найвищі інтереси суспільства.

Нагальна потреба побудови власної системи національної безпеки в нових умовах зробила цю проблему для України однією з найактуальніших. Необхідність її створення була зумовлена, по-перше, змінами, що відбувалися в самій Україні; по-друге, необхідність об'єктивного визначення місця України в міжнародному співтоваристві; по-третє, постійна необхідність виявлення та оцінки реальних і потенційних загроз безпеці України з метою визначення конкретних шляхів і засобів їх запобігання; по-четверте, зростання глобальних загроз (виснаження природних ресурсів, забруднення навколишнього середовища тощо).

Список використаних джерел:

1. Власюк О. С. Національна безпека України: еволюція проблем внутрішньої політики : Вибр. наук. праці. К. : НІСД, 2016. 528 с.
2. Глобальна та національна безпека: підручник / авт. кол. : В.І. Абрамов, Г.П.Ситник, В.Ф. Смолянчук та ін. / за заг. ред. Г.П.Ситника. Київ : НАДУ, 2016. 784 с.
3. Гончаренко О.М., Лисицин Е.М., Вагапов В.Б. Поняття національної безпеки в контексті національних інтересів України. Наука і оборона. 2002. №1. 325 с.

СЕКЦІЯ 28.**ІСТОРІЯ, АРХЕОЛОГІЯ ТА КУЛЬТУРОЛОГІЯ**

Роговська Діана Віталіївна, здобувач вищої освіти історичного факультету
Кам'янець-Подільський національний університет імені Івана Огієнка, Україна

Науковий керівник: Завальнюк Олександр Михайлович, доктор історичних
наук, професор, професор кафедри історії України
Кам'янець-Подільський національний університет імені Івана Огієнка

БІЙ 4-Ї КИЇВСЬКОЇ ДИВІЗІЇ ЗА ДАШКІВЦІ 13 ЖОВТНЯ 1920 РОКУ

Під час польсько-радянської війни 1920 року українським військами довелося вести численні і важкі бойові зіткнення з противником. Одним із них став бій 4-ї Київської дивізії за Дашківці на Поділлі, що відбувся 13 жовтня 1920 року.

На той час, після тривалих боїв, Армія УНР зі своїм польським союзником змогла серйозно потіснити більшовицьке військо на багато кілометрів східніше від р. Збруч.

Однак, попри це, Варшава вважала недоцільним наражати себе на ризик продовження війни з Радянською Росією, а тому 12 жовтня погодилась на підписання у Ризі прелімінарного мирного договору зі своїм ворогом. Для української сторони це було страшним ударом. Проте командування Армії УНР вирішило продовжувати наступ. Це потрібно було задля того, щоб забезпечити терен для мобілізації. Права група війська мала вийти на річку Калюс, середня – до Ялтушкова, ліва – у район Старокостянтинів-Летичів. В подальшому планувалося оволодіти такими важливими стратегічними залізничними вузлами, як Жмеринка і Вапнярка [3, с. 105-107; 4, с. 336-337].

Середню групу (командуючий генерал М. Безручко) складали 4-а і 6-а дивізії УНР [1, с. 175; 5, с. 175]. Наступ на Ялтушків мала забезпечувати 4-а Київська дивізія під командою генерала Ю. Тютюнника. Вона налічувала лише 250 багнетів, 150 шабель і мала на озброєнні 6 гармат і 12 кулеметів (кулеметний відділ полковника Пузицького) [1, с. 124]. Сили противника на цій ділянці фронту нараховували близько 1000 багнетів при 4-6 гарматах та 30-40 кіннотників полкової розвідки [1, с. 124; 2]. Отже, радянські війська мали чисельну перевагу у піхоті, поступалися в кінноті, а за вогневою силою гармат і кулеметів була приблизно рівність.

Місцевість майбутнього поля бою мала чимало пагорбів, невеликих лісових масивів. Вона дозволяла як успішно наступати, так і оборонятися. Найбільш вагоме тактичне значення мала ділянка Осламіво – Дашківці, яка прикривала дорогу на Ялтушково. Тому Дашківці був головним ключем до всієї позиції [1, с. 123].

Враховуючи співвідношення у бойовій силі, українське командування вирішило головний удар здійснити саме на Дашківці. Основною ударною силою мала стати 10-а стрілецька бригада, підсилена двома гарматами, яка завдавала удару

між Дашківцями і Новими Нетенчинцями, з подальшим виходом на с. Прис. Нотенава – Ходаки, а для відволікання уваги ворога на Дашківці збиралася демонструвати намір наступати пластунська сотня кінного полку. Кулеметний відділ отримав завдання прикривати фланги. Наступ мали підтримувати 4 гармати, що розташовувалися на східній околиці Вінківців. У резерві залишався 4-й кінний полк. Слід було також не забувати, що підрозділи Червоної армії напередодні наступу проводили активні дії в напрямку на захід від Осламіва [1, с. 123].

Наступ розпочався о 6-й годині ранку, під прикриттям туману. Через годину відбулося зіткнення з противником. Несподівано швидко українські війська збили ворожу заставу перед Дашківцями і увійшли в його західну частину.

Як виявилось, наступ пішов не за планом. Південніше Дашківців на Вінківці рухалася ворожа піхота. Фактично зіткнулося два наступи, розгорнувся зустрічний бій. Сили противника на цій ділянці нараховували від 400 до 500 піхотинців. Завдяки кулеметникам Пузицького наступ червоноармійців було призупинено. За таких обставин, коли ситуація вимагала приділити увагу обороні правого флангу, генерал Тютюнник прийняв сміливе, але ризиковане рішення. Він віддав наказ 10-й бригаді посилити наступ і розвернутися в сторону наступаючих ворожих військ, створюючи загрозу їхньому флангу.

Тим часом кулеметний відділ під прикриттям своєї артилерії відійшов під Вінківці. Настав критичний момент. Було видно, що гарматний відділ під командуванням сотника Чорного, попри майстерний обстріл ворожої лави, не в змозі її стримати.

Паралельно з цими подіями 10-та бригада, перейшовши Дашківці, разом з 4-м кінним полком, який прибув на підмогу, спільно завдали флангового удару по противнику. Радянська піхота почала відступати. За ними ринув кулеметний відділ Пузицького. І до 16-ї години українські війська вступили в Осламів [1, с. 124-125].

Близько 17-ї години противник зробив спробу відбити Дашківці, кинувши на українську кінноту свою. Але наступ ворога було успішно відбито. Так само невдача спіткала і радянську піхоту. До початку темряви підрозділи 4-ї Київської дивізії просунулися вперед і вийшли на лінію Слобода Холецька – Потернава. Успіх був цілковитим [1, с. 125-126].

Таким чином, бій 4-ї Київської дивізії під Дашківцями засвідчив мужність і професіоналізм як командування, так і солдатів українського війська. Ця перемога вселяла надію бійцям і цивільним мешканцям на можливі подальші успіхи у боротьбі за незалежну українську державу.

Список використаних джерел:

1. Лушненко О. Бій 4-ї Київської дивізії під с. Дашківцями 13 жовтня 1920 р. *Війна України проти Радянської Росії у 1920 році (документи та матеріали) / упорядник і автор передмови Я. Тинченко*. Київ: Темпора, 2020. С. 123-126.
2. Оперативний звіт до 20 год. 11 жовтня. *Українсько-московська війна 1920 року в документах: оперативні документи штабу Армії Української Народної Республіки / передмова і редакція генерала В. Сальського*. Варшава: [б. в.], 1933. Ч. 1. С. 282.
3. Руккас А. О. «Разом з польським військом»: Армія Української Народної Республіки 1920 р. (структура, організація, чисельність, уніформа). Ніжин: Видавець ПП Лисенко М.М., 2013. 480 с.
4. Савченко В. А. Дванадцять воїн за Україну. Харків: Фолио, 2006. 415 с.
5. Удовиченко О. Україна у війні за державність. Історія організації і бойових дій Українських Збройних Сил 1917-192. Київ: Україна, 1995. 206 с.

Терлецька Дар'я Русланівна, здобувач вищої освіти історико-філологічного факультету

Південноукраїнський національний педагогічний університет імені К. Д. Ушинського, Україна

Науковий керівник: Єскерська Олена Петрівна, канд. іст. наук, доцент кафедри історії України

Південноукраїнський національний педагогічний університет імені К. Д. Ушинського, Україна

ВИХОВАННЯ ТА ОСВІТА В СТАРОДАВНЬОМУ ЄГИПТІ

Тема виховання та освіта в Стародавньому Єгипті актуальна у сьогоднішній як для вивчення історії формування педагогічних знань, так і для можливого використання педагогічного досвіду краї Стародавнього Сходу у сучасному освітньому процесі.

Метою роботи було дослідження та аналіз повчань Стародавнього Єгипту для їх використання в освітньому процесі сучасної школи. Повчання молодому поколінню були популярним жанром давньоєгипетської літератури і є неоцінним джерелом інформації.

Виховання в Стародавньому Єгипті залежало від соціального та матеріального положення родини. Хлопчикам та дівчатам від батьків діставалась однакова кількість уваги, але все ж таки хлопчикам приділяли трохи більше поваги та уваги, бо вони були продовжувачами роду. Матері займались вихованням дітей до трьох – чотирьох років. Починаючи з чотирирічного віку, батьки повчали і передавали синам знання, які вони набули за життя, працюючи над своїм ремеслом. Діти хліборобів або скотарів вчилися орати землю, доглядати за худобою. Дітей з самого дитинства виховували бути відповідальними і працьовитими. Доказом цього є уривок з повчання гераклеопольського фараона Хеті III сину своєму Мерікара, який був створений у III тис до н. е.:

«Наслідуй батькам твоїм, предкам твоїм.
Твориться мудрість знанням
Дивися, слова їх залишаються записаними.
Розгортай сувої твої, наслідуй премудрості;
той, хто навчається, стане вправним...
для майбутнього...» [4].

Перші відомості про шкільне навчання відносяться до III тис. до н. е. Усі джерела доби Давнього царства засвідчують, що в цей час знання передавалися окремими особами, що володіли ними, безпосередньо своїм учням. Учні спочатку вчили, потім вони починали допомагати своїм вчителям, а потім і самі ставали вчителями. Вчитель називав учнів «синами» незалежно від того, чи були вони його рідними дітьми, або були учнями, прийнятими до родини вчителя заради навчання [1]. З документів періоду правління III – V династій можна зробити висновок, що існувала практика виховання та навчання дітей вельмож разом з дітьми фараонів при царському палаці. Отже, ймовірно, що саме при царському палаці склалися

сприятливі умови для виникнення школи. Починаючи з періоду Середнього царства існування шкіл можна вважати встановленим фактом. Починали ходити у школу рано – у 5 років, бо навчання було складним і тривало довго. Освіта передбачала засвоєння не тільки письма, читання, математики та граматики, треба було вивчати священні тексти, вміти малювати тощо. Адже єгипетські чиновники виконували різні обов'язки. Одна людина могла змінювати рід діяльності декілька разів – наприклад, вельможа Уна був суддею, розчищав канали, добував камінь і навіть став начальником військового штабу.

Школу у Стародавньому Єгипті можна назвати практичною. В школах при храмах окрім знань з релігії, навчали практичним наукам – медицині, математиці та астрономії. Якщо брати професійні навички, наприклад, архітектора або будівельника, то їх передавали батьки, керуючись власним досвідом. Але з часом перелік дисциплін, що входили до освітньої програми, збільшувався. Для підготовки юнаків до кар'єри жерців або писарів в освітню програму входили етикет, арифметика та читання. Коли юнаки досягали підліткового віку, вони починали працювати. Діти знаті продовжували навчатися далі.

Якщо аналізувати текст повчання Ахтоя своєму синові Піопі, яке було написано у період Середнього Царства, то можна зрозуміти, що батьки намагалися наставляти дітей до праці у майбутньому ремеслі, і що професія писаря – людини освіченої, вважалася дуже почесною: «Зверни ж серце твоє до книг. Я дивився на вільного від примусової праці, – дивись, немає нічого вище книги ...» [3]. Ахтой прославляє грамотних управителів, наводить приклади важкої праці людей різних професій та щоразу підводить до думки про суттєву перевагу професії писаря над іншими. Він переконливо доводить, що праця землероба, гончаря, землекопа є важкою та виснажливою, а праця рибалки та пральника – не тільки важка, а й небезпечна. Ахтой у своєму повчанні доходить до висновку, що для гідного життя потрібно навчатись у школі, вивчити грамоту та опанувати мистецтво писаря.

Процес навчання тривав довго. Спочатку учні мовчки робили свої завдання, потім читали і вчили текст на пам'ять. Якщо учень починав розмовляти під час уроку вчитель бив його палицею. Розмовляти можна було тільки з дозволу вчителя. Спочатку, щоб навчитися писати, використовували уламки керамічних посудин. Також інструментами майбутніх писарів були чашка для води, дощечка із заглибленням для фарби з сажі і вохри, розщеплена очеретяна паличка [2].

Заняття проходили з раннього ранку і до пізнього вечора, тому у учнів був час в основному тільки на навчання. Якщо дитина хотіла навчатись, їй приходилось відмовлятися від дитячих радощів.

Отже, виховання та освіта в Стародавньому Єгипті базувались на передачі свого ремесла дітям, для продовження роду і життя самого ремесла. Не дивлячись на стать дитини її любили і приділяли увагу, і вірили, що коли дитина подорослішає, вона віддячить батькам за їх зусилля повагою та любов'ю.

В період Давнього царства знання передавалися вчителями безпосередньо учням яких спочатку вчили, а потім вони і самі ставали вчителями. Одночасно існувала практика виховання та навчання дітей вельмож разом з дітьми фараонів при царському палаці. Тому цілком можливо, що при царському палаці склалися сприятливі умови для виникнення школи. Починаючи з періоду Середнього царства існування шкіл можна вважати встановленим фактом. Освіта відбувалась у

жорстокій дисципліні: дітей навчали бути відповідальними та найкращими. Тому що найкращі отримували найкращу професію. Але не дивлячись на жорстокі методи виховання, найкращими становились далеко не всі. Діти навчались з ранку до вечора, тому гратися та лінитися в них не було часу. Освіта в Стародавньому Єгипті була скомпонована, мала ціль виховати гарних спеціалістів у свої справі, та виховати перш за все чесних та працьовитих людей.

Список використаних джерел:

1. Коростевцев М. А. Писцы древнего Египта / М. А. Коростевцев. – Москва: Журнал Нева, Летний сад, 2001. – 368 с.
2. Мертц Б. Красная земля, Черная земля / Б. Мертц. – Москва: Центрполиграф, 2008. – 457 с.
3. Поучение Ахтоя, сына Дуауфа, своему сыну Пиопи. В: Коростовцев М. А. Хрестоматия по истории Древнего Востока / М. А. Коростовцев, И. С. Канцельсон, В. И. Кузищин. – Москва: Высшая школа, 1980. – С.39 – 42.
4. Поучение гераклеопольского царя своему сыну Мерикара. В: Коростовцев М. А. Хрестоматия по истории Древнего Востока / М. А. Коростовцев, И. С. Канцельсон, В. И. Кузищин. – Москва: Высшая школа, 1980. – С. 31 – 36.

Половенко Наталія Андріївна, здобувач вищої освіти історико-філологічного факультету

Південноукраїнський національний педагогічний університет імені К.Д.Ушинського, Україна

Науковий керівник: Сєкерська Олена Петрівна, канд. іст. наук, доцент кафедри Історії України

Південноукраїнський національний педагогічний університет імені К.Д.Ушинського, Україна

ВИХОВАННЯ ТА ОСВІТА В ШУМЕРІ

Питання виховання і освіти в Стародавньому Шумері є актуальними і в наш час. Як і в Шумері, так і в наші дні, освіта та виховання є важливою та обов'язковою складовою життя людини. Шумерські діти прагнули опанувати знаннями, хотіли вчитися і досягти успіху в житті та отримати гарну професію. Разом з тим, були і такі учні які не бажали навчатися, але боялися розчарувати своїх батьків через погане навчання та незадовільну поведінку. Головним у вихованні шумерських дітей була, як і зараз, повага до батьків та дорослих.

Метою роботи є аналіз виховання та освіти в Стародавньому Шумері. До завдань входило визначення особливостей виховання та освітнього процесу та методів навчання в Стародавньому Шумері, дослідження методів навчання, аналіз завдань шумерської школи.

Виникнення писемності в Шумері досліджував Е. Кьєра, а питання шумерських виховання та освіти найкраще розроблені в працях М. Беліцького та С. Крамера.

Головною цінністю шумерської родини вважалися діти. Шумерських дітей виховували вдома. Батьки бажали бачити своїх дітей вихованими та ввічливими. В Шумері існував культ батьків, і син після смерті батька повинен був належним чином поховати його і подбати про шанування та увічнення його пам'яті. Діти – як і хлопчики, так і дівчатка, допомагали батькам по господарству. Як відомо з шумерських текстів, якщо дитина не слухалася і погано себе поводи́ла з батьками, її могли покарати за це.

Освіта в Шумері мала велике значення – вже в III тис. до н. е. там з'явилися перші школи. Формальне становлення системи освіти відбулося завдяки винайденню клинопису. Спочатку клинописне шумерське письмо було громіздке, клинописних знаків налічується близько 2000. Основним матеріалом для письма були глиняні таблички, які формували з м'якої вологої глини. Висушену готову табличку сушили на сонці і випалювали на вогні. В середині III тис. до н. е. на території Шумеру вже існували декілька шкіл. За археологічними даними у шумерському місті Шурпак були знайдені шкільні підручники, які приблизно датуються серединою III тис. до н. е. і які містять імена богів, назви предметів, тварин та рослин, а також окремі слова та фрази [1]. Але розквіту шумерська освіта набула в другій половині III тис. до н. е. В цей період відомі центри, в яких, ймовірно, існували школи – там були знайдені шкільні таблички. Але в цих табличках нічого не розповідається про саму шкільну систему, організацію навчання та методи роботи. Така інформація з'являється лише в першій половині II

тис. до н. е. Від цього часу збереглося таблички з вправами учнів. Шумерська школа відома нам з текстів під назвою «е-дуба». На чолі школи стояв «умміа», йому допомагали помічники – «старші брати». Учнів називали «синами школи». Умміа перевіряв письмові завдання учнів та їхні знання в усній формі [1].

Метою школи була підготовка писарів для потреб держави (палацового та храмових господарств) і приватних осіб (торгівців, суддів тощо). За даними археологічних розкопок у містах Ніппур, Сіппар, Ур відомі будівлі, які вважаються школами. Школи були приватними, існували при храмах та при царському палаці [2].

В міру розвитку мережі шкіл, а також розширення навчальних програм, школи поступово ставали осередками шумерської культури та наукових знань. На думку С. Крамера, в шумерських школах готували також фахівців з ботаніки, зоології, мінералогії, географії, математики, граматики та лінгвістики, релігії, причому нерідко ці вчені вносили свій вагомий внесок у подальший розвиток знань [2].

Випускники шкіл не тільки вмiли писати та читати, вони опанували основи знань з таких галузей як математика, лінгвістика, медицина, астрономія та право. Учні вчилися укладати юридичні та господарські документи, грати на музичних інструментах, перекладати тексти з аккадської мови на шумерську і навпаки. Найважливішими методами навчання було багаторазове повторення, запам'ятовування слів, текстів, задач та способів їх розв'язання. Курс навчання складався із двох основних програм. Одна з них більше тяжіла до науки та технічних знань, а друга мала літературне спрямування й розвивала творчий початок. Ймовірно, що вчителі супроводжували переписування текстів усними докладними поясненнями, але вони, очевидно, не записувалися і тому назавжди втрачені. Учнім потрібно було дуже багато запам'ятовувати: вони засвоювали великі списки слів, в яких кожне слово позначалося не одним знаком, а двома або більше. Потім вивчали значення слів та речень які розташовувались по списках відповідно до їх значень. Такі списки могли містити назви окремих частин тіла людини, назви диких та домашніх тварин, риб, рослин, дерев, порід каменю, астрономічні поняття, виробів із металу, глини, дерева. Тільки коли шумерський учень достатньо добре засвоював складний шумерський словник, він починав копіювати й запам'ятовувати короткі речення, прислів'я, байки, а надалі - типові угоди, контракти тощо. Паралельно він отримував вправи з математики. Йому треба було запам'ятати метричні таблички із вказівками одиниць довжини, ваги, об'єму тощо. Доводилося вчити напам'ять і таблиці множення. Поки учні вчили свої таблички, асистент вчителя готував нові, і вони знову приступали до копіювання.

Отже, виховання та освіта посідали важливе місце в житті шумерів. Велику увагу приділяли родинним стосункам та сімейному вихованню. В Шумері не існувало обов'язкового навчання, школу відвідували учні із заможних родин. В школі учнів навчали грамоти, учні вчилися писати та читати, опановували наукові знання з медицини, математики, астрономії, лінгвістики та права. Учні писали на глиняних табличках очеретяною загостреною паличкою. Крім цього, учні вчилися оформлювати юридичні та господарські документи та грати на музичних інструментах. Якщо вони не дотримувалися правил поведінки, їх чекало покарання палицями. Школи існували при храмах та палацах. В них навчали майбутніх писарів та чиновників, але спеціальної професійної освіти шумерська школа не мала, її

можна назвати професійно орієнтованою тільки деякою мірою. Окремі випускники шкіл ставали фахівцями з медицини, астрономії, права і могли бути вчителями. Викладання в шумерській школі не схоже на сучасну систему шкільного навчання, в якій засвоєння знань залежить від самостійної роботи учня, його ініціативи, вміння шукати та аналізувати інформацію.

Список використаних джерел:

1. Белицкий М. Шумеры. Забытый мир /Марианн Белицкий. – Москва: Вече, 2000. – 432 с.
2. Крамер С.Н. История начинается в Шумере / Сэмюэл Ной Крамер. – Москва: «Наука», 1965. – 255 с.

Малога Олексій Андрійович, здобувач вищої освіти історико-філологічного факультету
Південноукраїнський національний педагогічний університет імені К.Д.Ушинського, Україна

Науковий керівник: Сєкерська Олена Петрівна, канд. іст. наук, доцент, доцент кафедри історії України
Південноукраїнський національний педагогічний університет імені К.Д.Ушинського, Україна

ОСОБЛИВОСТІ ВИХОВАННЯ У СПАРТІ

Тема виховання дітей у Спарті викликає інтерес насамперед через специфіку процесу, яка виявлялася у надмірній жорстокості, постійному нагляді за всіма сферами життєдіяльності, великій кількості заборон і обмежень та акценті на фізичному вихованні. Цікавим є те, чи мають право на існування окремі елементи спартанського виховання в сьогоденні, бо, наприклад, багатьом людям потрібно виховати в собі дисциплінованість, або ж покращити своє фізичне здоров'я. Метою роботи було дослідження процесу виховання у Спарті, і з'ясування основних віх, які проходив спартанський хлопчик, щоб стати повноправним громадянином Спарти. До завдань роботи входило проаналізувати випробування, які мав пройти кожен спартиат в процесі виховання та показати особливості виховання жінок.

Тема виховання дітей у Спарті висвітлена в працях Ф. Велишского, Г. Е. Жураковского, Л. Винничук, П. Гиро та інших дослідників.

Одразу ж після народження дитина у Спарті потрапляла в розпорядження держави [3]. Батько не мав право вирішувати, чи має дитина право на життя, чи вона приречена на смерть. Замість нього це вирішували найстарші представники роду. Проводилась рада, на якій кожен висловлював свою думку. Якщо було вирішено, що дитина слабка, хвора або погано складена, то її відправляли на Тайгет. А якщо вона була здоровою та міцною, їй залишали життя [3].

Приблизно до 7 років дитина жила в батьківському будинку під наглядом жінок. Потім її віддавали педоному, який керував вихованням всієї молоді. Педоном збирав дітей у групи, а декілька груп об'єднувались у клас. Купались хлопчики в холодній воді, а взимку носили тільки один плащ, спали на соломі, сіні або очереті. Рік закінчувався випробуванням, яке називалось агоном [1].

Підготовка юних спартанців в інтелектуальній сфері обмежувалась вміннями читати і писати, потрібно було знати декілька релігійних та військових пісень і віршів, окрім цього вивчались окремі відомості про Спарту, її традиції, історію та звичаї. Заняття з музики входили в коло предметів не як розвага, а як елемент морального розвитку. Вчили дітей також говорити по-лаконському – тобто стисло і зрозуміло. Сучасний вислів «кажи або розповідай лаконічно» бере свій початок ще з часів Давньої Спарти. Стриманість і скромність спартанських дітей викликали здивування в інших регіонах Греції. Вони були мовчазні, мов статуї, ледве підіймали очі, мали завжди суворий вигляд і ходили, сховавши руки під плащ [1].

Фізичні вправи були розподілені для дітей за віком, звичайними вправами були біг, стрибки, метання дротика або диска. Деяка частина часу виділялась на правильне володіння зброєю. Починаючи з 12 років діти ходили майже голими й

босоніж. Вони коротко підстригали волосся, і за виключенням декількох днів юним спартанцям заборонялося вмиватися. Їжа, яку вони отримували, не могла вгамувати почуття голоду, і тому юним спартанцям доводилося красти. Якщо це вдавалося – вони заслуговували похвали, а якщо під час крадіжки їх викривали, дітей чекало покарання [3].

Починаючи з 14 років, а у хлопців як правило це був вік статевої зрілості, з'являється нове випробування, метою якого було навчити хлопців переносити біль – це бичування перед вівтарем Артеміди Ортії, яке проходило раз на рік. Цю екзакуцію під страхом ганьби і не зважаючи на біль юнаки мали витерпіти без жодного стону. Були випадки, коли ці тортури перемагали силу духу і випробування переривали. Той хлопець, який показав свою стійкість і незламність духу отримував звання «переможця при вівтарі» [1].

Наступне випробування відбувалось вже перед тим, як юнаків присвячували в ірени. В «Законах» Платона можна знайти яскраву ілюстрацію спартанського виховання: «..так звана криптія добре виховує витривалість. Це і ходіння босоніж, і сон без ліжка, і власне обслуговування без допомоги слуг, і подорож вночі і вдень по всій країні. Протягом року юнак блукав, щоб його не можна було знайти – по горах, по долинах, сам собі знаходив їжу, спав мало, бо в будь-який момент могла з'явитись небезпека. Після успішного подолання цього випробування юнак переходив до категорії «ірени», де залишався до 30 років. В проміжок часу з 18-20 до 30 років юний спартанець мав право бути присутнім на спільних трапезах чоловіків під назвою фітідії. Тільки після 30 років спартанці мали право одружуватись. За законом, який приписується Лікургу, спартанці мали обрати собі жінок з незаможних сімей. При цьому самі спартанці прагнули, щоб їх сини одружились на незаможних дівчатах, але які і народились і були виховані у Спарті. Проте формально шлюби з іноземками не заборонялись, а діти, які народились від вільного спартанця та доньки періека або навіть ілота – ставали в майбутньому повноправними громадянами [2].

Виховання дівчат у Спарті не дуже сильно відрізнялось від виховання хлопців, на першому місці були фізична сила і витривалість дівчат, які в майбутньому народжували громадян-воїнів. Навчали дівчат гімнастиці та музиці, вони займалися також фізичною підготовкою – бігом, стрибками, метанням дротиків та диска. Ще навчали танцю і співу, і тому під час свят дівчата могли танцювати хороводом та співати хором. Все це відбувалось в особливих місцях, куди не допускали сторонніх. Проте, влаштовувались публічні випробування і як хлопчики могли бути присутніми на іграх дівчат, так і дівчата могли бути присутніми на іграх хлопців. В таких випадках похвала або осуд дівчат могли бути для протилежної статі могутнім способом впливу.

Таке виховання дівчат було доволі дивним для інших народів та країн. Наприклад, сильна і впевнена спартанка у порівнянні з тендітною і боязкою афінянкою справляла враження людини, що не має статі. Цензура особливо засуджувала одяг спартанок: вони носили туніку, яка була без рукавів та ледве доходила до колін. Проте, моральність від таких порядків, імовірно не страждала, а спартанські жінки вигравали в тому плані, що були найбільш енергійними та здоровими жінками в усій Греції [3].

Отже, спартанська система виховання була спрямована на фізичну та психологічну стійкість до будь-яких умов. Загартовували своє тіло і дух спартанці ще з народження, уникаючи тепличних умов, розуміючи що тривале перебування в комфортних умовах робить людину слабшою, а переживання складних умов, іноді навіть за крок до смерті – роблять людину фізично і психічно більш стійкою, і витривалою. Результатом цього суворого виховання була дисциплінована, сильна, витривала і хоробра людина.

Список використаних джерел:

1. Велишский Ф. Быт и нравы древних греков и римлян / Ф. Велишский // Москва. – 2000.
2. Винничук Л. Люди, нравы, обычаи в древней Греции и Риме / Л. Винничук // Москва. – 1987.
3. Гиро П. Частная и общественная жизнь греков / П. Гиро // Издание т-ва О. Н. Поповой, Петроград. – 1915.
4. Жураковский Г. Очерки по истории античной педагогики / Г. Жураковский // Учпедгиз Жанр. – 1963.

Бузунов Ілля Іванович, студент II курсу магістратури історико-філософського факультету

Національний педагогічний університет імені М.П. Драгоманова, Україна

Науковий керівник: Візер Світлана Олександрівна, кандидат історичних наук, доцент кафедри історії України, етнології та краєзнавства

Національний педагогічний університет імені М.П. Драгоманова, Україна

ПЕРЕМОГА РЕЛІГІЙНОГО РУХУ ІСИХАЗМУ У ВІЗАНТІЙСЬКІЙ ІМПЕРІЇ ТА ВІДОБРАЖЕННЯ ЦЬОГО ПРОЦЕСУ НА ДУХОВНО-КУЛЬТУРНОМУ РОЗВИТКОВІ КИЇВСЬКОГО РЕГІОНУ В СЕРЕДИНІ XIV – КІНЦЯ XVI СТОЛІТТЯ

Чотирнадцяте століття для Візантійської імперії – це історія боротьби за виживання. Однак, якщо імперія намагалася вижити, то Константинопольський патріархат намагався зберегти свій колишній вплив на величезних просторах східно-православної ойкумени, в тому числі і за рахунок Церкви на Русі, нав'язавши власну ідеологію «ісихазм».

Незаперечним є факт того, що дипломатична і церковно-адміністративна діяльність Візантії на Русі розвивалася під певним впливом і в залежності від того, які переміни відбувалися в самій імперії. На середину XIV століття Візантійська імперія з колись могутнього державного утворення перетворилася на об'єкт протистояння зовнішніх та внутрішніх сил. Східні кордони імперії підпирали турки-сельджуки. На півночі країни постали два потужних міжнародних суб'єкта, які до недавнього часу були сателітами імперії – Сербія та Болгарія. На заході Візантії існувала загроза втручання католицьких держав. Разом з тим, держава потерпала від внутрішніх чвар, які були зумовлені протистоянням між двома політичними угрупованнями – Палеологами та Кантакузенами, ворожнеча між якими призвела до трьох громадянських війн. Внаслідок третьої громадянської війни (1352-1357) перемогу здобула династія Кантакузенів, з якою пов'язане оформлення руху під назвою «ісихазм».

Ісихазм (від грецького дієслова ἡσυχία – спокій, тиша, самотність) – стан зосередження думки та глибокого мовчання, яке настає після перемоги людини над власними пристрастями й приводить її через внутрішню молитву до пізнання Бога [3, с. 319]. Але індивідуальна молитовна практика не є предметом нашого розгляду. Насамперед нас цікавить місце політичного ісихазму у Візантійській церковній політиці і його наслідки для Київського простору в духовно-культурному аспекті. На наш погляд, найбільш вдало пояснила термін «політичний ісихазм» В. Любащенко: «політичний ісихазм – посилення впливу Візантійської імперії на слов'янські народи, через піднесення ролі чернецтва у політичному житті» [2, с. 437].

Таким чином, перемога Кантакузенів у громадянській війні призвела до поширення ісихазму всією імперією, з яким пов'язане піднесення впливу чернецтва й визнанням його духовною силою. Саме в цей період найважливіші посади в імперії займають монахи-ісихасти, які намагаються поширити свої аскетичні погляди всією східно-православною ойкуменою, включаючи терени Русі.

Поширення впливу ісихазму відбувалося передовсім через церковні канали. Київська митрополія, будучи дочірньою Константинопольському патріархатові, не могла оминати тих тенденцій, які проявлялися у Візантійській імперії в середині XIV століття. Встановлення політичного ісихазму як панівної ідеології Візантійської імперії зумовило швидке його поширення всією православною ойкуменою. В Київський регіон ісихазм почав проникати відразу після його розповсюдження на Балканах, що сталося близько середини XIV століття [4, с. 103].

В основі ісихазму була закладена концепція суворої аскетичності, замкненості й невідкритості, направлена на пізнання Бога через внутрішню молитовну практику. Це зумовлювало те, що з поширенням ісихастських ідей теренами Київського ареалу відпадала потреба в розвитку світських наук та ідей. Якщо в католицькому світові відкривалися університети, як наприклад Ягеллонський університет у Кракові заснований в 1364 році, то в межах Русі домінував монастирський тип освіти із усіма його витікаючими недоліками – відмова від класичної освіти, переважання церковної літератури над світською, індивідуальна форма передання знань, що, по суті, не потребувало утворення університетів. Лише в другій половині XVI і на початку XVII століття з'являються освітні центри, які щонайменше нагадують університети – Острозька Академія (1576) та Києво-Могилянська колегія (1632). Проте і в цей час вплив ісихазму в повній мірі не вивітрився з інтелектуального середовища. Взяти до приклад фундаменталіста Івана Вишенського (1550-1621), для якого модернізація здавалася небезпечною, а неосвічений чернець ідеалом. Тому «руські монахи з їхньою культурою духовного аскетизму, можливо, й були ближчими до Бога. Але коли йдеться про раціональну думку, їхній доробок виглядав досить бідним навіть у царині богослов'я» [1, с. 74] – підсумовує Я. Грицак.

Таким чином, оформлення ідей ісихазму у домінуючу ідеологію Візантійської імперії не оминуло Київський ареал, який був міцно пов'язаний з Константинополем церковно-релігійними зв'язками. Поширення ідей ісихазму сучасними теренами України в середині XIV століття призвело до утвердження ідей абстракцій над ідеями реальності. Як наслідок, пізнання світу відбувалося не через відкриття навколишнього світу, а через внутрішню молитовну практику, що у своєму корінні відбивало тягу до опанування світських ідей та призводило до деформації духовно-культурного розвитку регіону. А зважаючи на те, що ідеї ісихазму в українських землях панівними були до кінця XVI століття, вони послабили її позиції перед викликами Західного світу, насамперед в інтелектуальній площині. Тому наслідки перемоги релігійно-церковного руху ісихазму у Візантійській імперії, який поширився просторами Київського регіону, були скоріше негативні, аніж позитивні в розвитку духовно-культурного потенціалу регіону.

Список використаних джерел:

1. Грицак Я. Подолати минуле: глобальна історія України. – К.: Портал, 2021 – С. 64-75.
2. Любашенко В. Галич в церковно-унійних планах Владислава Ягайла і митрополита Кипріяна // Actes Testantibus. Ювілейний збірник на пошану Леонтія Войтовича / Україна: культурна спадщина, національна свідомість, державність. Зб. наук праць. Львів, 2011. Вип. 20. – С. 434–453.
3. Оболенский Д. Византийское содружество наций. Шесть византийских портретов. – М.: «Янус-К», 1998. – С. 309-333.
4. Прохоров Г. Исихазм и общественная мысль в Восточной Европе в XIV в. / Г.М. Прохоров // ТОДРЛ. Л., 1968. Т. 23. – С. 86-108.

Маціборко Євгеній Олександрович, здобувач вищої освіти історико-філологічного факультету

*Південноукраїнський національний педагогічний університет
імені К. Д. Ушинського, Україна*

Науковий керівник: Сєкерська Олена Петрівна, канд. іст. наук, доцент кафедри історії України

*Південноукраїнський національний педагогічний університет
імені К. Д. Ушинського, Україна*

СОЦІАЛЬНА ТА ОСВІТНЯ СИСТЕМИ В ІМПЕРІЇ АЦТЕКІВ

Тема соціального устрою та освіти в імперії ацтеків є малодослідженою та нерівномірно зображеною в контексті історії колонізації Нового Світу. Кожна держава через власну систему освіти готує громадян до їх майбутнього життя та певної діяльності, яка вважається суспільно необхідною та корисною. Імперія ацтеків також не була виключенням, тому для кращого розуміння специфіки її освіти, спочатку потрібно з'ясувати головну мету існування ацтекської держави.

За уявленнями ацтеків, вони жили в п'ятому світі, бо перші чотири до них були знищені. Щоб не допустити цього знову, потрібно було постійно підтримувати сонячний світ шляхом принесення людських жертв, для яких найкраще підходили військовополонені. Через це було необхідно постійно вести війни, тому держава у розумінні ацтеків була об'єднуючою організацією для підтримання життєвого балансу та збереження світу. Однак імперію ацтеків тяжко назвати імперією в традиційному значенні, бо ацтекська держава представляла собою союз трьох великих міст: Теночтітлану, Тескоко та Тлакопану. Цей союз був укладений в 1427 році, а усі завойовані народи лише платили ацтекам данину та жили за їх законами[1].

Незважаючи на певні стереотипи, ацтекське суспільство було досить прогресивним для свого часу, особливо у питанні соціальної мобільності: спадкової влади майже не існувало, навіть верховного правителя (уей тлатоані – «той, хто говорить») обирали його радники (тлатоані), які в свою чергу були обрані на міжкланових радах, куди кожен клан посилав свого голову. Хоча правителя зазвичай обирали з числа найближчих родичів колишнього імператора, але такі прояви демократії все одного свідчать про тенденції розвитку ацтекського суспільства. Усі інші верстви населення були повинні пройти повний шлях по соціальним сходам, тому воєначальники пам'ятали як вони колись були простими солдатами, а жреці – неофітами. Такий устрій суспільства не дозволяв одній верстві населення або одному роду узурпувати владу в державі[1].

Виховання дітей в ацтекському суспільстві починалося приблизно з 3 років, після того як дитину переставали годувати груддю. З 4-5 років діти в основному спостерігали за працею батьків, виконуючи посильну допомогу: хлопчики носили воду, рубили дрова, збирали врожай, а дівчата допомагали жінкам прясти, прибирати та готувати. З 6 років діти починали самостійно виконувати роботу:

хлопці вчилися ловити рибу та практикувалися в управлінні каное, дівчата пряли бавовну та працювали за ткацьким верстатом [3].

Усі діти вчили кодекс із висказуваннями (уеуетлатоллі), в яких містилися поради з приводу усіх важливих аспектів життя. Раз на декілька років у храмі перевіряли їх знання уеуетлатоллі [4].

Слід зазначити, що ацтеки доволі суворо карали дітей за неслухняність або лінь, якщо діти проявляли такі якості, то їх зазвичай били листями агави або змушували дихати над вогнищем, в яке кидали червоний перець.

В п'ятнадцять років усі хлопчики повинні були отримувати освіту у школах. Для простолюдинів існували військово-цивільні школи (тельпучкалі), іншим типом школи був кальмекак - релігійно-управлінські школи. В тельпучкалях дітей вчили військовій справі та ремеслам, основам сільсько-господарської та будівельної діяльності. Викладачами найчастіше виступали колишні воїни або дрібні чиновники. Після навчання молодь виконувала певні завдання на благо школи та суспільства: рубали дрова, практикувалися в налагодженні каналів або обробляли державні поля. Вільний час хлопці зазвичай проводили у спеціальних закладах (куікакалько), де вони танцювали та співали. Після школи усі поверталися до своїх сімей або йшли на військову службу, найталановитіші отримували звання «офіцера» (куачікі). Для куачікі існувало два варіанти розвитку: продовжити військову кар'єру або перейти до цивільної служби, де ветерани отримували чиновницьку посаду, яка відповідала їх військовому званню [1].

У кальмекаках готували майбутніх жреців та дітей правителів, тут вивчали астрономію, геометрію, ораторське мистецтво та віршування, але найбільше часу приділяли міфології та релігійному церемоніалу ацтеків. Релігійні школи існували при великих храмах, а роль викладачів грали жреці. В релігійних школах панували дуже суворі норми поведінки: вже з першого року навчання діти були повинні як і жреці вставати вночі, щоб запалити курильниці з благовоннями та окропити стіни храмів власною кров'ю. Після закінчення навчання хлопчиків розподіляли по державних установах або храмах, де вони ставали жрецькими. Апогеєм жрецької кар'єри були пости очільників храмів Уїцілопочтлі та Тлалоки, обіймачі цих посад користувалися надзвичайною повагою, та навіть входили до числа радників верховного правителя [2].

Особливе місце в ацтекському суспільстві займали купці, які також часто виконували роль шпигунів під час торгівлі з сусідніми територіями. Діти купців не мали права на військову або жрецьку кар'єру та не користувалися повагою в суспільстві, але на початку XVI ст. було зафіксовано декілька випадків вступу купецьких синів на військову службу, що говорить про певні прогресивні тенденції в пізній ацтекській державі [3].

Дівчат ще з народження присвячували певному храму. При досягненні п'ятнадцятирічного віку вони починали навчатися в школі при ньому, допомагаючи у проведенні ритуалів під наглядом жриць, практикуючись у хатніх промислах, співах та танцях. Освіта тривала або певний визначений строк, або до вступу дівчини у шлюб. Після отримання освіти талановиті дівчата зазвичай ставали цілительками або відправлялися у Дім танців та співів для продовження підготовки [4].

Таким чином, система виховання ацтеків характеризується суворістю та значною долею самостійності. Практична відсутність спадкової влади, загальна доступність і обов'язковість навчання надавали молодому поколінню широке коло можливостей та перспектив, хоча становище жінок було обмежене рядом правил та норм поведінки через патріархальність суспільства. Ацтекська система виховання та освіти готувала кваліфікованих спеціалістів, що дозволяло постійно розширювати кордони держави, а соціальна мобільність населення в свою чергу допомагала не допустити узурпації влади чи ресурсів якоюсь однією кастою або родом.

Список використаних джерел:

1. Сулимов С. И. Политические модели ацтеков и майя до испанского завоевания / С. И. Сулимов, И. В. Черниговских. // Международный журнал исследований культуры. – 2014. – С. 70–75.
2. Сустель Ж. Воинственные подданные Монтесумы / Жак Сустель. – Москва: ЗАО Центрполитграф, 2003. – 287 с.
3. Талах В. Н. Хроники богов и воинов Анауака Первоисточники по истории ацтекской Мексики / Виктор Николаевич Талах., 2018. – 332 с.
4. "Aztec Education: Learning at Home and School" [Електронний ресурс] // History on the Net © 2000-2022, Salem Media.. – 2022. – Режим доступу до ресурсу: <https://www.historyonthenet.com/aztec-education-at-home-and-school>.

Слободюк Ірина Василівна, здобувач вищої освіти історичного факультету
Кам'янець-Подільський національний університет імені Івана Огієнка, Україна

Науковий керівник: Олійник Сергій Васильович, кандидат історичних наук,
доцент, доцент кафедри історії України
Кам'янець-Подільський національний університет імені Івана Огієнка, Україна

СОЦІАЛЬНІ КОНФЛІКТИ У ВІЙСЬКОВИХ ПОСЕЛЕННЯХ КАВАЛЕРІЇ НА ТЕРИТОРІЇ УКРАЇНИ

Військові поселенці були унікальною практикою для Російської імперії, котра частково порушувала прийняту у суспільстві станово-корпоративну структуру. З одного боку, усі військові поселенці були приписані до військового відомства, мали звання і військові чини, несли армійську службу, виконували нормативи, могли бути мобілізованими до діючої армії в разі війни. З іншого боку, поселенці увесь час займались господарством, належали до податного стану, займаючись господарством, сплачуючи податки і відробляючи повинності. Прикладом для наслідування були поміщицькі господарства, але замість праці на користь свого сюзерена, селяни працювали на користь держави. За цим проектом, військові поселення мали об'єднати переваги обох станів (військового і селянського) [7, с.218].

Держава таким чином намагалась полегшити життя солдат. До стану військових поселенців («пахотних солдат») записували державних селян, однодворців, колишніх козаків із розформованих козацьких військ (військових обивателів), відставних нижніх чинів, інвалідів і військових пенсіонерів, удільних селян [3, с.14]. На Правобережній Україні також до них могли записувати євреїв-рекрутів і кантоністів, чиншових селян (формально вільних, які сплачували податки магнатам. Формально, до переведення у розряд поселенців, усі ці категорії були особисто вільними і сплачували податки в казну. Але на практиці вийшло усе навпаки. Поселяни, по факту, перетворились на державних кріпаків. Рекрутська та кріпацька неволя поєднались в одну [2, с.42].

Але це була не найголовніша проблема. Куди гіршою була повна регламентація повсякденного життя поселенців. Поселяни були обмежені у праві вільного пересування, наприклад для виїзду на заробітки до міста чи в іншу губернію. Усе це сильно обмежувало економічну свободу жителів України. До того ж, якщо у Великоросії створювались військові поселення піхоти, де рекрути-солдати складали більшість, то в Україні усі поселення були кавалерійськими і до них приписували місцевих селян, як правило заможних [1, с.252]. Зрозуміло, що колись вільні господарі та нащадки козаків, котрі займались господарством, промислами, торгівлею були не в захваті від свого нового статусу.

Щоби збудувати або навіть відремонтувати будинок, поселянин повинен був звернутись до начальства за згодою. У перші роки існування поселень, граф Аракчеєв особисто розробляв норми і навіть зовнішній вигляд будинків у поселеннях, процес їх будівництва і ремонту. Для жителів України усі ці норми виглядали абсурдними, адже у їх повсякденному житті такої практики не існувало. 90% рекрутів у поселеннях належали до місцевих селяни і лише 10-12% були

солдатами на дійсній службі; селяни були незвиклі до армійського розпорядку і тотального контролю з-боку командування. Виникали непорозуміння і серед солдат [7, с.217]. Оскільки, частина із них були рекрутами з різних провінцій Імперії, то існувала ймовірність міжетнічних конфліктів.

Найпоширенішими формами вияву непокори у військових поселеннях була відмова від виконання повинностей, псування державного майна і реманенту, а також втечі із поселень. Намагались поселенці діяти і легальними методами. Зокрема, постійно надсилали скарги армійському начальству, однак це не давало жодного результату. Коли Великий князь Михайло Павлович проїжджав через Слобожанщину, військові поселенці намагались передати йому свої скарги і вимогу скасувати поселення. Ці скарги потрапили до рук генерала І. Лісаневича, котрий визнав їх «недоцільними». Більш того, видав розпорядження полковим комітетам роз'яснити своїм підлеглим регламент щодо існування військових поселень і попередити про можливе покарання за такі скарги [2, с.54].

Поширеними серед поселенців були втечі: поодинокі і масові. Оскільки армійське начальство рідко дослуховувалось до скарг звичайних солдат, то вони вчиняли постійні втечі. Це явище стало поширеним одразу після запровадження поселень, тому вже у 1817 р. уведено норми про покарання за втечі: 200 ударів шпіцрутенами, за повторну втечу – 500 ударів [5, с.63]. Однак, часто покарання було набагато жорстокішим: могли відправити на довічну каторгу до Сибіру. Не всі покарані виживали після фізичних катувань. Іноді втікачам виривали ніздрі, що іще більше налаштовувало поселенців проти влади і провокувало нові втечі. Окрім того, офіцери мало право на свій розсуд карати солдат. Часто втікачам призначали не 200, а 300, 500 та навіть 1000 ударів. Унтер-офіцерів, капралів, вахмістрів та інших нижніх чинів могли розжалувати до рядових і покарати шпіцрутенами, або каторжними роботами [3, с.36].

Куди більш небезпечними для армійського начальства були масові втечі. При чому, потенційні втікачі дуже довго і ретельно до них готувалися. Оскільки серед військових і серед селян практикувалась кругова порука, то втікачі намагались залучити до себе якнайбільше місцевих мешканців. Іноді втікали цілими відділеннями (десятками). Масові втечі, як правило, були більш успішними, ніж поодинокі. Поселяни втікали до Новоросійського чи Бессарабського краю, на Дон і Кубань. Дуже часто практикувалось поселення втікачів, як колоністів у Катеринославській чи Херсонській губерніях, де вони записувались до державних селян, намагались найнятись на службу до заможних господарів чи поміщиків [2, с.68-69].

Найрадикальнішими формами спротиву поселенців були повстання. Вони були надзвичайно рідкісними, а тому кожен випадок повстань ретельно фіксувався владою і проводилось детальне розслідування. Перший такий випадок стався у 1817 р. Тоді указом Олександра I було ліквідоване Бузьке козацьке військо, а усі козаки переведені у стан військових поселенців. Це викликало обурення серед козаків, котрі уже звикли до свого привілейованого статусу і автономії. Наслідком цього став напад козаків і селян на м. Вознесенськ, у якому брали участь близько 500 людей [4, с.203]. До них приєднались козаки і селяни із навколишніх станиць. Повсталі не допускали офіцерів у свої села, забороняли проводити перепис населення. Примітно, що у цьому виступі брали участь виключно нижні чини і

жодного офіцера [1, с.256]. Повстання було придушене завдяки рішучим діям генерала Івана де Вітта, котрий відправив 10 тис. солдат у Вознесенськ. Після проведення суду, 57 зачинателів засудили до страти, але її замінили на побиття шпіцрутенами і відправленням в діючу армію. Двох активних бунтівників відправили до Сибіру [4, с.203]. Наступного року повстали поселенці Таганрозького уланського полку, незадоволені ліквідацією Бузького козацького війська. Повсталі захопили село Базавлівка відмовились підкорятись наказам командування. Військовою командуванням довелося використовувати артилерію для розсіювання повсталих, що призвело до чисельних жертв, але це зламало опір поселенців [1, с.256-257].

Найбільші повстання військових поселенців відбулись у м. Чугуїв (1819) та с. Шебелинка. У Чугуєві повстанці вимагали відмінити систему військових поселень і перевести їх у стан державних селян, а приводом стало підвищення податків для поселенців. У липні 1819 р. поселенці захопили м. Чугуїв і вигнали звідти армійських офіцерів [6, с.101]. До них приєднались поселенці із м. Балаклія і навколишніх сіл. Це був наймасовіший виступ за період правління Олександра І. Аракчеєву довелося відправляти декілька гвардійських полків на придушення повстання, що закінчилось кровопролиттям і чисельними жертвами, але через місяць Чугуїв було взято. 2000 повстанців були засуджені до різних покарань, 40 із них загинуло від шпіцрутенів. Цікаво, що у придушенні цього повстання брали участь і майбутні декабристи, що стало причиною їх ненависті до Аракчеєва і підштовхнуло до утворення таємних товариств [6, с.102-103].

У 1829 р. сталося масове повстання у Шебелинці. Приводом був інспекторський огляд поселень, але самі поселенці вирішили, що їх відправлять на війну з Туреччиною. Більш того, серед поселян ширилась чутка, нібито цар Микола І не знає про існування військових поселень і що генерали його обдурюють. Усе це стало причиною масового виступу. Генерал Розен намагався втихомирити селян, але це призвело лише до поширення повстання на сусідні села, центром його була Шебелинка [3, с.67]. Повсталі вимагали приїзду генерала Горголі для ведення перемовин, але він прибув уже після захоплення Шебелинки Розеном. Слідство що провів Горголі виявило значні порушення у регламентах, обтяжливі податки і побори з поселенців. Тому покарання повсталих було відносно м'яким. За наказом царя, більшість його учасників відправили у діючу армію [3, с.68-69].

Список використаних джерел:

1. Анцупов И. А Бугские и украинские казаки как «поселенная кавалерия» // *Казачество российское между Бугом и Дунаем: исторический очерк*. Кишинев, 2000. С. 247–259.
2. Гессен С.Я. Солдатские волнения в начале XIX века. Москва: Изд-во Всесоюзного общества политкаторжан и ссыльнопоселенцев, 1929. 118 с.
3. Евстафьев П.П. Восстания военных поселян в 1817-1831 гг. Москва: Изд-во Всесоюзного общества политкаторжан и ссыльнопоселенцев, 1935. 84 с.
4. Колеватов О. О. Повстання в Слобідсько-Українських військових поселеннях 1819 р // *Лабіринти реальності: зб. наукових праць*. Монреаль, 2016. С. 202-204.
5. Пономаренко О. Декабристи про військові поселення в Росії та Україні // *Сіверянський літопис*. 2001. № 1. С. 61-68
6. Савичев Н. Чугуевское восстание. // *Военно-исторический журнал*. 1969. № 11. С.99-104.
7. Філоретова Л. М. Заснування системи військових поселень на півдні України // *Наукові записки КДПУ. Серія: Історичні науки*. Кіровоград: КДПУ ім. В. Винниченка, 2005. Вип. 9. С 216-220.

СЕКЦІЯ 29.

АРХІТЕКТУРА ТА БУДІВНИЦТВО

Скицька Анна Андріївна, студентка четвертого курсу кафедри Дизайну та основ архітектури

Національний університет «Львівська політехніка», Україна

БІОНІЧНІ МОТИВИ В ДИЗАЙНІ ІНТЕР'ЄРУ СТАНЦІЙ МЕТРОПОЛІТЕНУ

Рух є невід'ємною частиною життя будь-якої людини. В сучасному світі постійна зміна локацій стала звичним явищем, адже зростання та ускладнення інфраструктури населених пунктів сприяє виникненню потреби людей швидко дістатися будь-якого місця призначення. Завдяки розвитку науки та техніки, доступне та надійне пересування між різними точками світу не є проблемою. Різноманіття транспортних засобів дозволяє перевозити пасажирів у різній кількості на будь-які відстані, залежно від їх потреб.

На сьогоднішній день найбільш затребуваним транспортним засобом серед міського простору є метрополітен. Можливість постійного швидкого перевезення значної кількості пасажирів у будь-яку точку призначення, не заважаючи вуличному руху транспорту, стає привабливою перспективою для забудовників міст. Значна кількість переваг та широка популярність даного транспортного засобу серед споживачів сприяє збільшенню прокладань нових ліній метрополітену в світі.

Невід'ємною складовою системи метрополітену є станції очікування транспорту. Велика кількість зупинок викликає потребу у створенні індивідуального дизайну кожної з них для можливості відрізнення пасажирами їх одна від одної, що забезпечує покращення навігації та орієнтування клієнтів у складній транспортній системі. Таким чином, проблема створення сприятливого для людини внутрішнього середовища метрополітену набуває **актуальності**.

Метою роботи є надання характеристики дизайну інтер'єру станцій метрополітену для формування актуального в сучасному міському просторі середовища. Досягнення мети передбачає постановку та виконання таких **завдань**: дати аналіз джерелам інформації, визначити науковий рівень дослідження теми, визначити загальні підходи та принципи вивчення даної теми; охарактеризувати основні принципи та засади проектування станцій метрополітену; проаналізувати використання біонічних мотивів у дизайні інтер'єру станцій; визначити закономірності у формуванні сучасного внутрішнього простору метрополітену.

Гіпотеза дослідження: продемонструвати необхідність впровадження біонічних мотивів у дизайн інтер'єру станцій метрополітену, з метою покращення перебування пасажирів в даному техногенному середовищі.

Координований та впорядкований рух транспорту та пасажирів завжди був запорукою розвиненої інфраструктури та економіки. Технічний розвиток сприяв появі широкого асортименту транспортних засобів для різного призначення. Категорія, що займається перевезенням пасажирів розгалузилася на десятки напрямів, що можуть задовільнити будь-яку потребу споживачів.

Проте таке кількісне різноманіття спричинило перенавантаження доріг наземним транспортом, що проявляється у логістичних перебоях роботи та некоректному функціонуванні транспортної інфраструктури. Саме через дану проблему людство винайшло нову категорію – підземний транспорт, що дає змогу швидко та надійно виконувати задані функції, не зважаючи на зовнішні чинники впливу. Метрополітен став найбільш виправданим типом транспорту, що займається перевезенням пасажирів у міському середовищі. Швидкість та кількість пасажиромісць стали пріоритетними у виборі споживачів. Прокладання ліній метрополітену через найбільш затребувані місця вирішили проблему заторів на автомобільних дорогах, через зменшення кількості наземного транспорту.

Оскільки спосіб пересування за допомогою метрополітену став одним із основних, важливого значення набули станції очікування транспорту. Не менш важливим за екстер'єр вхідної групи є інтер'єр зупинок, адже саме в ньому найбільший проміжок часу перебувають пасажирів. Він формує відповідне середовище, створює певну психологічну атмосферу та надає кожній станції індивідуалізму задля ідентифікації пасажирів.

Головним чинником формування внутрішнього простору метрополітену є композиційне вирішення. Вдало підібране розташування елементів предметно-просторового середовища, гармонійне розташування та виокремлення головного та другорядного в композиції є запорукою сприятливого для перебування людини середовища. При проектуванні простору метрополітену має враховуватись призначення споруди. Значна частина станції має відводитися під транзитну зону, оскільки головною функцією метрополітену є переміщення пасажирів. Тому при створенні внутрішнього середовища метро дизайнер має брати до уваги специфіку об'єкта. В основному оздобленню підлягають несучі конструкції: стіни, колони, підлога, стеля; та утилітарні вироби: лавки, смітники, елементи освітлення, засоби навігації. Інтер'єр станції метрополітену має вирізнятися індивідуальним дизайном, задля ідентифікації пасажирів зупинок для покращення орієнтації в підземному просторі. Зупинка, що має характерний для неї однієї дизайн, краще запам'ятовується відвідувачами метро та вирішує проблему дезорієнтації в просторі.

Існує безліч засобів композиції, що дозволяють досягти бажаного результату в поставленій перед проектувальником задачі. Кожен із них застосовується відповідно від заданого середовища. В просторі метрополітену декор відступає на другий план, оскільки він не має відволікати пасажирів від руху транспорту задля безпеки життєдіяльності. В дизайні інтер'єру станцій метрополітену варто використовувати площинні та об'ємно-просторові елементи композиції.

Сучасний розвиток науки та технологій дозволяє використовувати отриманні в ході вивчення знання майже у всіх відомих галузях. Архітектура та дизайн не стали винятком. Проявом синтезу мистецтва та науки стала біоніка – наука, яка досліджує основні закономірності й принципи формоутворення в живій природі з метою переосмислення, трансформації та перенесення отриманих проміжних біотектонічних моделей-прототипів у науку, техніку, дизайн та архітектуру [1]. Основу біоніки становлять наукові дослідження, що моделюють живі системи.

Завдяки біоніці в дизайні виникла можливість створення форм, що за своєю структурою є найбільш подібними до природніх. Цей процес позитивно впливає на

формотворення, дозволяючи виявляти найбільш гармонійні та пластичні елементи простору. Оскільки середовище метрополітену в основному складається зі складних техногенних елементів, не містить денного світла та елементів живої природи, то використання біонічних мотивів у формуванні внутрішнього простору покращує психологічне сприйняття та емоційний комфорт людини, наближуючи його до більш природнього.

Використання біонічних принципів є найбільш актуальним у сучасному світі способом проектування через те, що форми наближені до природніх, не містять за своєю структурою невиправданих елементів – вони є більш економічними та гармонійно сформованими. Стилізовані елементи живої природи завжди сприймаються людиною більш позитивно, ніж техногенні, через особливості функціонування людської психіки, в контексті проектної культури, світоглядно орієнтованої на осмислення дизайнерської проблеми, формуванням меблевого об'єкта як структурного компонента організованого комплексного цілісного середовища життєдіяльності людини і його цільового використання в системі: людина-меблі-середовище [2].

У сучасному міському просторі, перенасиченому цифровими елементами, біонічні мотиви можуть стати акцентом у композиції, що допоможе відволіктись потенційному пасажирові від напруженого транспортного руху та машинної естетики. Біонічні мотиви у проектуванні інтер'єру станцій метрополітену проявляються у вигляді стилізованих елементів рослинного та тваринного світу. Різноманіття форм живої природи відкриває широкі можливості для використання їх образів у процесі створення дизайн-об'єктів. Стилізовані природні форми завжди привертала на себе увагу відвідувачів урбаністичної обстановки.

Висновки. Проаналізувавши особливості в дизайні інтер'єру станцій метрополітену з використанням біонічних мотивів можна зробити такі висновки: різноманітність засобів композиції дозволяє створити середовище метрополітену не тільки функціонально доцільним, але й художньо-виразним; найбільш поширеним композиційним прийомом при формуванні простору станцій є використання площинних елементів; об'ємно-просторові елементи стають композиційним акцентом у просторі; використання біонічних мотивів у проектуванні інтер'єрів стало поширеною практикою через актуальність серед споживачів та композиційну доцільність; різноманіття представників рослинного та тваринного світу є невичерпним матеріалом для інспірації дизайнерів при формотворенні елементів простору; сучасна кількість прийомів формування простору дозволяє дизайнерам не тільки стилізувати біонічні форми, а й відтворювати природнє середовище; дизайн громадських просторів має ґрунтуватись на принципах екологічності використаних матеріалів задля створення безпечного для людини та природи середовища.

Список використаних джерел:

1. Сьомка С.В. *Біоніка в дизайні середовища*: навч. посібник. Київ, 2016 – с. 6.
2. Мигаль С., Дида І., Казанцева Т. *Біоніка в дизайні просторово-предметного середовища*: навч. посібник. Видавництво Львівської політехніки. Львів, 2014 – с. 228.

Щерба Ростислав Вікторович, студент 2 курсу факультету землевпорядкування
Національний університет біоресурсів і природокористування України, Україна

Науковий керівник: Малашевська Олена Анатоліївна, канд. екон. наук, доцент
 кафедри геодезії та картографії
Національний університет біоресурсів і природокористування України, Україна

ЗАВДАННЯ АНАЛІТИЧНОЇ ПІДГОТОВКИ РОЗМІЧУВАННЯ ЧЕРВОНИХ ЛІНІЙ

Розвиток земельних відносин на сучасному етапі передбачає просторове упорядкування населених пунктів [1]. Розмічування червоних ліній - важливий етап при плануванні і забудові населених пунктів. Відповідно до законодавства червоні лінії - «визначені в містобудівній документації щодо пунктів геодезичної мережі меж існуючих та запроектованих вулиць, доріг, майданів, які розділяють території забудови та території іншого призначення» [2]. Розмічування червоних ліній - завдання, яке виникає у процесі перерозподілу земельних ділянок [3], зважаючи на передумови зміни цільового призначення та особливості забудови земельних ділянок [4], зокрема, стосовно дотримання відстаней від будівель до червоних ліній тощо [5].

Проектування червоних ліній здійснюють в масштабах 1:500—1:2000. За геометрією червоні лінії є відрізками прямих, з'єднані коловими кривими (рис.1). До початку розмічувальних робіт виконують обстеження існуючих геодезичних пунктів. Якщо необхідно, здійснюють згущення.



Рис. 1. Положення червоних ліній
 Джерело: https://geo.rv.ua/map/red_line#map

Вихідними даними для аналітичної підготовки є координати пунктів міської геодезичної мережі, закріплені точки червоних ліній і координати кутів опорних будівель та споруд, які доцільно визначати від пунктів міської геодезичної мережі польярним способом та способом кутових засічок.

Аналітична підготовка розмічування червоних ліній полягає в обчисленні в міській системі координат кутів кварталів, вершин кутів згину відрізків червоних ліній, створних точок на довгих відрізках, точок перетину осей вулиць, проїздів, точок початку середини і кінця колової кривої, її елементів шляхом розв'язання задач аналітичної геометрії.

Висновки. Розмічування червоних ліній є важливим завданням планування населених пунктів. Геодезична підготовка розмічування червоних ліній передбачає визначення кутових і лінійних величин, які дозволять визначити положення характерних точок, які дозволять визначити положення червоних ліній на місцевості від вихідних пунктів.

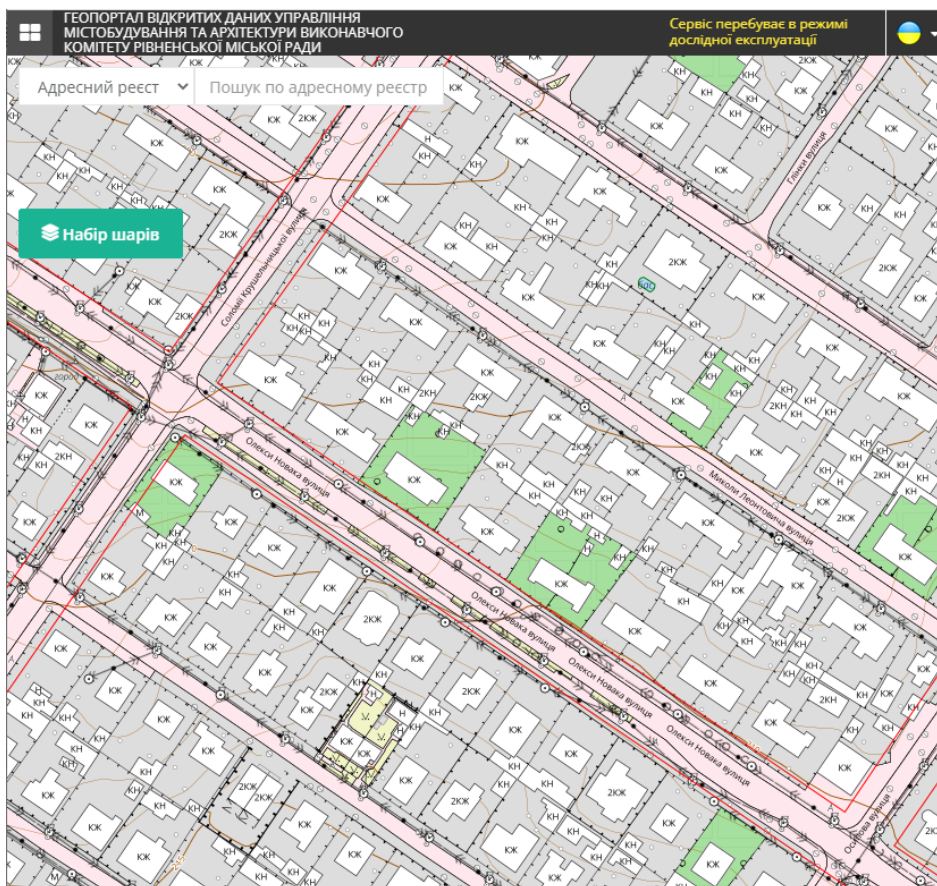
Список використаних джерел:

1. Malashevskyi M. & Malashevskaya O. (2021). The aims and trends of the sustainable land tenure formation in Ukraine: the spatial aspect. *Geodesy and Cartography*, 47(3), 131-138.
2. Верховна Рада України (2011). Про регулювання містобудівної діяльності: Закон України Верховна Рада України. Про регулювання містобудівної діяльності. URL: <https://zakon.rada.gov.ua/laws/card/3038-17>.
3. Malashevskyi M., Kovalchuk I. & Malashevskaya O. (2021). Land Reallotment over the Course of the Development of a Rural Settlement in Ukraine. *Geomatics and Environmental Engineering*, 15 (3), 115-127.
4. Malashevskyi M., Kuzin N., Palamar A. & Malanchuk M. (2017). The problems of spatial ordering and taxation of agricultural lands. *Geodesy and Cartography*, 43, 166-172.
5. Мінрегіон України (2019). Планування і забудова територій: ДБН Б.2.2-12:2019. Інформаційний бюлетень, 6.

Горбунов Юрій Валерійович, здобувач вищої освіти факультету дизайну середовища
Харківська державна академія дизайну та мистецтв, Україна

Науковий керівник: Шарлай Олена Василівна, кандидат архітектури, доцент
кафедри дизайну середовища
Харківська державна академія дизайну та мистецтв, Україна

СУЧАСНІ ТЕНДЕНЦІЇ ФОРМУВАННЯ ГРОМАДСЬКИХ ПРОСТОРІВ

Актуальність: у сучасному світі розвитку інформаційних технологій призводить до того, що люди все більше занурюються у віртуальний світ. Спілкування у реальному середовищі зменшується, що не сприяє соціалізації і зміцненню громади. Створення комфортних і доступних суспільних просторів повинно змінити ситуацію і створити умови для спілкування різних вікових груп.

Новизна: у дослідженні наводяться вимоги до сучасних міських суспільних просторів та систематизуються методи формування цих просторів.

Громадський простір, відкритий для всіх, незалежно від етнічного походження, віку та статі, служить демократичним форумом для городян та суспільства. Громадський простір об'єднує людей, є місцем проведення зустрічей та сприяє розвитку суспільних зв'язків. Такі простори формують культурну ідентичність місцевості, становлять частину її унікального характеру та викликають почуття навколишньої реальності серед місцевої громадськості.[1] Спільне користування спільним простором – це душа міста. Там де громадський простір не відповідає вимогам і погано спроектовано чи приватизовано, дедалі більше виявляється сегрегація. В результаті в місті відбувається поляризація суспільства, з'являється можливість соціальної напруженості та зростає злочинність та насильство. Змішаний та різноманітний суспільний простір надає місце для створення жвавого міста, міста, що розвивається. Це автоматично сприяє зменшенню небезпеки.[4]

Багато міст розробляють політику, спрямовану на створення компактних та зручних для проживання районів із достатнім громадським простором, що полегшує роботу громадського транспорту, стимулює створення пішохідних та велосипедних доріжок та таким чином знижує обсяг викидів вуглекислого газу.[2]

Можна виділити такі важливі характерні якості та функції відкритих міських суспільних просторів, що формують здорову соціальну атмосферу:

- Громадський простір розглядається як місце формування смислів, узагальнення громадських цінностей, місцевого життя та культури, притаманної саме для цього міста.[5]

- Громадські простори мають регулювати функцію щодо становлення здорового соціального середовища, при цьому створюючи всі умови для комфортного перебування мешканців.

- Громадський простір постає регулятором екологічного балансу міської системи, завдяки прагненню людини до зелені та благоустрою завдяки ландшафтному дизайну.

- Громадські простори мають рекреаційно-туристичний потенціал. Формування комфортних рекреаційних зон сприяють залученню людей.

- Громадські простори формують більш привабливі в комерційному плані зони, завдяки збільшенню відвідуваності і, таким чином, можуть залучати інвестиції.

- Громадські простори мають забезпечити і виховні функції, бути безпечними, комфортними та цікавими для дітей.[3]

- Громадські простори мають відповідати вимогам інклюзивності, забезпечити необхідні умови для мало мобільних груп населення. Відповідність простору вимогам без бар'єрної архітектури є необхідною якістю будь-якого елемента міської структури.[6]

Методи та стратегії формування суспільних просторів в житловому середовищі. В результаті опрацювання світових прикладів вивчення міських просторів, виявлені основні напрямки при проектуванні міських суспільних просторів в житловому середовищі.

Основна увага має бути сконцентрована на наступних вимогах:

- Екологічність. Зелений простір забезпечує здоровий спосіб життя. Озеленення міських соціальних просторів, використання екологічних матеріалів та «зелених» технологій дозволить створити безпечне і комфортне середовище.[3]

- Технологічність. Метод включає наповнення території інтерактивними об'єктами, пов'язаними з культурою та мистецтвом, з метою залучення відвідувачів різних соціальних та вікових груп, і полегшити використання простору мало мобільними групами населення.[8]

- Індивідуальність. Прихильність до простору може виникнути внаслідок відчуття близькості та причетності до конкретного місця через знання подій та історії, які пов'язані з цим місцем.

- Унікальність. Образ місця може стати суттєвою перевагою для створення її впізнаваності, створити фокус тяжіння уваги. Організація громадських просторів зі своїм іміджем, характером та образною виразністю здатна залучити більше відвідувачів з прилеглих місць.[9]

- Відкритість. Комфорт для перебування людини створює відчуття контрольованості території, породжуючи відчуття впевненості. Просторові межі суспільного простору мають бути відкритими, або перфорованими.

- Доступність. Усі елементи міської структури та громадські простори у тому числі мають бути доступними для всіх без винятку мешканців громади. На етапі планування міського простору слід забезпечити можливість їх використання людям з обмеженими можливостями проектними та дизайнерськими засобами. [7]

Висновки: виявлено, що основні вимоги до формування громадського простору полягають в створення екологічного, соціально-активного, доступного для мало мобільних груп населення середовища, в якому збережені історично-культурні особливості місця.

Список використаних джерел:

1. Блинова М.Ю. «Дизайн-сценарий организации визуальных коммуникаций города.» Науковий вісник будівництва. Харків: ХНУБА. 2018. Т. 94. № 4. С.5-8.
2. Катерина Залевська. «Вхід вільний, інклюзивне місто.» [Електронний ресурс] /telegraf.design. - Режим доступу до ресурсу: <https://telegraf.design/vhid-vilnyj-inklyuzyvne-misto/> .
3. Захарова Е. Е. «Общественные пространства как факторы социально-культурного развития локальных территорий». Вестник культуры и искусств. 2017. № 2 (50). С. 122-127.

4. Капков С.А. «Развитие городских общественных пространств: социально-философские аспекты». [Электронный ресурс] / cyberleninka.ru. - Режим доступа до ресурсу: <https://cyberleninka.ru/article/n/razvitiigorodskih-obschestvennyh-prostranstvsotsialno-filosofskie-aspekty>.
5. Линч К. «Совершенная форма в градостроительстве». М.: Стройиздат, 1986. 264 с.
6. Марченко К. Р. «Основы формирования доступной среды для инвалидов». Электронный ресурс] / <https://kstuca.kharkov.ua> - Режим доступа до ресурсу: http://www.culturechel.ru/Upload/files/acc_envir/osnovy_dost_sredy.pdf.
7. Парфенов В. Г. «Модель оценки эффективности социального проектирования безбарьерной среды для маломобильных граждан». [Электронный ресурс] / cyberleninka.ru. - Режим доступа до ресурсу: <https://cyberleninka.ru/article/n/model-otsenki-effektivnosti-sotsialnogo-proektirovaniya-bezbariernoy-sredy-dlya-malomobilnyh-grazhdan>.
8. Черкасова К.Т. «Інноваційні підходи у соціокультурній ідентифікації архітектурного об'єкту культурної спадщини». Науковий вісник будівництва. Харків: ХНУБА, 2018. Т. 93. №3. С. 5-10.
9. Thomas D. «Placemaking: An Urban Design Methodology». NY: Routledge, 2016. 159 с.

СЕКЦІЯ 30.

КУЛЬТУРА ТА МИСТЕЦТВО

Питюкова Ірина, студентка 4 курсу, спеціалізації «Мистецтвознавство»
Харківська академія дизайну і мистецтв, Україна

Науковий керівник Мельничук Л.Ю., доцент, канд. мистецтвознавства
Харківська академія дизайну і мистецтв, Україна

ЕКОЛОГІЧНИЙ ПЛАКАТ УКРАЇНИ 80-90-Х РОКІВ ХХ СТ.

Новий екологічний світогляд формує раціональне ставлення до всіх природних ресурсів. Цей світогляд, заснований на принципах рівноправного співіснування всього живого на планеті, характеризується зміною історично обумовлених моральних пріоритетів. Вивчаючи екологічний плакат, можливо дослідити вплив зовнішніх чинників на світосприйняття та творче мислення художників-плакатистів.

Тема екологічного плакату України є недостатньо висвітленою та потребує систематизації. Важливим чинником таких досліджень є простеження змін у історично-часовій шкалі. О. Гладун, вивчаючи харківську школу графіки, дала характеристику плакатному мистецтву, як винятковому явищу в графічному дизайні. Становлення українського плакату також розкрито Л. Тулчак у статті «Українська графіка 1980-1990-х років». Вона досліджує еволюцію київської, львівської та харківської графічних шкіл. Авторка зазначає, що екологічна тематика, популярна у 1980-х рр., залишається актуальною і в 1990-х рр. В естампі екологічна тема лунає більш опосередковано, аніж, скажімо, в плакаті [8]. Прищенко С. В. зазначає що плакат – це продукт обумовлений сукупністю потреб, цінностей і норм конкретного історичного періоду.

О. Лагутенко в працях «Українська графіка першої третини ХХ сторіччя» та «Нариси з історії української графіки ХХ століття» розглядає плакат як різновид вітчизняної графіки. Авторка звертає увагу на національні особливості графіки та загальноєвропейські тенденції в творчості українських авторів. Вона визначає, що саме графіка першої третини ХХ століття заклала конструктивні основи для «формування нової концепції історії мистецтва» та визначила шляхи, «якими може рухатися сучасна культура України, зберігаючи національну ідентичність у світовому контексті, набуваючи потужного мистецького вияву» [6].

Мистецтвознавці, досліджуючи твори 60-80-х років ХХ ст., характеризують даний період як «застій». Т. Галькевич зазначає про привернення уваги до збереження природи у 60-х рр., проте ставити екологічні проблеми почали лише в 70-х рр. Поява теми природи, її збереження в плакаті 60-80-х рр. зауважує швидше про розширення державного замовлення, а не про вибір художника. Авторка перелічує гасла-лозунги поширені на всій території СРСР такі, як: «Любіть, шануйте, бережіть природу!» (худож. Г. Шевцов, 1968). «Бережіть підземні води від забруднення» худож. А. Левковський, 1969), «Оберігай красу рідної землі» (худож. Г. Шевцов, 1983) [1].

Кінець 80-х – початок 90-х рр. характеризується розквітом творчості українських художників-графіків: Тимофія і Тамари Лящуків, Євгена та Клавдії Кудряшових, Федора Глушука, Олега Терентьєва, Віталія Шості, Олега Векленка, Юрія Мохора, Володимира Вештака, Віктора Бистрякова, Валерія Вітера, Олексія Штанка, Романа Кириченка, а також молодих на той час художників-графіків Леоніда Берната, Вячеслава Єрка, Віктора Пішого, Ігоря Хари.

Аварія на ЧАЕС 26 квітня 1986 року стала трагічним та водночас значним поштовхом у виокремленні та розвитку екологічного плакату в українській графіці. Загострення екологічних проблем спонукають до використання символів та метафор. Одними з представників київської плакатної школи були К. та Є. Кудряшови. Теми екологічних плакатів Є. Кудряшова належать до поширених на той час про трагедію на ЧАЕС або плакатів із загальноживаними фразами-закликами до збереження природи, в яких автор акцентує увагу на кольоровій гамі. У творах Є. Кудряшова є протиставлення зеленого кольору як символу живого, життя великим плямам чорного як символу смерті. В плакаті «Схаменіться люди» 1987 р. чорні бомби АЕС, а в плакаті «Людина проходить як господар...» 1988 р. - чорна сокира, що знищує ліси. В обох випадках художник протиставляє життя смерті та за допомогою композиційних рішень наголошує, що ставлення людини до природи є свідомим вибором самої людини. Кудряшов створює плакат на екологічну тему за часів, коли про чорнобильську катастрофу не говорили відверто, тому автор використовує порівняння атомних бомб з атомними електростанціями. Це наочна демонстрація серйозної небезпеки, яку не помічають люди. На плакаті не розмічені дати чи інші слова, що нагадують про трагедію, натомість на кожній бомбі є напис АЕС.

Серед виставлених робіт на Першій київській бієнале плакатів 1989 р. чимало було присвячено темі Чорнобильської аварії. Плакат Олексія Кохана «Багато в ній лісів, полів та рік!» позбавлений символів, що позначають радіоактивне випромінювання, немає на ньому й зображення зруйнованого реактора. Утім бачимо фрагмент адміністративної карти України на всю площу плакатного аркуша, верхня частина якого, де територіально були наслідки вибуху, зникає за чорним димом. У верхньому правому кутку, невеликими за розміром білими літерами, написано фрагмент з радянської патріотичної пісні «Пісня про Батьківщину».

У плакаті Георгія Шевцова «Хто ж ми такі? Куди йдемо?» на чорно-фіолетовому тлі зображено білого кролика, однак замість передніх лап у нього людська рука, а на вусі невеликий знак радіації. Тікаючи від проблеми, сповнений страхом, народ перетворюється на білих лабораторних кроликів. На плакаті Віктора Бистрякова «26.04.86» зображено український квітковий вінок, який охоплює чорний дим з фрагментом таблиці Менделєєва. Унизу зображено тонку лінію горизонту, а вдалині – невеликі за розміром будівлі – реактори АЕС. Джерелом катастрофи з масштабними наслідками для природи, людей, держави є крихітна споруда, що видніється на обрії. Розкриваючи тему аварії, Віталій Шостя звертається до традицій українського іконопису в своєму плакаті «Ти ж людям розкажеш, як виростеш, сину». Богородиця однією рукою обіймає Христа, другою притримує протигаз.

Проблеми політичної самоідентифікації та екологічної тематики через радіаційну призму висвітлюють роботи О. Лекомцева, О. Стайкова, О. Морозовського «Запорожці пишуть листа турецькому султану. Чорнобильська

версія», 1990 р. Саме плакат став джерелом правди про чорнобильську катастрофу. Роботи Матяша А. «...Тому що стоїть проблема», 1991 р.; В. Бистрякова «26.08.86.HELP!», 1991р.; О. Векленка «Завтра буде пізно!», 1992 р.; О. Векленка «HELP!», 1993 р. були зрозумілі всьому світові.

О. Векленко в плакаті «АЕСтетизація» (Харків, 1989 р.) великим шрифтом виправляє слово «естетизація» замінюючи словом АЕСтетизація», підкреслюючи що прекрасне тепер потрібно дивитися через призму Чорнобиля. Образ сакральної архітектури Софійського собору він поєднує з вентиляційною трубою Чорнобильської атомної станції. Композиційно автор поєднує духовне сакральне та земне, показуючи, що водночас все може змінитися. Замість дзвонів - труби, архітектурна химера.

Про це ж свідчить плакат Володимира Вештака Welcome to Kiev! (Київ, 1990 р.). Візуальний образ контрастує з назвою його твору. Запрошення англійською до української столиці, вочевидь, розраховане на гостей-іноземців, але сприймається як зловісна іронія або «антифразис», коли висловлювання набуває в контексті художнього зображення протилежного значення. На чорному тлі – великими білими літерами назва міста. Літера «Ї» – Лаврська дзвіниця, за якою сполохи охопленого вогнем реактора і знак радіації. Автор скористався одним з прийомів шрифтового плаката – «перевтіленням» графічної форми в художній образ і надав оптимістичному інформаційному повідомленню (welcome to Kiev) трагічного звучання. Це приклад твору, в якому візуальна мова виявилася значно багатшою, ніж вербальна.

Важливим явищем початку 90-х рр. стало збільшення виставок, симпозіумів, бієнале та конференцій, відхід від «всесоюзного» до міжрегіонального та міжнародного статусу. Саме започаткування і подальше проведення Міжнародного триєнале екологічного плакату «4-й Блок» стало важливим в розвитку, популяризації екологічного плакату. Виставки звертають увагу глядача на катастрофічність наслідків впливу людини на природу, піднімаючи на новий рівень дискурс екологічної свідомості суспільства. Візуальна інформація високого художнього гатунку викликає думки, здатні гармонізувати внутрішній світ людини й формувати нове сприйняття реальності.

Список використаних джерел:

1. Галькевич Т. Український плакат середини 1960-1980 рр. ХХ ст.: тематика, художньо-стилістичні особливості. Наукові праці Національної бібліотеки України імені В. І. Вернадського. 2012. Вип. 34, С. 377 – 387.
2. Гладун О. Міжнародна триєнале дизайн-графіки «4-й Блок» в контексті актуального мистецтва. *Вісник ХДАДМ: зб. наук. праць*. Харків: ХДАДМ, 2006. Вип. 2. С. 14 – 20
3. Гладун О. Соціальний плакат: нові завдання. *Вісник ХДАДМ: зб. наук. праць*. Харків: ХДАДМ, 2008. Вип. 11. С. 26 – 31
4. Гладун О.Д. Харківська школа графіки (друга половина ХХ століття). Дис... канд. мистецтвознавства: 17.00.05. Х.: Харківська держ. академія дизайну і мистецтв, 2005. 298 с.
5. Залевська О. Ю. Проектно -художні засоби українського плаката доби постмодернізму Дис... канд. мистецтвознавства: 17.00.07 . Х. Харківська держ. академія дизайну і мистецтв, 2019. 381 с.
6. Лагутенко О. Нариси з історії української графіки ХХ століття. К.: Грані-Т, 2007. 168с
7. Прищенко С.В. Національний стиль і псевдонаціоналізація у рекламі: соціокультурний аспект // *Наукові дослідження. Теорія і практика: матеріали Міжнародної науково-практ. конференції*. Вроцлав, 2012. С. 38-45.
8. Турчак Л.І. Еволюція образотворчого мистецтва в незалежній Україні. Автореф. дис ... канд. мистецтвознавства. Київ : б. в., 2011. 16 с.

Харитоновна Тетяна, здобувач вищої освіти (III курс), Факультету музичного мистецтва і хореографії

Київський університет імені Бориса Грінченка, Україна

Науковий керівник: Кацалап Олена Вікторівна, старший викладач кафедри академічного та естрадного вокалу

Київський університет імені Бориса Грінченка, Україна

КОНЦЕРТНО-ВИКОНАВСЬКА ДІЯЛЬНІСТЬ НАЦІОНАЛЬНОЇ КАПЕЛИ БАНДУРИСТІВ УКРАЇНИ В УМОВАХ СЬОГОДЕННЯ

Національна заслужена капела бандуристів України імені Г. І. Майбороди є одним із найвідоміших українських колективів, який протягом багатьох років репрезентує самобутнє народне пісенне мистецтво. Сягаючи своїм корінням старовинних традицій кобзарського мистецтва, сучасна капела демонструє органічний синтез звучання чоловічих голосів і бандур – цих давніх, оповитих архаїкою українських струнно-щипкових інструментів із неповторним звуком.

Капелу бандуристів України було засновано 1918 р. за часів гетьмана П. Скоропадського українським бандуристом В. Ємцем. Спочатку це був невеличкий колектив, який складався лише з семи учасників, згодом їх стало дванадцять. Відтак розпочався процес формування й професійного становлення в майбутньому відомої капели. Під час гастрольних поїздок, які відбулися в 1920-х рр., з її творчістю, окрім українців, змогли ознайомитися й інші народи колишнього СРСР [5].

На долю капели випало чимало випробувань. У сумнозвісних 1930-х рр., коли бандуристи, як носії національної культури, зазнали переслідувань і репресій із боку радянської влади [7, с. 170], загрозливим бачилося й майбутнє колективу. Однак 1935 р., після об'єднання Київської й Полтавської капел в одну, її разом з іншими відомими українськими митцями – співаками З. Гайдай, О. Петрусенко, М. Гришком, М. Литвиненко-Вольгемут, І. Паторжинським та ін. – було запрошено здійснити записи на грамплатівки, чим тоді опікувалися московські фахівці в галузі звукозапису [1, с. 103]. Відтак колектив не припинив свого існування. Не сталося цього й після надскладних років Другої світової війни, коли частина його учасників змушена була покинути Україну [5].

Враховуючи діяльність радянської цензури, капела бандуристів, як і інші виконавці, була дещо обмежена у виборі репертуару. Скажімо, українські повстанські пісні перебували під забороною багато років. Але в 1991 р., коли Україна відновила незалежність і почала розбудовуватися як демократична й правова держава, ситуація кардинально змінилася. На сьогодні напрацювання колективу – це великі концертні програми, які містять українські народні та авторські пісні, інструментальну музику [5]. Завдяки широкому репертуару капелу постійно запрошують із виступами як містами України, так й інших держав.

Надважливими для українців стала підтримка та зміцнення духу засобами мистецтва у 2014 р., з початком російського вторгнення в Україну. У цей непростий час капела бандуристів продовжила свою мистецьку працю. Так, колектив

долучився до урочистостей з нагоди 200-ліття з Дня народження Т. Шевченка. До уваги публіки були представлені вокальні твори, написані на вірші Кобзаря [2]. Чимало концертів, присвячених пам'яті Т. Шевченка, відбулося в Національній філармонії України. З великим успіхом були зустрінуті концертні програми «В своїй хаті своя й правда, і сила, і воля...», «Та не однаково мені...» тощо, в яких узяв участь майстер художнього слова, народний артист України А. Паламаренко [6]. Постійно перебуваючи у вирі подій, капела бандуристів повезла українську пісню і до зони АТО та прифронтових міст, аби духовно підтримати наших військових і місцевих мешканців [4].

З початком повномасштабного російського вторгнення в Україну, яке розпочалося 24 лютого 2022 р., капела не полишила мистецький фронт. Підтвердженням цього є проведення серії благодійних концертів країнами Європи з метою збору коштів на підтримку та популяризацію української культури [8], а також благодійного концерту пам'яті загиблого у війні з російськими загарбниками громадського діяча Р. Ратушного, який бував на виступах колективу і заповів підтримати його [3].

Отже, на сьогодні Національна заслужена капела бандуристів України імені Г. І. Майбороди – один із провідних українських колективів, який став невід'ємною складовою духовної культури нашої держави. На сучасному етапі капела бандуристів не змінила своїх пріоритетів. Вона продовжує репрезентувати широкому загалу розмаїття народних та авторських пісень, стоїть на сторожі українства. Її виступи, пройняті духом патріотизму, любов'ю до української пісні тощо, глибоко зворушують, проймають до сліз, дарують надію. Саме тому без участі цього славетного колективу неможливо уявити відзначення жодного з державних свят, інтерес до нього не вщухає. А численні записи українських народних пісень, здійснені в різні роки, нині є частиною вітчизняної культурної спадщини.

Список використаних джерел:

1. Гайдай З. М. Лист до матері від 20.04.1935 // *Центральний державний архів-музей літератури і мистецтва України (ЦДАМЛМ України)*. Ф. 147 : Гайдай Зоя Михайлівна, українська оперна співачка. Оп. 1. Од. зб. 54. Арк. 103.
2. Голубєв В. У Рівному виступила Національна заслужена капела бандуристів України ім. Георгія Майбороди. *ОГО*. 08.03.2014. URL: <https://ogo.ua/articles/view/2014-03-08/48721.html> (дата звернення: 27.10.2022).
3. Катаєва М. У столиці влаштують концерт пам'яті Романа Ратушного. *Вечірній Київ*. 9 вересня 2022. URL: <https://vechirniy.kyiv.ua/news/71254/> (дата звернення: 28.10.2022).
4. Национальная капелла бандуристов дала концерт в Николаеве. *НикВести*. 23 октября 2017. URL: <https://nikvesti.com/ru/news/public/118085> (дата звернення: 27.10.2022).
5. Національна заслужена капела бандуристів України імені Г. І. Майбороди. URL: <http://bandurysty.com.ua> (дата звернення: 26.10.2022).
6. Самченко В. «Піднімаюся до Кобзаря все життя». *Україна молода*. 10.03.2016. URL: <https://www.umoloda.kiev.ua/number/2783/164/97128/> (дата звернення: 28.10.2022).
7. Тетеря С., Костюк Н. Відродження кобзарства як складова духовного відродження України // *Православ'я в Україні: Збірник за матеріалами VII Міжнародної наукової конференції, присвяченої 25-літтю відновлення Київської православної богословської академії (1992 – 2017) / Під ред. д. богосл. н., проф., митрополита Переяслав-Хмельницького і Білоцерківського Епіфанія (Думенка), д. іст. н. Г. В. Папакіна, Н. М. Куковальської та ін. К.: [Київська православна богословська академія], 2017. Ч. 1. С. 170–178.*
8. У Відні виступила українська капела бандуристів. *Укрінформ*. 28.09.2022. URL: <https://www.ukrinform.ua/rubric-culture/3581342-u-vidni-vistupila-ukrainska-kapela-banduristiv.html> (дата звернення: 28.10.2022).

Пікущий Олексій Іванович, здобувач вищої освіти факультету «Дизайн»
Харківська державна академія дизайну та мистецтва, Україна

Науковий керівник: Шарлай Олена Василівна, канд. арх, доцент кафедри
«Дизайн середовища»
Харківська державна академія дизайну та мистецтва, Україна

ОСНОВНІ ПІДХОДИ В ПРОЕКТУВАННІ РІЗНИХ ФОРМ АРХІТЕКТУРНО-ЛАНДШАФТНОГО ДИЗАЙНУ ТА ОРГАНІЗАЦІЇ ПРОСТОРУ

При проектуванні різних форм архітектурно-ландшафтного дизайну та організації простору, на сьогодні можна назвати одним з найважливіших – використання екологічного та ландшафтного підходів. Екологічний підхід спрямовано на забезпечення сталого розвитку поселень і територій та оптимізацію екосистем. Ландшафтний підхід полягає в урахуванні структури, стійкості, особливостей функціонування природних та антропогенних ландшафтів, що дозволяє формувати нові культурні ландшафти, які відрізняються високими естетичними та екологічними перевагами.

В основі екологічного аспекту проектування лежить урахування:

- ландшафтної першооснови об'єкта (збереження всіх цінних природних компонентів та комплексів);
- допустимих навантажень на ландшафти (розподіл відвідувачів відповідно до можливостей та особливостей території);
- регіональних та місцевих особливостей природи та клімату.

Формування екологічно стійких ландшафтних комплексів – одне із основних завдань в проектуванні архітектурно-ландшафтного дизайну. Життєстійкість зелених насаджень зберігається на тих територіях, де враховано екологічні вимоги рослин до родючості, зволоження ґрунтів, умов освітленості.

В умовах міського середовища забезпечити екологічну рівновагу, життєстійкість та самовідновлюваність рослин можна у великих масивах, а на невеликих ділянках забезпечити екологічну стійкість ландшафтних комплексів можливо лише при правильному та регулярному агротехнічному догляді.

При проектуванні різних архітектурно-ландшафтних форм дуже важливим є передбачення підтримки біо-екосистем – поліпшення умов зростання рослин за допомогою залучення фауни шляхом встановлення будиночків, годівниць, напувалок. Також необхідним є створення на проектованій ділянці місць зі сприятливими умовами для гніздування птахів, наприклад, густих чагарників.

Різні рослинні угруповання мають різну стійкість до антропогенних впливів (толерантність) і різну здатність до самовідновлення, що пов'язано з видовим складом рослинності, земельно-ґрунтовими та гідрогеологічними умовами, мікрокліматом і т. інш., це повинно бути відображеним у показниках гранично допустимого числа відвідувачів, перевищення яких може призвести до деградації ландшафтів.

У парках, садах та лісопарках можна побачити насамперед суттєву ланку в системі соціальних зв'язків людини з природним оточенням. Місто майбутнього,

основи якого закладаються зараз, має бути не протиставлене природному середовищу, а органічно злито з нею. Самі кордони між містом та його оточенням втрачають свою жорсткість та однозначність, взаємопроникнення забудови та відкритих озелених просторів стає поступово одним із найважливіших принципів розвитку міст та систем розселення. Великі міста часто включають до свого складу великі лісові масиви, великі водоймища, парки розміром сотні гектарів, які необхідно зберегти і відтворити все багатство природного ландшафту. Мешканцю міста, щоб задовольнити своє прагнення природи, не обов'язково залишати межі міста, важливо лише забезпечити можливості для відпочинку у природній обстановці на лоні природи поблизу житла, місць роботи та навчання.

Головною метою ландшафтного проектування є створення сприятливого для людини просторового середовища, що має всі необхідні функціональні, естетичні та екологічні властивості. У його основі лежить цілеспрямоване перетворення тих чи інших природних ландшафтів. Тому питання їх визначення, класифікації, структури мають для дизайну архітектурно-ландшафтного середовища як теоретичне, так й важливе практичне значення. Для того щоб розумно вдосконалювати місце існування людини, впливаючи на той або інший компонент ландшафту (грунт, рослинність, воду, повітря, рельєф, геологічну основу), треба заздалегідь і можливо точніше уявити собі, в якому напрямку будуть змінюватися при цьому і всі інші його складові. Недостатньо оцінювати ландшафтну ситуацію лише з погляду пейзажних переваг, доводиться аналізувати фізико-географічну структуру місцевості. Ця структура у багатьох випадках має не менше значення для дизайнера, ніж природно-кліматичні дані, вона часто визначає закономірності розміщення об'єкта, його зміст, зовнішній вигляд, умови розвитку.

Мрує Фатмі Алі, здобувач вищої освіти факультету “Дизайн середовища”
Харківська державна академія дизайну і мистецтв, Україна

Науковий керівник: Кривуц Світлана Василівна, канд. мист., доцент,
доцент кафедри “Дизайн середовища”
Харківська державна академія дизайну і мистецтв, Україна

ПРИНЦИПИ ЕКОЛОГІЧНОЇ ТА ЕСТЕТИЧНОЇ ГАРМОНІЗАЦІЇ В СТВОРЕННІ ДИЗАЙНУ АРХІТЕКТУРНО-ЛАНДШАФТНОГО ПРОСТОРУ ЛІКАРЕНЬ

Сучасна світова архітектурна думка наголошує на вкрай обмеженій кількості досліджень, спрямованих на наукове обґрунтування рішень дизайну архітектурно-ландшафтного простору медичних закладів. Стосовно концептуальних питань найбільшу увагу привертає проблема психологічної адаптації людини до умов існування у фізичному середовищі [2]. Ураховуючи важливість доступу пацієнта до відкритого простору, варто забезпечити створення критичних та відкритих ділянок для створення сприятливих умов терапії навколишнім простором і тим самим сприяти покращенню рухової активності. Отже, фізичні характеристики середовища мають велике значення для пацієнтів і повинні враховуватись під час архітектурно-ландшафтного проектування території медичних закладів. В умовах сьогодення аналіз принципів екологічності та естетичності в організації зовнішнього простору медичного закладу є актуальним та завдяки професійній організації території на основі сучасних матеріалів та елементів формоутворення дозволяє створити спокійне навколишнє середовище для комфортного оздоровлення.

Головними проблемами у процесі проектування та дизайну території медичної установи є визначення загальних композиційних схем у планувальному рішенні, обрання найоптимальнішого об'ємно-просторового вирішення простору, дизайн малих архітектурних форм, відповідність технологічним вимогам [6].

Варто зазначити, що наприкінці ХХ століття англійський ландшафтний архітектор Джеффри Желіко (Geoffrey Jellicoe) зазначив: «...ландшафт для сучасної цивілізації не розкіш, а життєва необхідність, ми розуміємо, що недостатньо, якщо пейзаж просто тішить око і приносить задоволення. Завдання набагато складніше, необхідно висловити прихований у глибинах підсвідомості другий невідомий світ. Цього можна досягти, спираючись на сучасне мистецтво, що завжди оперує абстракціями, скажімо, вдатися до сюрреалістичних методів або зробити ставку на незвичні композиційні рішення» [5]. Наступна стаття, що пов'язана з біоміметичними розробками, свідчить про їх сучасність та необмежені можливості у формуванні дизайну навколишнього середовища. Наприклад, в роботі С. Кривуц зазначено, що «... науковцями ведеться пошук біоміметичних інновацій для вже існуючих розробок, які успішно реалізовані або потребують вдосконалення» [3].

Як свідчить візуальний матеріал дослідження, основна концепція екологічного дизайну, яка спочатку використовувалася в лікарнях для прискорення одужання пацієнтів, була застосована на основі *принципу перетікання внутрішнього простору*

у зовнішній. В цьому випадку природні особливості допомагають відвідувачам та пацієнтам розслабитися та уникнути стресової ситуації. На сьогодні ця стратегія є актуальною та важливою у формуванні дизайну архітектурно-ландшафтного середовища території медичних закладів.

Варто зазначити, що вибір характерної геометрії зелених площин дозволяє втілити своєрідний графічний малюнок у дизайні відкритого простору, що сприяє розпізнаванню місця на основі певного візуального коду. Дане завдання вирішується на основі різноманітних композиційних можливостей та за рахунок застосування: а) різноманітних матеріалів покриття; б) рослинних матеріалів; в) введення в композиційну схему малих архітектурних форм на території медичних закладів; г) вирішення питань штучного декоративного освітлення. Розглянемо кожний з варіантів детально.

Як свідчить матеріал дослідження, основні можливості ландшафтного дизайну в сенсі здійснення екологічного та естетичного вирішення території медичних закладів пов'язані з використанням *різноманітних матеріалів покриття* які пропонуються наступним чином:

- на основі *лінійної* схеми побудови елементів характерних геометричних форм (як смуга газону або межа між газоном і твердим покриттям);
- на основі *криволінійної* схеми формування певної композиційної системи;
- на основі *радіусної* схеми вирішення графічного малюнку, що сприяє розпізнаванню місця на основі певного візуального коду.
- на основі *комбінування з рослинними матеріалами*.

Складання певного композиційного прийому у зміні графічного малюнку в дизайні території медичних закладів, так само як і звернення до характерних геометричних фігур (коло, квадрат, еліпс, трикутник, прямокутник), трактованих із використанням рослинних матеріалів визначає індивідуальний характер закладу та його естетичну гармонійність. Основні можливості створення ландшафтного дизайну з урахуванням *рослинного матеріалу* на території медичних установ пов'язані з такими *композиційними прийомами*, як:

- заповнення фрагментів поверхні в інтервалах між смугами руху пацієнтів з використанням рослинних матеріалів (по окремої прямої лінії, системи ліній, ліній кривої, ламаної або переривчастої);
- формування з рослинних матеріалів острівних зон характерної геометричної форми в якості розмежування ділянок відкритих просторів статичного та динамічного характеру;
- збільшення площі озеленення в транзитних пішохідних просторах за рахунок створення ділянок екстенсивного руху з поверхнею з бетонної решітки з газонним заповненням.

Отже, за рахунок використання різноманітних матеріалів покриття та рослинних матеріалів, можна досягнути комфортного перебування та оздоровлення на території лікарень завдяки дотриманню екологічного та естетичного принципів.

Список використаних джерел:

1. Бондаренко В.В., Кривуц С.В. Экологический подход в дизайне инновационных строительных и отделочных материалов // Вісник Харківської державної академії дизайну і мистецтв/ Збірник наукових праць за ред. Даниленка В.Я. Х.:ХДАДМ, 2017. №1. С.23-26.

2. Голембієвський Я. А., 2017. Довідник з салютогенезу [Інтернет]. Глава 26. Салютогенна архітектура в установах охорони здоров'я / Міттельмарк М. Б., Сагі С., Ерікссон М. та ін., редактори. Cham (CH): Springer. (дата звернення 27.01.2022)
3. Кривуц С.В. Концепція біоміметичного дизайну: виклики сьогодення // Scientific Collection «InterConf», (72): with the Proceedings of the 5th International Scientific and Practical Conference «Scientific Community: Interdisciplinary Research» (August 26-28, 2021). Hamburg, Germany: Busse Verlag GmbH, 2021. С.467-476
4. Jeffrey Kastner, Brian Wallis. Land and Environmental Art.// Jeffrey Kastner, Brian Wallis. Phaidon: 2005. 304 pp.
5. Mel Gooding. Song of the Earth: European Artists and the Landscape.// Mel Gooding, William Furlong - Thames & Hudson: September 16, 2002. 167pp.
6. Michael Lailach. Land art. // Michael Lailach - Taschen, 2007. 96pp.

Шкуропата Вікторія Анатоліївна, магістр кафедри режисури та акторської майстерності імені народної артистки України Лариси Хоролець
Національна академія керівних кадрів культури і мистецтв, Україна

Науковий керівник: Ян І.М., доктор мистецтвознавства, доцент кафедри режисури та акторської майстерності імені народної артистки України Лариси Хоролець
Національна академія керівних кадрів культури і мистецтв, Україна

РОЛЬ ХУДОЖНЬО-ПРОСВІТНИЦЬКОЇ, ГАСТРОЛЬНОЇ ДІЯЛЬНОСТІ ТЕАТРАЛЬНОЇ ТРУПИ М.Л. КРОПИВНИЦЬКОГО У ЗБЕРЕЖЕННІ ІДЕНТИЧНОСТІ УКРАЇНСЬКОЇ НАЦІЇ

У сучасних умовах національної самоідентифікації та європейської інтеграції України дослідження культурно-історичних засад становлення українського професійного театру, джерела етнічних традицій, естетичного пізнання, світоглядних цінностей українців, набувають вельми актуального значення для збереження та популяризації національної культурної спадщини, аналізу культурно-мистецьких здобутків минулих часів.

Наприкінці XIX – початку XX ст., український театр став потужним джерелом незламного національного духу, адже суспільно-політичні, соціокультурні умови, в яких у Російській імперії існувала українська нація, були спрямовані на поневолення українського етносу, історико-культурних традицій українців. Видатні театральні митці М. Кропивницький, М. Старицький, М. Садовський, М. Заньковецька, П. Саксаганський, сповідуючи традиції Т. Шевченка прагнули захищати мову, національну культуру, традиції української нації.

Театральні діячі спрямували свою діяльність на розвиток та популяризацію українського театрального мистецтва, репрезентацію українського театру серед широких поліетнічних верств громадськості, що відіграло визначну роль у процесі етнічної консолідації, збереження національної культурної спадщини.

Театральна трупа М. Л. Кропивницького розгорнула активну художньо-просвітницьку діяльність, запровадивши у театральну практику творчі, художньо-просвітницькі форми: бенефіси, тематичні вечори, літературні бесіди, художні читання, благодійницькі вистави, театралізовані програми для дорослих і юних глядачів. Ці заходи мали величезний успіх серед широких кіл поліетнічної громади, про що свідчать численні відгуки на сторінках тогочасних періодичних видань.

Разом з тим, слід зазначити, українські театральні митці були не тільки неперевершеними акторами, але й прекрасними співаками. М. Кропивницький чудово співав, маючи баритон широкого діапазону, а також майстерно грав на бандурі. За спогадами сучасників, у «Наталці Полтавці» в ролі виборного Макогоненка він виразно та емоційно виконав пісні «Ой під вишнею, під черешнею», «Ой доля людська», «Дід рудий...». Граючи роль Тараса Бульби, М. Кропивницький у мізансцені справив надзвичайно глибоке враження на публіку виконанням на бандурі пісні «Ой під лісом та під Лебедином» [4, 39].

У аналізованій період театральна трупа М. Кропивницького розгорнула активну гастрольну діяльність як в Україні, так і поза її межами: у Вільносі, Кишиніві, Тифлісі, Баку, Варшаві та ін., пропагуючи національну культуру, традиції

української нації. Вистави колективу викликали величезний успіх, захоплення, роздуми, але найважливішим було те, що український театр здобував загальне визнання [3].

До репертуарної скарбниці театральної трупи М. Л. Кропивницького увійшли п'єси: «Назар Стодоля» Т. Шевченка, «Наталка Полтавка» І. Котляревського, «Сватання на Гончарівці», «Шельменко-денщик» Г. Квітки-Основ'яненка, «Глитай, або ж Павук», «Дай серцю волю, заведе в неволю», «Доки сонце зійде, роса очі виїсть», «Бувальщина», «По ревізії», «Олеся» М. Кропивницького, «Бондарівна», «Наймичка», «Понад Дніпром» І. Карпенка-Карого, «Різдвяна ніч» М. Лисенка, «Ой не ходи, Грицю, та й на вечорниці», «Не так склалося, як бажалося» М. Старицького, «Вечорниці» П. Ніщинського, «Чорноморці» Я. Кухаренка, «Загублений рай» І. Тогобочного, «Світова річ» О. Пчілки та ін. [3, 192].

Отже, активна художньо-просвітницька, гастрольна діяльність театральної трупи М. Л. Кропивницького відіграла значну роль у збереженні та популяризації національної культури, мови, культурно-історичних традицій українців, збереженні власної культурної ідентичності.

Список використаних джерел:

1. Антонович Д. Український театр: конспективний історичний нарис. Прага; Берлін: Нова Україна, 1923. 14 с.
2. Мар'яненко І. О. Сцена, актори, ролі. К.: Мистецтво, 1964. 291 с.
3. Український драматичний театр. У 2 т. Т. 1. Дожовтневий період : нариси історії / відп. ред. М. Т. Рильський. Київ : Вид-во АН УРСР, 1967. 518 с.
4. Ярош В. П. Марко Лукич Кропивницький – видатний діяч української культури: до 150-річчя від дня народження. Кіровоград: Облполіграфвидав, 1990. 36 с.

СЕКЦІЯ 31.

ГЕОГРАФІЯ ТА ГЕОЛОГІЯ

Ксьондз Артем Юрійович, студент спеціальності 073 Менеджмент

Хмельницький університет управління та права імені Леоніда Юзькова, Україна

Науковий керівник: Шутяк Ірина Анатоліївна , старший викладач (кафедра філософії, соціально-гуманітарних наук та фізичного виховання)

Хмельницький університет управління та права імені Леоніда Юзькова, Україна

ПРИЧИНИ ВИНИКНЕННЯ ТА КЛАСИФІКАЦІЯ НАДЗВИЧАЙНИХ СИТУАЦІЙ ВІЙСЬКОВОГО ХАРАКТЕРУ

З початком збройного конфлікту українці щодня піддаються небезпеці. Відбуваються порушення в нормальних умовах їхнього функціонування, що згодом призводить до загибелі населення або ж до колосальних фінансових втрат. Згадані явища класифікують як *надзвичайні ситуації військового характеру*.

Класифікатор надзвичайних ситуацій ДК 019:2010 подає наступне трактування аналізованого нами поняття: «це ситуації, обумовлені наслідками застосування зброї масового ураження або звичайних засобів ураження, під час яких виникають вторинні фактори ураження населення внаслідок зруйнування атомних і гідроелектричних станцій, складів і сховищ радіоактивних і токсичних речовин та відходів, нафтопродуктів, вибухівки, сильнодіючих отруйних речовин, токсичних відходів, транспортних та інженерних комунікацій» [3]. Невід’ємною складовою надзвичайних ситуацій військового характеру є акції антиконституційного спрямування. Тому останнім часом на окупованих та підконтрольних територіях Російської Федерації збільшилася кількість терористичних актів (захоплення та насильницьке утримання стратегічно важливих ядерних установ (Чорнобильська та Запорізька АЕС), збройні напади (вбивства військових та мирного населення), викрадення політичних представників російськими військовими (мерів міст та посадовців муніципалітету, загалом 14 осіб), крадіжка зброї, встановлення вибухонебезпечних елементів у громадських місцях, виявлення небезпечних для життя відходів збройної сутички (мін, нерозірваних снарядів, патронів тощо).

Причини виникнення аналізованого нами поняття є звичайно ж антропогенні, тобто технічні (створені людиною). Останні в свою чергу поділяються на суспільні та економічні. До перших можемо віднести терор, непередбачені мешканців України до згаданої надзвичайної ситуації, а також недостатня проінформованість про становище та розгортання збройного конфлікту в нашій країні. Що ж стосовно другої, то основною причиною буде – недостатня збройна забезпеченість, порушення в функціонуванні військових структур та підрозділів.

Військові надзвичайні ситуації класифікують на основі видів небезпек та території їх поширення (обсяг заподіяних збитків, кількість осіб, що потрапили в епіцентр подій):

- біологічні небезпеки (біологічна зброя – «це спеціальний вид зброї, зарядженої патогенними організмами (бактерії, віруси, грибки, рикетсії) та токсини, що виробляють бактерії» [1, с. 287]);

- хімічна небезпека (хімічна зброя, наприклад, застосування фосфорних боеприпасів «у боях за Київ та Краматорськ у березні та проти оборони на металургійному заводі «Азовсталь» у Маріуполі – травень» [2]);

- вибухопожежна небезпека (ракетні та мінометні обстріли, наслідком яких стають пожежі на цивільних та військових структурах України. Наприклад: наліт «Шахеда» 27 жовтня на Київ; ракетні удари по енергосистемі України 10 жовтня;

- радіаційна небезпека («атомний терор» – обіцянки Путіна застосувати ядерну зброю, утримання працівників та території ЗАЕС під контролем російських військових);

- загальнодержавна небезпека (загроза всьому населенню України, яка розпочалася 24 лютого 2022 році);

- регіональна небезпека (функціонує в межах області, авіаудари по ключовим об'єктам інфраструктури Львівщини, внаслідок яких, станом на 30 травня, загинуло 4113 людей).

- місцева небезпека (поширюється на систему, до якої входить територія міста чи району, до прикладу, помста за зруйнований Кримський міст ударом по Київському скляному);

- об'єктова небезпека (загроза установам з рівнем макроколективів або колективів, прикладом послугує облога «Азовсталі», яка тривала з 18 березня по 20 травня).

Отже, підсумовуючи варто сказати, що надзвичайні ситуації військового характеру є найнебезпечнішими поміж усіх різновидів загроз, адже формуються на основі поєднання різних видів (хімічно-біологічних, радіаційно-вибухонебезпечних тощо) знищення інфраструктури та населення тієї чи тієї території. Вони є невід'ємною складовою терористичних актів та війни. Тому є важливим інформувати населення стосовно дій під час їх виникнення, щоб зменшити кількість або ж повністю уникнути летальних наслідків, що зараз масово практикується в Україні.

Список використаних джерел:

1. Безпека життєдіяльності та основи охорони праці: Навчально-методичний комплекс для підготовки спеціалістів ступеня «бакалавр» III-IV рівнів акредитації для всіх напрямків підготовки / М. М. Сагун, І. В. Москалюк, В. Ф. Нагорнюк; за редакцією Сагуна М. М. Одеса: Видавництво «ВМВ», 2017. 437 с.
2. Бої за Азовсталь. *Вікіпедія*. URL: https://uk.wikipedia.org/wiki/%D0%91%D0%BE%D1%97_%D0%B7%D0%B0_%D0%90%D0%B7%D0%BE%D0%B2%D1%81%D1%82%D0%B0%D0%BB%D1%8C (дата звернення: 28. 10. 2022).
3. Про порядок класифікації надзвичайних ситуацій: постанова Каб. Міністрів України від 15.06.1998 р. № 1099. URL: https://ips.ligazakon.net/document/kp981099?an=14&ed=0000_00_00 (дата звернення: 28. 10. 2022).

НАУКОВЕ ВИДАННЯ

МАТЕРІАЛИ ІІ МІЖНАРОДНОЇ
СТУДЕНТСЬКОЇ НАУКОВОЇ КОНФЕРЕНЦІЇ

**«ФОРМУВАННЯ СУЧАСНОЇ НАУКИ:
МЕТОДИКА ТА ПРАКТИКА»**

4 листопада 2022 рік • м. Вінниця, Україна

Українською та англійською мовами

*Всі матеріали пройшли перевірку на плагіат та експертизу за формальними ознаками
(форматування, стиль мови, оформлення цитувань та списку використаних джерел).
За точність викладеного матеріалу відповідальність несуть автори та їх наукові керівники.
Організаційний комітет не завжди поділяє позицію авторів.*

Підписано до друку 04.11.2022.

Папір офсетний. Цифровий друк. Формат 60×84/16.

Гарнітура Times New Roman, Poiret One та Arial.

Умовно-друк. арк. 23,83. Замовлення № 346.

Тираж: 100 екземплярів. Віддруковано з готового оригінал-макету.

Контактна інформація організаційного комітету:

Громадська організація «Молодіжна наукова ліга»
21037, Україна, м. Вінниця, вул. Зодчих, 40, офіс 103
Телефони: +38 098 1948380; +38 098 1526044
E-mail: info@liga.science

Видавець: ГО «Європейська наукова платформа».
21037, Україна, м. Вінниця, вул. Зодчих, 18, офіс 81. E-mail: info@ukrlogos.in.ua
Свідоцтво суб'єкта видавничої справи: ДК № 7172 від 21.10.2020.