

Міністерство культури і інформаційної політики України
Харківська державна академія дизайну і мистецтв
Кафедра «Дизайн тканин та одягу»



МЕТОДИЧНІ ВКАЗІВКИ
ДО ПРОВЕДЕННЯ ПРАКТИЧНИХ ЗАНЯТЬ
з дисципліни «Технологія швейних виробів»
з теми: "Технологія обробки виробів пальтово-костюмного
асортименту. Обробка кишень"

*Для студентів 1 курсу спеціальності 022 «Дизайн»
за освітньо-професійною програмою «Дизайн одягу (взуття)»
(I ступінь вищої освіти «Бакалавр»)
денної та заочної форм навчання*

Харків 2023

Методичні вказівки до практичних занять з дисципліни «Технологія швейних виробів» з теми "Технологія обробки виробів пальтово-костюмного асортименту. Обробка кишень": для студентів 1 курсу спеціальності 022 «Дизайн» за освітньо-професійною програмою «Дизайн одягу (взуття)» (I ступінь вищої освіти «Бакалавр») денної та заочної форм навчання. — Харків: ХДАДМ, 2022. — 22 с.

Укладач: Попова Тетяна Іванівна.

У методичних вказівках до виконання практичних робіт розкрито мету занять, та послідовність їх виконання, представлено перелік запитань, необхідних для перевірки знань здобувачів вищої освіти, а також вказано список літератури, який доцільно використовувати під час самостійної підготовки. Практичні роботи спрямовані на формування умінь обробляти різні види кишень та з'єднувати їх з виробом пальтово-костюмного асортименту, визначати раціональні параметри, режими та методи волого-теплової обробки деталей одягу, розпізнавати види дефектів, причини їх виникнення та розробляти і впроваджувати заходи їх усунення.

Видання призначене здобувачам освіти спеціальності 022 «Дизайн» за освітньо-професійною програмою «Дизайн одягу(взуття)» (I ступінь вищої освіти «Бакалавр»).

Рецензенти:

Литвин О.О. — д.фіз.-мат. н., професор кафедри Харчових технологій, легкої промисловості і дизайну, Українська інженерно-педагогічна академія

Борисенко Д.В. — канд. пед.наук, доцент кафедри Харчових технологій, легкої промисловості і дизайну, Українська інженерно-педагогічна академія

Затверджено на засіданні кафедри ДТО (Протокол № 7 від «27» жовтня 2023 р.).

Рекомендовано до друку на засіданні Методичної Ради ХДАДМ

(Протокол № 23-11 від «08» листопада 2023 р.).

© Харківська державна академія дизайну і мистецтв,

© кафедра ДТО, 2023 р.

© Попова Т.І., 2023 р.

ЗМІСТ

Практична робота №9 Обробка накладної кишені у виробах пальтово-костюмного асортименту.....
.....

Практична робота №10 Обробка кишені з листочкою з вшивними кінцями у виробах пальтово-костюмного асортименту.....

Практична робота №11 Обробка кишені з листочкою з настрочними кінцями у виробах пальтово-костюмного асортименту.....

Література.....15

Репозитарій ХДАДМ

Практична робота № 9

ОБРОБКА НАКЛАДНОЇ КИШЕНІ У ВИРОБАХ ПАЛЬТОВО-КОСТЮМНОГО АСОРТИМЕНТУ

Мета роботи: ознайомитися з методами обробки, вивчити етапи, послідовність та технічні умови обробки накладних кишень з підкладкою й навчитися обробляти накладні кишені з підкладкою у виробах пальтово-костюмного асортименту.

В результаті виконання робіт студенти повинні **знати:**

- ✓ конструктивно-технологічних рішення деталей накладних кишень і особливості їх зборки;
- ✓ методи обробки накладних кишень з підкладкою у виробах пальтово-костюмного асортименту.

В результаті виконання робіт студенти повинні **вміти:**

- ✓ підбирати технічні умови обробки накладних кишень в залежності від виду та модельних особливостей кишені;
- ✓ виконувати обробку накладних кишень у виробах пальтово-костюмного асортименту.

Методичні вказівки до виконання роботи.

Накладні кишені верхнього одягу розрізняються:

- способом оформлення входу в кишеню (з верхнім і прорізним входом);
- видом обробки і формою кишені (зі складками, рельєфами, листочками, патами, з прямими кутами, закругленими тощо.);
- способом з'єднання кишень з виробом. Основні деталі накладного кишені такі:
 - деталь накладного кишені, н.о. збігається з н.о. деталі, на якій розташована кишеня;
 - оздоблювальні деталі для оформлення входу в кишеню: (листочки, пати, обшивки, клапани тощо);
 - підкладка кишені;
 - клейова прокладка, якщо передбачено дублювання деталі кишені у виробах з лег-ко розтяжних матеріалів.

Процес обробки накладних кишень складається з 2-х етапів:

1. обробка накладних кишень;
2. з'єднання оброблених кишень з основними деталями виробу.

Верхній край кишені може бути оброблений листочкою, клапаном, обшивкою, ко-сою бейкою, окантувальним швом тощо.

a и *б* — прості накладні кишені; *в* и *г* — складні.

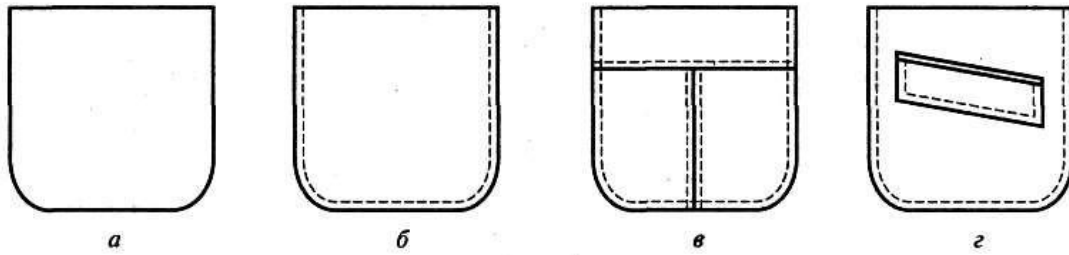

Обробка накладної кишені у виробих з підкладкою представлена в таблиці 1

Таблиця 1

Обробка накладного кишені у виробих з підкладкою

Найменування операції	Технічні умови виконання операції	Рисунок
1. Перевірка деталей крою	<p>Накладна кишеня - 1 деталь. Припуски по верхньому зрізу 3,0÷3,5 см, по бічних і нижнього 0,5÷0,7 см. Підкладка кишені - 1 деталь. Припуски по верхньому зрізу менше, ніж для верх- нього зрізу накладної кишені на 2,0÷2,5 см, по бічним і нижньому на 0,2÷0,3 см. Кромка - 1 деталь</p>	
2. Прокладання кромки	<p>Клейову кромку приклеюють на при- пуск на відстані 0,1÷0,2 см від лінії пере- гину</p>	
3. Пришивання підкладки до верхнього припуску кишені	<p>Кишеню складають з підкладкою ли- цьовими сторонами всередину, зрівнюють верхні зрізи і пришивають підкладку (строчка 1) швом шириною 0,5-0,7 см. Припуски шва заправують на підкладку. Для подальшого вивертання строчку пришивання підкладки переривають по се-редині на ділянці довжиною 4-5 см.</p>	

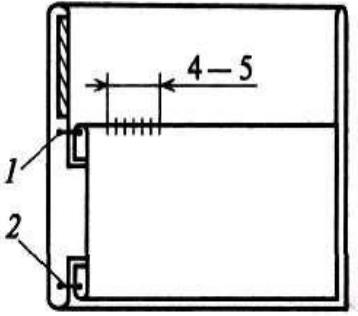
Найменування операції	Технічні умови виконання операції	Рисунок
4. Обшивання бокових сторін кишені	<p>Кишеню з підкладкою перегинають по верхній лінії, складають лицьовими сторонами всередину, зрівнюють зрізи. Зметують по боковим та нижнім сторонам кишені прямими стібками довжиною 1,0-1,5 см на відстані 0,4-0,5 см від зрізів, роблячи посадку в кутах кишені з основної тканини.</p> <p>Обшивають бічні і нижню (строчка 2) сторони швом шириною 0,5-0,7 см (по підкладці).</p>	
5. Висікання, вивертання кишені	<p>Нитки зшивання видаляють. Висікають кути. Вивертають через отвір у шві, виметують з утворенням канта з тканини кишені.</p>	
6. Закріплення ділянки, що не зшита	<p>Підшивають підкладку потайними стібками на ділянці, що не зшита. Припрасовують</p>	

З'єднання кишені з виробом надано в таблиці 2.

Таблиця 2.

З'єднання кишені з виробом

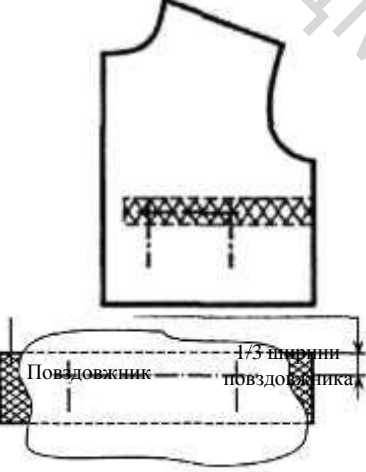
Найменування операції	Технічні умови виконання операції	Рисунок
1.1. Розмітка кишені на пілочці, прокладання повздовжника	<p>На пілочці намічають верхню та бокові лінії згідно місця розташування и розмірів кишені. Нижче рівня лінії пройми на 5см.</p> <p>Повздовжник прокладають згідно ТУ на рисунку.</p>	 <p>Пілочка</p>

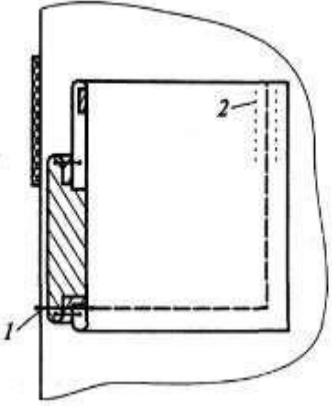
Найменування операції	Технічні умови виконання операції	Рисун-ок
3. Настрочування кишені	<p>Кишеню настрочують (строчка 1) на пілочку швом шириною в залежності від моделі. Якщо ширина шва більше 0,5 см, то край кишені пришивають до пілочки потайними підшивочними стібками з лицьової сторони.</p> <p>Краї кишені закріплюють (строчка 2) з боку повздовжника хрестоподібними стібками.</p>	

З'єднання кишені представлено в таблиці 3.

Таблиця 3.

З'єднання кишені з виробом

1. Прокладання кромки по краю кишені	Прокладають кромку по краю кишені	
2.2. Заметування припусків кишені	Припуски кишені заметують на зворотну сторону і припрасовують	
2.3. Розмітка місця розташування кишені на пілочці	Кишеню намічають 4-ма лініями (переводять контури кишені в готовому вигляді на пілочку)	
2.4. Прокладання повздовжника	Повздовжник прокладають згідно ТУ на рисунку.	
2.5. Пришивання підкладки до верхнього зрізу кишені швом шириною 0,7 см (строчка 1). Припуск шва запрасовують на підкладку.	<p>Підкладку пришивають до верхнього зрізу кишені швом шириною 0,7 см (строчка 1).</p> <p>Припуск шва запрасовують на підкладку.</p>	

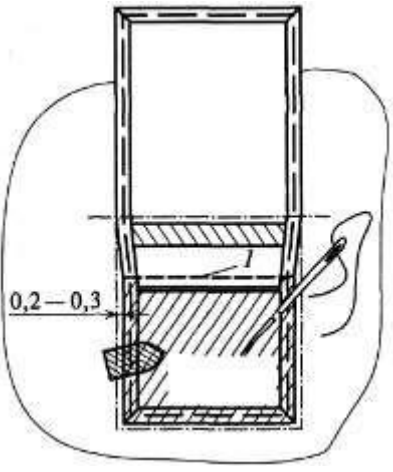
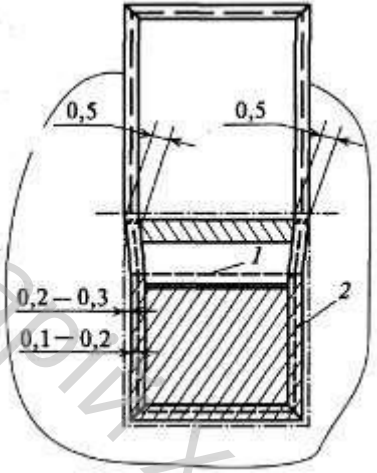
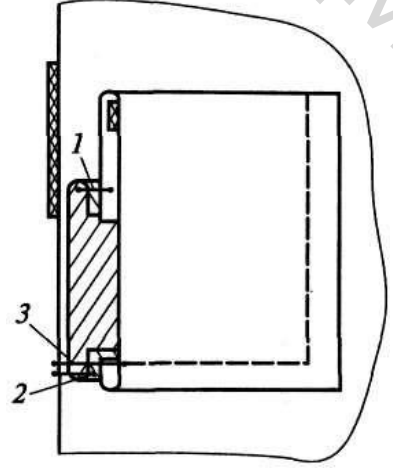
Найменування операції	Технічні умови виконання операції	Рисунок
2.6. Запрасовування бічного і нижнього зрізів підкладки	Бічні і нижній зрізи підкладки запрасовують на зворотну сторону так, щоб підкладка була менше кишені в готовому вигляді на 0,2-0,3 см.	
2.7. Наметування і настрочування підкладки	<p>Підкладку накладають на пілочку лицьовою стороною вниз так, щоб верхній край кишені поєднувався з верхньою лінією кишені на пілочці, а краю підкладки (бічні і нижній) не доходили до наміченої лінії кишені на пілочці на $0,2 \div 0,3$ см.</p> <p>Підкладку наметують і настрочують швом шириною $0,1 \div 0,2$ см з 3-х сторін (строчка 2), причому починають і закінчують вздовж верхнього перегину на 0,5 см від підігнутого краю обшивки.</p> <p>Нитки наметування видаляють.</p>	
2.8. Настрочування кишені	<p>Кишеню перегинають по верхньому краю, поєднуючи бічні і нижні краї кишені з наміченими лініями на пілочці, і наметують прямими стібками довжиною 1,0-1,5 см, настрочують за трьома сторонами (строчка 3).</p> <p>Нитки тимчасового призначення видаляють. Кишеню припрасовують</p>	

ПОРЯДОК ВИКОНАННЯ ЗАВДАННЯ

Вправи з освоєння обробки вузлів обробки накладних кишень з підкладкою студенти виконують на зразках тканини відповідно до технічних умов, розглянутими в методичних вказівках. Послідовність обробки для вправ визначається викладачем.

ПИТАННЯ ДЛЯ САМОПЕРЕВІРКИ

1. Які основні етапи обробки накладних кишень в виробах пальто-костюмного асортименту?
2. Які матеріали часто використовуються для обробки накладних кишень, і чому?
3. Які інструменти та обладнання використовуються під час обробки накладних кишень?
4. Які етапи обробки накладних кишень у виробах пальто-костюмного асортименту?
5. Які проблеми можуть виникнути під час обробки накладних кишень, і як їх можна вирішити?
6. Як визначити правильні розміри та положення накладних кишень для виробів пальто-костюмного асортименту?
7. Які методи можна використовувати для створення декоративних елементів на накладних кишнях?
8. Які сучасні тенденції в обробці накладних кишень можуть бути цікавими для модного дизайну виробів пальто-костюмного асортименту?

Практична робота № 10

ОБРОБКА КИШЕНІ З ЛИСТОЧКОЮ З ВШИВНИМИ КІНЦЯМИ У ВИРОБАХ ПАЛЬТОВО-КОСТЮМНОГО АСОРТИМЕНТУ

Мета роботи: ознайомитися з методами обробки, вивчити етапи, послідовність та технічні умови обробки кишені з листочкою з вшивними кінцями й навчитися обробляти кишені з листочкою з вшивними кінцями у виробах пальтово-костюмного асортименту.

В результаті виконання робіт студенти повинні **знати:**

- ✓ конструктивно-технологічних рішення деталей кишень з листочкою з вшивними кінцями і особливості їх зборки;
- ✓ методи обробки кишень з листочкою з вшивними кінцями у виробах пальтово-костюмного асортименту.

В результаті виконання робіт студенти повинні **вміти:**

- ✓ підбирати технічні умови кишень з листочками з вшивними кінцями в залежності від виду та модельних особливостей кишені;
- ✓ виконувати обробку кишень з листочками з вшивними кінцями у виробах пальтово-костюмного асортименту.



Методичні вказівки до виконання роботи.

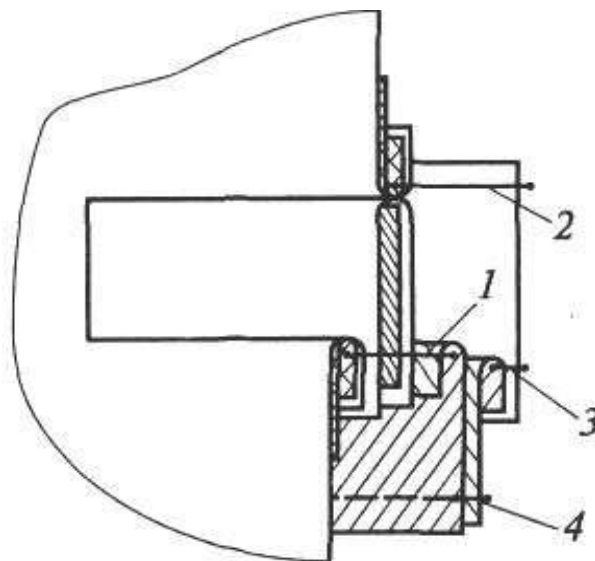

В ході практичної роботи студенти вивчають технологічний процес обробки кишені з листочкою з вшивними кінцями.

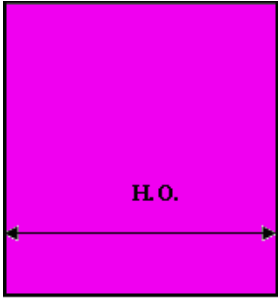
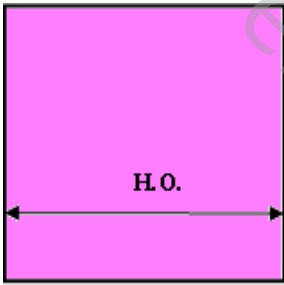
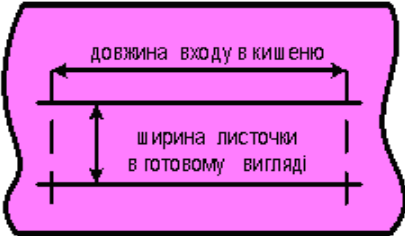

Обробка кишені з листочкою з вшивними кінцями надано в таблиці 1.

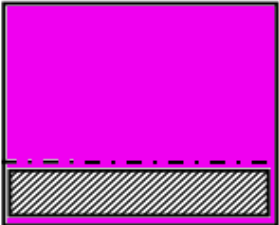
Оброблення прорізної кишені з листочкою з вшивними кінцями у виробх пальтово-костюмного асортименту

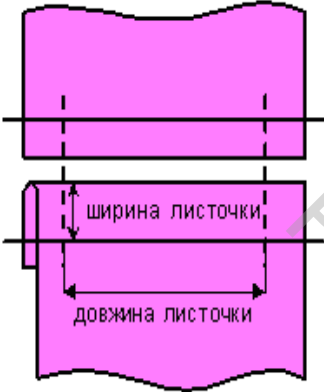
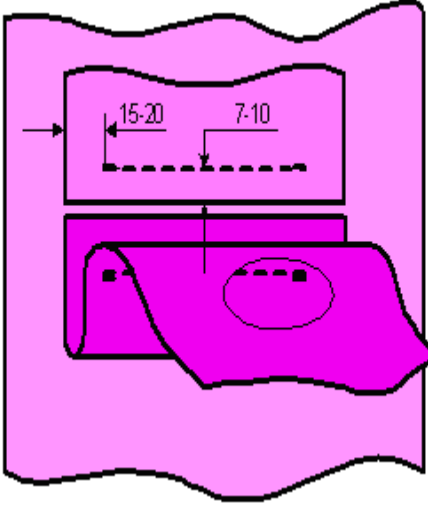
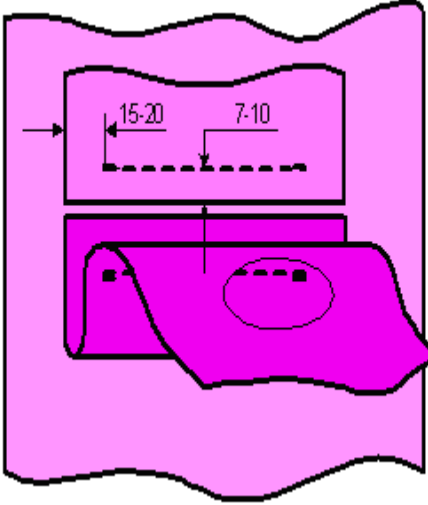
Найменування операції	Графічне зображення і ТУ виконання операції	Прийоми виконання операції
1	2	3
1. Викроювання листочки кишені		Викроюємо листочку суцільнокроєну з однією частиною підкладки кишені з основної тканини, яка повинна бути довша за вхід в кишеню на 4 см. Напрямок нитки основи – вздовж листочки.
2. Викроювання підзора		Викроюємо підзор суцільнокроєний з однією частиною підкладки кишені з основної тканини, напрям нитки основи – вздовж підкладки.
3. Позначення місця розташування кишені на пілочці		Намічаємо місце розташування кишені з лицьової сторони пілочки чотирма крейдяними лініями: двома горизонтальними, відстань між якими рівна ширині готової листочки, і двома вертикальними, що визначають довжину входу в кишеню.
4. Позначення лінії перегину листочки		Позначаємо лінію згину листочки з лицьового боку на відстані, яка дорівнює ширині листочки плюс 1 см.
5. Дублювання листочки		Зі зворотної сторони дублюємо листочку клейовою прокладкою, укладаючи прокладку на внутрішню сторону листочки зрізом до наміченої лінії.

1	2	3
6. Запрасовування листочки		<p>Перегинаємо листочку зворотною стороною всередину по наміченій лінії і запрасовуємо по згину через зволожений пропрасувач.</p>
7. Позначення ліній пришивання на листочці і підзорі		<p>З внутрішньої сторони листочки намічаємо ширину листочки в готовому вигляді. З зворотної сторони другої частини підкладки кишені намічаємо лінію його пришивання на відстані 7 мм від зрізу. Довжина ліній пришивання листочки і підзора повинна бути рівна довжині листочки в готовому вигляді.</p>
8. Пришивання листочки до пілочці		<p>Накладаємо листочку на пілочку зовнішньою стороною вгору і згином листочки вниз, поєднуючи при цьому намічену лінію на листочці з нижньою лінією розмітки кишені на пілочці. Пришиваємо листочку до пілочки, закріплюючи строчку в кінцях. Кінці строчки повинні закінчуватися на рівні поперечних ліній розмітки кишені.</p>
9. Пришивання підзора		<p>Пришиваємо підзор до пілочки, поєднуючи намічені лінії і закріплюючи кінці строчки, які закінчуються на рівні поперечних ліній розмітки кишені.</p>
10. Перевірка правильності пришивання листочки і підзора		<p>Правильність пришивання деталей кишені перевіряємо зі зворотної сторони пілочки. Строчки пришивання повинні бути рівними, паралельними, починатися і закінчуватися на одному рівні. Відстань між строчками повинна бути рівна ширині листочки в готовому вигляді.</p>

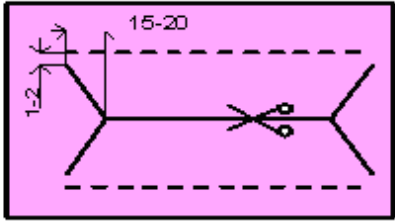
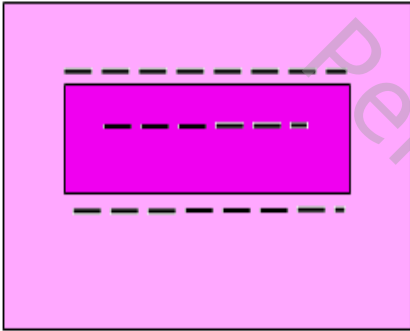
1	2	3
11. Розрізання отвору для кишені		<p>Розрізаємо вхід в кишеню зі зворотної сторони пілочки посередині між строчками, починаючи від середини кишені в обидві сторони, не доходячи до кінця строчок 15-20 мм, робимо похилі розрізи у напрямку до кінців строчок, закінчуючи їх на відстані 1 мм від кінця строчок.</p>
12. Вивертання кишені і вифастригування шва пришивання		<p>Вивертаємо кишеню через одержаний отвір на зворотню сторону виробу, шви пришивання листочки і підзора виправляємо і вифастригуємо прямими стібками завдовжки 7-10 мм на відстані 3-4 мм від шва пришивання деталей, стежачи за тим, щоб довжина строчок вифастригування була рівна довжині входу в кишеню, тобто не заходила за бічні межі входу в кишеню.</p> <p>Скріплюємо вхід в кишеню прямими ручними стібками, підтягаючи листочку до шва пришивання підзора так, щоб згин листочки щільно підходив до нього.</p>
14. Обметування припуску шва пришивання листочки до пілочки 15. Закріплення кінців кишені і зшивання підкладки кишені 16. Видалення ниток тимчасового скріплення		<p>Обметуємо припуск шва пришивання листочки до пілочки.</p> <p>Кути кишені підтягаємо і закріплюємо подвійною машинною строчкою разом з бічними кінцями листочки. Далі зшиваємо підкладку кишені швом шириною 10-15 мм, закругляємо строчку в нижніх кутах. Обметуємо припуски шва зшивання частин деталей підкладки і одночасно припуск шва пришивання підзора до пілочки.</p> <p>Видаляємо нитки тимчасового скріплення.</p>

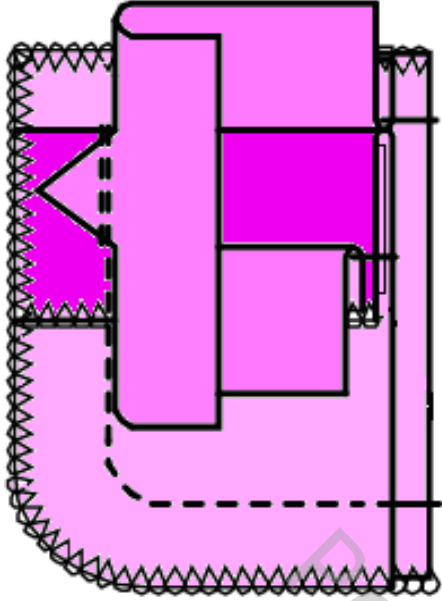
1	2	3
17. Волого-теплова обробка готової кишені		Готову кишеню пропрасуємо зі зворотної сторони виробу, потім відпарюємо з лицьової сторони через зволожений пропрасувач.

ПОРЯДОК ВИКОНАННЯ ЗАВДАННЯ

Вправи з освоєння обробки вузлів обробки кишені з листочкою вшивними кінцями студенти виконують на зразках тканини відповідно до технічних умов, розглянутих в методичних вказівках. Послідовність обробки для вправ визначається викладачем.

ПИТАННЯ ДЛЯ САМОПЕРЕВІРКИ

1. Що таке "кишеня з листочкою вшивними кінцями" у виробах пальтово-костюмного асортименту?
2. Які функції виконує цей тип кишень у пальтах і костюмах?
3. Які матеріали часто використовуються для виготовлення кишень у виробах пальтово-костюмного асортименту?
4. Як виглядає процес вшивання кінців листочки при створенні таких кишень?
5. Які особливості обробки кишень з листочкою впливають на зовнішній вигляд і якість виробу?
6. Як вибрати оптимальний дизайн та розмір кишень для різних типів пальт і костюмів?
7. Які можливі труднощі або виклики можуть виникнути при виготовленні та застосуванні кишень з листочкою вшивними кінцями?
8. Як використовуються ці кишені у сучасній моді? Які тренди в їхньому використанні спостерігаються?

Практична робота № 12

ОБРОБКА КИШЕНІ З ЛИСТОЧКОЮ З НАСТРОЧНИМИ КІНЦЯМИ У ВИРОБАХ ПАЛЬТОВО- КОСТЮМНОГО АСОРТИМЕНТУ

Мета роботи: ознайомитися з методами обробки, вивчити етапи, послідовність та технічні умови обробки накладних кишень з підкладкою й навчитися обробляти кишені з листочкою з настрочними кінцями у виробах пальтово-костюмного асортименту.

В результаті виконання робіт студенти повинні **знати:**

- ✓ конструктивно-технологічних рішення деталей кишень з листочкою з настрочними кінцями і особливості їх зборки;
- ✓ методи обробки кишень з листочкою з настрочними кінцями у виробах пальтово-костюмного асортименту.

В результаті виконання робіт студенти повинні **вміти:**

- ✓ підбирати технічні умови обробки кишень з листочкою з настрочними кінцями в залежності від виду та модельних особливостей кишень;
- ✓ виконувати обробку кишень з листочкою з настрочними кінцями у виробах пальтово-костюмного асортименту.

Методичні вказівки до виконання роботи.

В ході практичної роботи студенти вивчають технологічний процес обробки кишень з листочкою з настрочними кінцями.

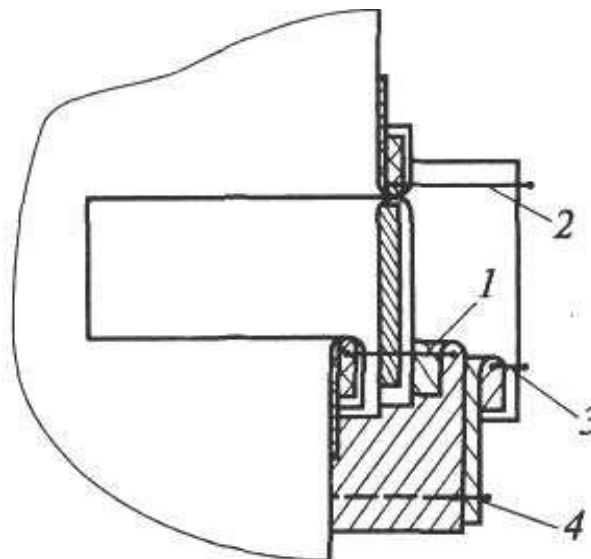

Обробка кишень з листочкою з настрочними кінцями надано в таблиці 1.

Оброблення прорізної кишені з листочкою з вшивними кінцями у виробах пальтово-костюмного асортименту

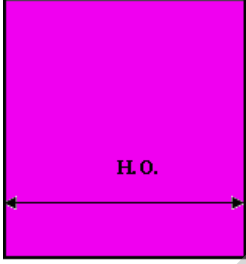
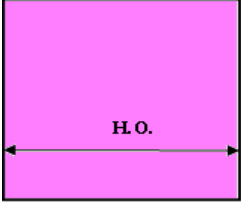
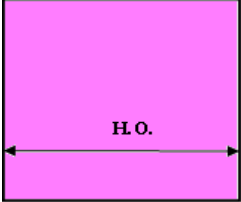
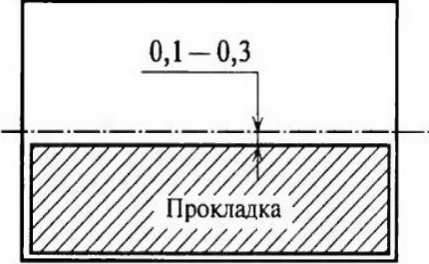
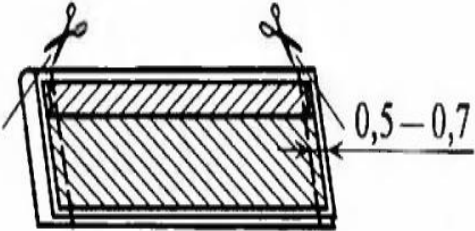
Найменування операції	Графічне зображення і ТУ виконання операції	Прийоми виконання операції
1	2	3
1. Викроювання листочки кишені		Викроюємо листочку. Напрямок нитки основи – вздовж листочки.
2. Викроювання нижньої підкладки кишені		Викроюємо нижню підкладку кишені з підкладочної тканини, напрям нитки основи – вздовж підкладки.
3. Викроювання верхньої підкладки кишені		Викроюємо верхню підкладку кишені з підкладочної тканини, напрям нитки основи – вздовж підкладки.
4. Обробка листочки		<p>Позначити лінію перегину листочки (з виворітного боку на відстані, яка дорівнює половині ширини листочки).</p> <p>Продублювати половину листочки або повністю всю ширину листочки з виворітного боку листочки.</p>
		Запрасувати листочку (перегнути листочку по позначеній лінії виворітним боком у середину).
		Обшити листочку по боковим зрізам (на відстані 0,7 - 1 см від зрізів)
		Зрізати лишні припуски по боковим зрізам, залишаючи 0,5 см припуску. Висікти припуски в кутах

		листочки, залишаючи 0,2 см ⁷ припуску .
4. Обробка листочки		Вивернути листочку на лицьову сторону, виправити куточки Припрасувати листочку.
		Прокласти оздоблювальну строчку по боковим і верхньому краю листочки на відстані 0,5 см від краю. Намітити лінію пришивання листочки по верхній частині листочки на відстань, що дорівнює ширині листочки в готовому вигляді
5. Позначення місця розташування кишені на пілочці		Намічаємо місце розташування кишені з лицьової сторони пілочки двома крейдяними лініями: горизонтальна лінія визначає місце розташування кишені, вертикальні – довжину лінії входу у кишеню. Довжина входу в кишеню дорівнює довжині листочки в готовому вигляді.
6. Приклеїти поздовжник на пілочку		Приклеїти поздовжник на виворітну стороні пілочки по місцю розташування кишені.
7. Зшивання листочки з верхньою підкладкою		Скласти верхню підкладку кишені лицьовим боком з нижньою частиною листочки и зшивають, зрівнюючи зрізи, на відстані 0,2 см від наміченої лінії ширини листочки у бік припуску листочки (строчка 1).

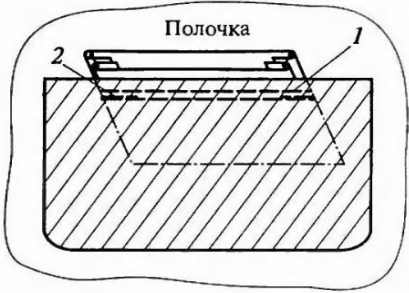
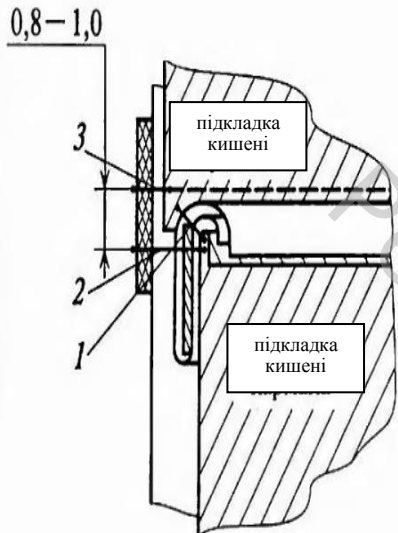
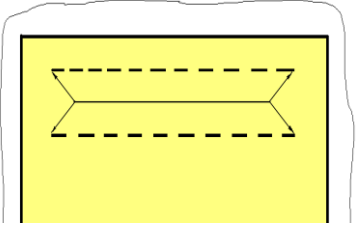
1	2	3
<p>8. Настрочування листочки на пілочку</p>		<p>Накласти листочку на пілочку лицьовим боком до низу, урівнюючи лінію намітки на листочці з лінією намітки на пілочці. Приметування і настрочування деталі (строчка 2).</p>
<p>9. Настрочування нижньої підкладки на пілочку</p>		<p>Настрочування нижньої підкладки до пілочки на відстані 1-1,5 см (строчка 3), для цього нижню підкладку накладають лицьовим боком до лица пілочки, зрізом встик до строчки пришивання листочки.</p>
<p>10. Розрізання отвору для кишені на пілочці</p>		<p>Розрізають вхід в кишеню з виворіту пілочці посередені між строчками, не доходячи до кінців строчок на 1 см. Потім надсікають до кінців строчок, не доходячи до них 0,1 мм.</p>
<p>11. Вивертання кишені і вифастригування шва пришивання</p>		<p>Деталі кишені вивертають на виворіт, виправляють листочку. Шов пришивання листочки розправляють, вифастригують і кишеню припрасовують.</p>

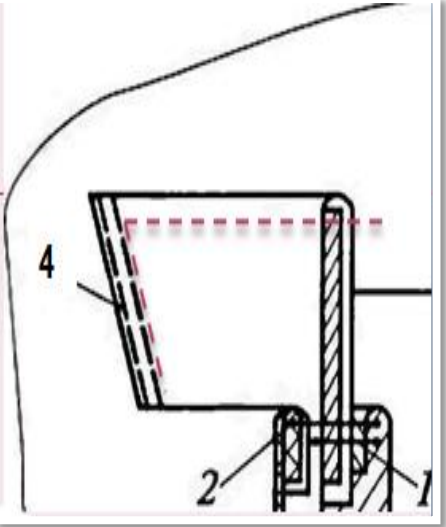
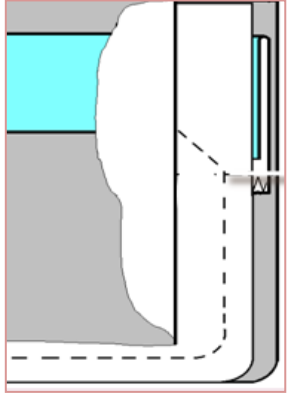
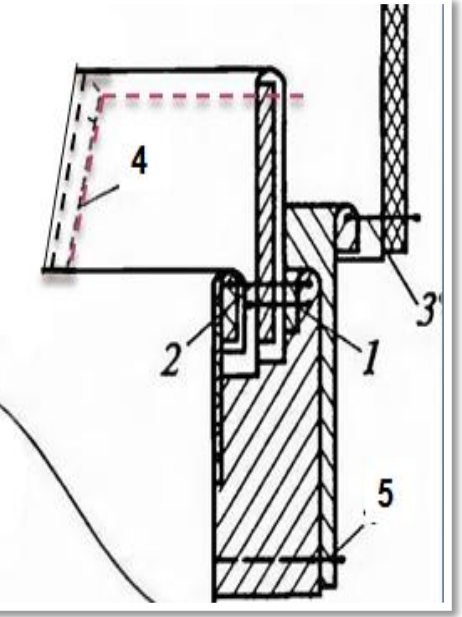
1	2	3
<p>12. Настрочування бокових сторін листочки на пілочку</p>		<p>Внутрішні кути кишені виправляють під листочку і настрочують бокові сторони листочки подвійною оздоблювальною строчкою на листочку паралельно боковому краю на відстані 0,1 см (строчка 4).</p>
<p>13. Зшивання підкладок кишені</p>		<p>Зшити бокові і нижні зрізи підкладки кишені на відстані 1,0 см від зрізів (строчка 5).</p>
<p>14. Видалення ниток тимчасового скріплення</p> <p>16. Приprasовування кишені в готовому вигляді</p>		<p>Готову кишеню проprasуємо зі зворотної сторони виробу, потім відпарюємо з лицьової сторони через зволожений проprasувач.</p>

ПОРЯДОК ВИКОНАННЯ ЗАВДАННЯ

Вправи з освоєння обробки вузлів обробки кишені з листочкою настрочними кінцями студенти виконують на зразках тканини відповідно до технічних умов, розглянутих в методичних вказівках. Послідовність обробки для вправ визначається викладачем.

ПИТАННЯ ДЛЯ САМОПЕРЕВІРКИ

1. Які деталі крою необхідні для обробки прорізної кишені з листочкою з настрочними кінцями?
2. Як намітити місце розташування кишені?
3. Якими розмірами викроюється листочка?
4. Як перевірити правильність пришивання деталей перед розрізування входу в кишеню?
5. Які можливі дефекти при обробці кишені з листочкою з настрочними кінцями?

Література:

1. Бакан Л. А. Ниткові з'єднання швейних виробів. Частина 1: навчальний посібник / Л. А. Бакан, Л. Б. Білоцька, С. Ю. Лозовенко, Т. О. Полька. – К. : КНУТД, 2017. – 212 с.
2. Батраченко Н. В., Головінов В. П., Каменєва Н. М. Технологія виготовлення жіночого одягу. – К.: Вікторія, 2000. – 512 с.
3. Білоусова Г.Г. Методи обробки швейних виробів: Навч.посіб / Г.Г. Білоусова, М.В. Колосніченко, Л.О. Масловська, А.В. Курганський. - К. : МВЦ «Медінформ», 2007. – 292 с.
4. Борецька Є. Я., Малюга П. М. Технологія виготовлення легкого жіночого та дитячого одягу: Навч. посібник. – К.: Вища шк., 1992. – 367 с.
5. Головніна М. В., Михайлець В. М., Ямпольська А. М. Обробка деталей швейних виробів. – К.: Техніка, 1992. – 103 с.
6. Енциклопедія швейного виробництва. Навчальний посібник. – К.: «Самміт-книга», 2010. – 968 с.
7. Єжова О.В. Інформаційні технології у створенні швейних виробів / О.В. Єжова. – Кіровоград : ФОП Александрова М.В., 2015. – 220 с.
8. Єжова О.В. Технологія оброблення швейних виробів : 2-ге вид. перероб. та доповн. [текст] Навчальний посібник / О.В. Єжова, О.В. Гур'янова. –К. : Центр учбової літератури, 2017. -256 с.
9. Лазур К.Р., Олійник Т.М. Швейне виробництво та матеріалознавство: словник / К. Р. Лазур, Т. М. Олійник. – Львів : Новий Світ – 2000, 2012. – 246 с.
10. Модя і одяг. Основи проектування та виготовлення одягу : навч.посібник / М.В. Колосніченко, К.Л. Процик. –К. : КНУТД, 2011. - 238 с.
11. Нечіпор С. В. Технологія виготовлення одягу: посібник для професійно-технічних училищ: 2-ге вид. випр. і доп. / С. В. Нечіпор. – Луцьк: ПП Іванюк В. П. – 2006. – 405 с.
12. Чайковська А.Е. Матеріалознавство в дизайні одягу. / А.Е. Чайковська, Т.М. Ткачова. – К. : Науковий світ, 2004. – 192 с.

ПОПОВА Тетяна Іванівна

**МЕТОДИЧНІ ВКАЗІВКИ
ДО ПРОВЕДЕННЯ ПРАКТИЧНИХ ЗАНЯТЬ
з дисципліни «Технологія швейних виробів»
з теми: "Технологія обробки виробів пальтово-костюмного
асортименту. Обробка кишень"**

*Для студентів 1 курсу спеціальності 022 «Дизайн»
за освітньо-професійною програмою «Дизайн одягу(взуття)»
(I ступінь вищої освіти «Бакалавр»)
денної та заочної форм навчання*

Комп'ютерна верстка: Марія Лосєва, 1 МД-2
Керівник: ст. викл. Онищенко Т.І.

Відповідальний за випуск: Токар М.І.

Свідоцтво про внесення до держ. реєстру суб'єкта видав. справи
ДК №860 від 20.03.2002 р.

Підп. до друку «___»___2023 р. Формат 60x84 1/16. Папір: друк.
Друк: ризограф. Наклад 100 прим. – 35 с.

ХДАДМ, Харківська державна академія дизайну і мистецтв,
Україна, 61002, Харків, вул. Мистецтв, 8.
Надруковано у типографії ХДАДМ